

NIEUW-GUINEA

het keren van het tij

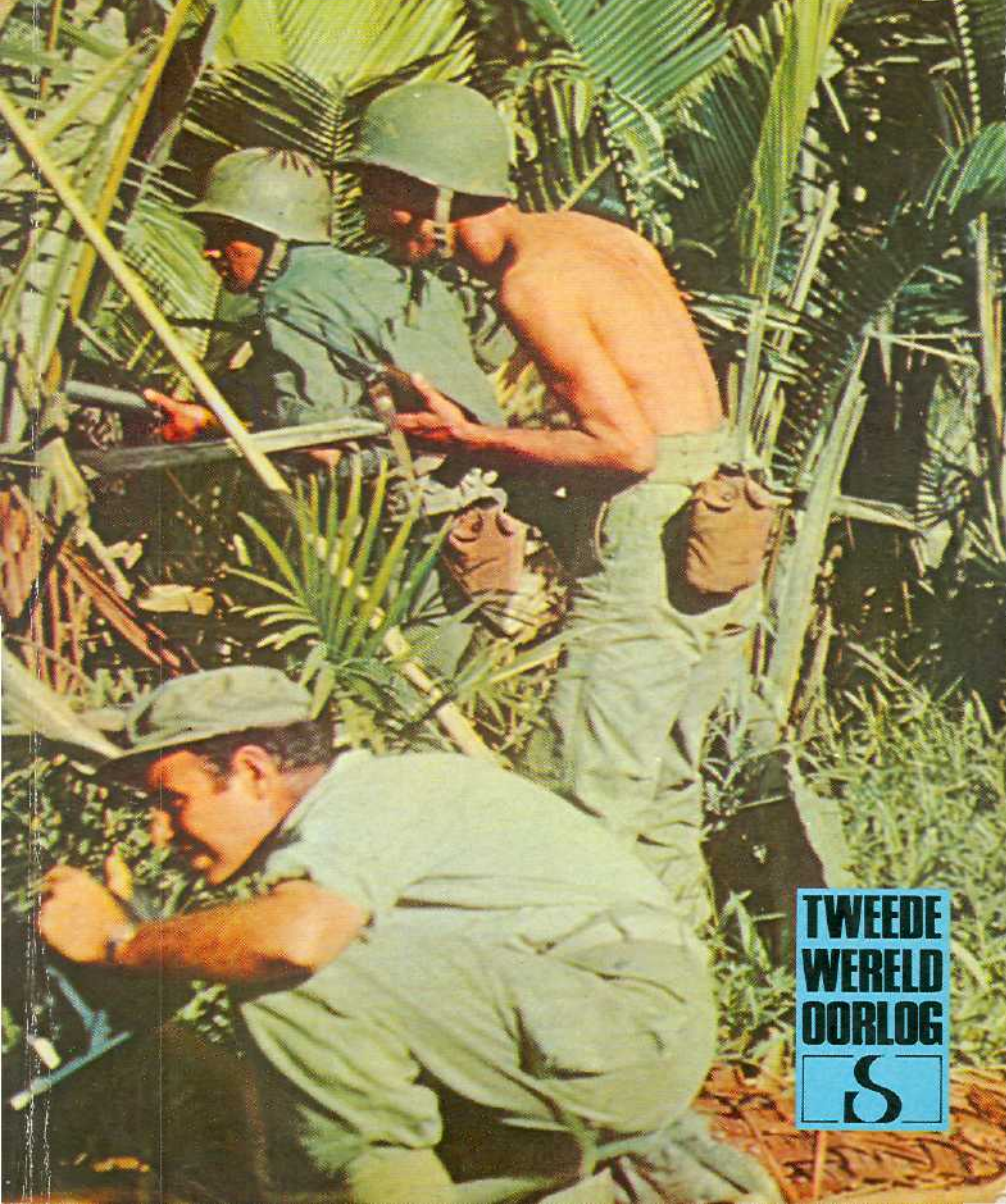

**TWEEDE
WERELD
OORLOG**

S

Nieuw-Guinea

Het getij wordt gekeerd.
John Vader



Standaard Uitgeverij
Antwerpen-Amsterdam

Nieuw-Guinea

Het getij wordt gekeerd



De oorspronkelijke Engelse uitgave was getiteld *New Guinea: the tide is stemmed* en verscheen in de reeks *Ballantine's Illustrated History of the Violent Century* onder redactie van Barrie Pitt. De Nederlandse uitgave werd vertaald door C. den Ouden.

De in dit boek gebruikte foto's zijn speciaal gekozen uit de volgende archieven v.l.n.r. blz. 4-5 Australian War Memorial; 7 Australian War Memorial; 8-9 National Archives; 10 Imperial War Museum; 11-15 National Archives; 20 Australian War Memorial; 21 Keystone; 23 Keystone; 24 Bell Aircraft Corporation/Australian War Memorial; 25 Australian War Memorial/IWM; 28-29 National Archives; 30 Australian War Memorial; 32-33 IWM; 34 National Archives/US Navy; 35 IWM; 36 National Archives; 38 Australian War Memorial; 39 National Archives; 40-41 US Air Force; 42 National Archives; 44 National Archives; 45 IWM/National Archives; 46 US Army/US Air Force; 47-49 Australian War Memorial; 52 Australian War Memorial; 53 US Army; 54-56 Australian War Memorial; 59 US Air Force; 61-72 Australian War Memorial; 74 US Army/Australian War Memorial; 75 IWM; 76 US Army; 80-86 Australian War Memorial; 133 US Army; 134-136 Australian War Memorial; 136 US Army/IWM; 139-143 US Army; 144 National Archives; 145 Australian War Memorial; 146 National Archives; 150 US Marine Corps; 151 National Archives; 155-158 Australian War Memorial
Omslagfoto: Australian War Memorial

© 1971 by John Vader

© 1978 by Standaard Uitgeverij (N.V. Scriptoria), Antwerp

Niets uit deze uitgave mag worden veeveelvoudigd en/of openbaar gemaakt worden door middel van druk, fotocopie, microfilm of op welke andere wijze ook, zonder voorafgaande schriftelijke toestemming van de uitgever.

No part of this book may be reproduced in any form by print, photoprint, microfilm or any other means without written permission from the publisher.

ISBN 90 02 13769 9

Wettelijk Depot: D/1978/0034/270

Inhoud

- 8 Japan trekt ten strijde
- 22 De koraalzee en Nieuw-Guinea
- 48 De strijd te land begint
- 66 Het Kokodapad
- 84 Buna, Gona, Sanananda
- 104 Wau
- 112 Vooruitgang
- 130 Sattelberg
- 144 Beteugeling van de vijand

Teken aan de wand

Het Japanse succes bij Pearl Harbor gaf de stoot tot een explosieve expansie in het westen van de Stille Oceaan en in Zuidoost-Azië. Ergens aan de buitenste rand van het gebied waar de explosie plaats had, lag Nieuw-Guinea – met de belangrijke basis Port Moresby. Om hun grens in deze richting te beveiligen, was het voor de invallers een zaak van levensbelang om dit sleutelgebied te veroveren en te bezetten. Jammer voor hen gooiden de Australiërs roet in het eten.

Voor het uitbreken van de vijandelijkheden in de Stille Oceaan kwam de Australische opvatting over de kans dat Japan in een wereldoorlog zou worden betrokken, overeen met de alom in de westerse wereld heersende mening, ondanks de waarschuwingen van de militaire deskundigen, die al veertig jaar lang voorspelden dat het 'Gele Gevaar' tot de aanval zou overgaan. Er heerste een optimistische kijk, die gebaseerd was op een totaal verkeerde indruk omtrent de stand van de Japanse oorlogsvoorbereidingen. Vooral de lachwekkende, maar geruststellende overtuiging dat de Japanse industrie niets anders dan slechte imitaties van westerse apparaten produceerde, werd door velen aangehangen; daar kwam zelfs geen verandering in door de ontmoedigende aanwijzingen die van het Chinese strijdtoneel afkomstig waren. De feitelijke situatie was uiteraard dat de Japanners een moderne vloot bezaten die groter was dan de Amerikaanse vloot in de Stille Oceaan, een sterkere luchtmacht van voortreffelijk bestuurde bommenwerpers en jachtvliegtuigen – waaronder de ongeëvenaarde Zero – en een sterk, uitstekend getraind leger. De verlamme schok van ontgoocheling die ontstond toen de gedisciplineerde, goed uitgeruste troepen alles voor zich uit dreven in een bliksemoorlog, bracht het Australische continent van een

droom in de werkelijkheid van een nachtmerrie.

Het was te begrijpen dat vele Australiërs bang waren dat hun land daarna aan de beurt zou komen. In werkelijkheid had Japan geen onmiddellijke invasieplannen, maar aanvallen op het vasteland konden gemakkelijk beschouwd worden als het begin van een voorbereidingsactie om de tegenstander murw te maken; en niets scheen voor de aangewakkerde eerbij van de zegevierende veroveraars onmogelijk te zijn. Nieuw-Guinea met het steunpunt Port Moresby werd beschouwd als het laatste bolwerk.

Voor de Japanners had het vrijwel een routineactie moeten worden. Hadden zij geen duizenden geallieerde troepen in Malakka, de Filipijnen en Nederlands-Indië verslagen? Nieuw-Guinea had een gemakkelijke prooi moeten zijn.

Verscheidene factoren zorgden ervoor dat het een allesbehalve gemakkelijk karwei werd. In de eerste plaats waren er de moeilijkheden van het overtrekken van het Owen Stanley Gebergte, de enige bruikbare toegangsweg tot Port Moresby. Het grootste deel van deze route, oorspronkelijk een pad voor slechts één man, liep door een dicht, vochtig oerwoud, vervolgens steil lang de bergen omhoog en daarna de diepe ravijnen in. Het op gang houden van de bevoorrading over een dergelijke weg levert moeilijkheden op. Dan was er het verschikkelijke klimaat dat, afgezien van andere beproevingen, het pad in een modderstroom veranderde en het materieel snel deed achteruitgaan. En in de derde plaats waren er de bij dit klimaat behorende soorten van ongedierte, parasieten en ziekten die het weerstandsvermogen aantastten en van gezonde soldaten in enkele dagen beverige schimmen maakten. En dan kwam op de laatste, maar bepaald

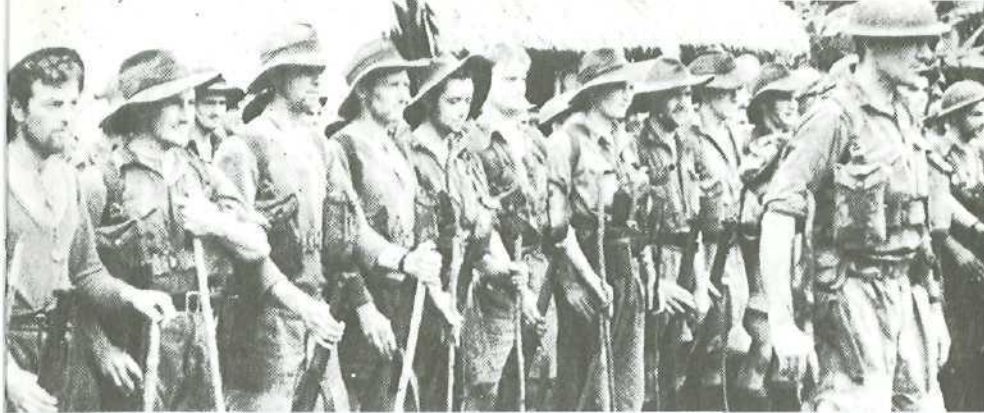

niet de minste plaats, al hadden de hiervoor genoemde ellendige omstandigheden daar een even ongunstige uitwerking op, het taaie doorzettingsvermogen van de Australiërs en de moed waarmee zij de opmars van de Japanners vastberaden verhinderden en hen zelfs terugdrongen. Ook mag men niet vergeten dat de Australiërs in de doorslaggevende eerste fasen merendeels onervaren troepen waren die vochten tegen de ervaren en zelfbewuste overwinnaars van een tiental campagnes, en dat ze pas veel later aangevuld werden met veteranen uit de oorlog in het Midden-Oosten en met omvangrijke Amerikaanse strijdkrachten.

Gedurende de gehele strijd op Nieuw-Guinea stonden de geallieerde strijdkrachten onder het uiteindelijke bevel van generaal Douglas MacArthur – en dat bracht het een en ander met zich mee. Het bijzonder openhartige verhaal van John Vader toont op heldere wijze de gevaren aan van misverstanden en conflicten tussen de bevelvoering en de troepen te velde. MacArthur, die ongeduldig was en blijkbaar geen enkel inzicht had in de unieke gesteldheid van het gevechtsterrein en in de aard van de oorlog die daar werd gevoerd, drong voortdurend aan op spectaculaire, forse vorderingen. Volgens hem aarzelden de troepen en hun officieren, omdat ze geen blijk gaven van de opvallende aanvalsmentaliteit die hij verlangde, en hij stak zijn mening niet onder stoelen of banken. In werkelijkheid voerden de mannen het grootste deel van de tijd een guerrillaoorlog – onder de slechtst denkbare omstandigheden – op intelligente en economische

wijze en met voortreffelijke moed. Het had hun niet aangerekend mogen worden als zij ernstige aanstoot hadden genomen aan wat niet anders kon worden opgevat als herhaalde kleineringen van hun moed.

Maar hun schitterende moreel en lachnische humor overleefden ernstiger crises dan de kleingeestige overlast van ongegronde kritiek. Zij zetten door en leverden als eersten het bemoedigende bewijs dat de vijand tot staan kon worden gebracht en wat succes kon worden teruggedrongen. Wat dit betekende voor het moreel in Birma en de andere strijdtonelen, stond in geen verhouding tot de strategische betekenis van de gebeurtenissen, en het deed een waarschuwend rilling van vrees gaan door de gelederen van de Japanse strijdkrachten.

De strijd om Nieuw-Guinea begon met een zeeslag – in de Koraalzee – en de Japanse kans op een overwinning was definitief verkeken met een tweede – in de Bismarckzee. De twee tussenliggende jaren vormden een afbeelding in miniatuur van het verloop van de oorlog in zijn totaliteit. In het begin waren de geallieerden zwak en vrijwel weerloos tegen een terdege voorbereide tegenstander. Zij verzetten zich verbeten terwijl ze hun personele en materiële sterkte opvoerden, en ten slotte konden zij grote frontale aanvallen lanceren tegen de vijandelijke steunpunten. Hoewel van tijd tot tijd de doorslag werd gegeven door een handjevol manschappen, in tegenstelling tot de gevechten elders, werd bij honderdduizenden waren betrokken, werd er op geen enkel strijdtoneel meer onbaatzuchtige toewijding betoond, of meer lof verdiend.

(Barrie Pitt)

Japan trekt ten strijde

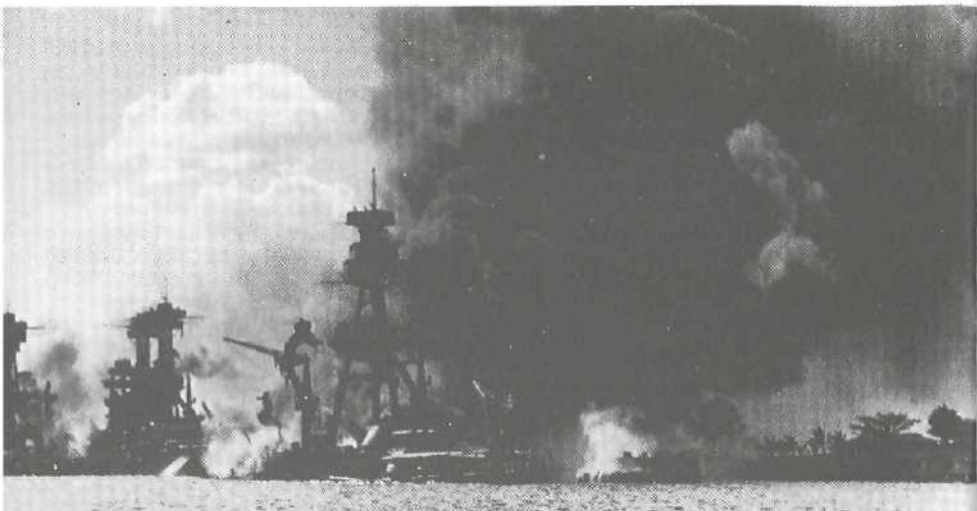

Toen de oorlog in december 1941 Australië naderde, waren de militaire deskundigen niet verbaasd; al veertig jaar lang hadden ze een invasie van de Japanners via de Stille Oceaan voorspeld. Maar al was de doorsnee Australiër niet zonder enige achterdocht, toch was hij in de waan gebracht dat een (volgens hem) militair zwak Japan niet bij een wereldoorlog zou worden betrokken. Ze waren geschokt, verbaasd en enigszins bezorgd toen Japanse vliegers het grootste deel van de Amerikaanse vloot in de Stille Oceaan bij Pearl Harbor tot zinken brachten. Slechts enkele weken later zetten transportschepen gevaarlijke, meedogenloze soldaten aan land op de eilanden ten noorden van het Australische continent.

Een nieuwe vijand was de oorlog ingegaan, en plotseling was hij niet meer het slecht uitgeruste, bijziende amateursoldaatje waarvoor de Australiërs hem had-

den gehouden; hij was een vastberaden, kundige, dappere, gedisciplineerde, goed uitgeruste en bekwaam geleide strijder die, tot ieders verrassing, niet door blikken oorlogsschepen en verouderde vliegtuigen werd gesteund, maar door een moderne vloot, die groter was dan de Amerikaanse vloot in de Stille Oceaan, en door een superieure luchtmacht van uitzonderend gevlogen bommenwerpers en jachtvliegtuigen. De Japanse opmars veroorzaakte een schok die door burgers en militairen over de gehele wereld werd gevoeld.

Generaal Karl von Clausewitz (de Liddell-Hart van de negentiende eeuw), een Pruisisch officier die de hele Russische veldtocht van Napoleon meemaakte, zei dat het doel van een oorlog was óf de vijand te overweldigen en hem voorwaarden te dicteren, óf enkele veroveringen te maken langs de grens van het vijandelijke gebied en deze in bezit te houden of te gebruiken

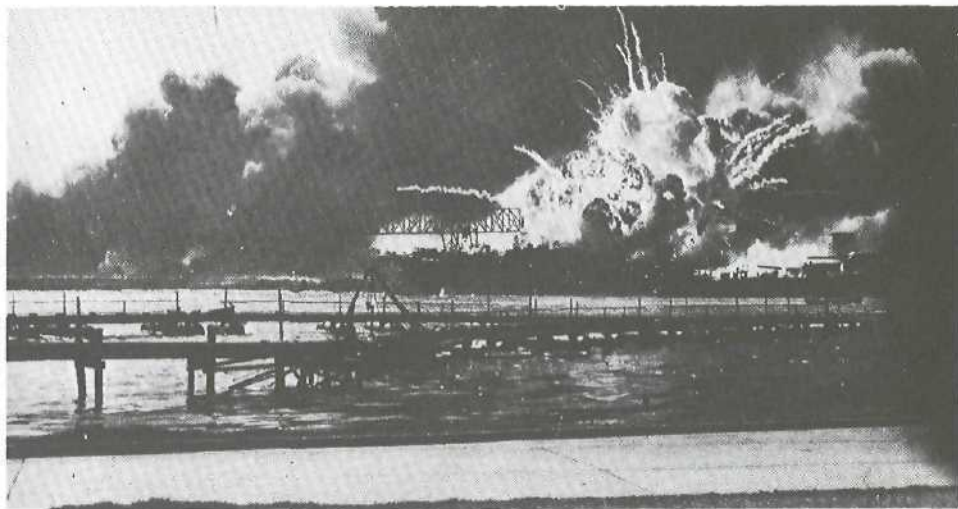

als ruilobject bij de vredesonderhandelingen. De Japanse oorlogsvoorbereiders waren kennelijk uit op het tweede doel. Maar als zij von Clausewitz nauwkeuriger hadden gevolgd, dan zouden zij meer aandacht hebben geschonken aan de delicate situatie die uit dat doel ontstaat. 'De winnaar in een oorlog,' zei hij, 'is niet altijd bij machte zijn tegenstander volledig te onderwerpen. Vaak, in werkelijkheid bijna altijd, heeft de overwinning een hoogtepunt... Het is noodzakelijk dat men weet hoever het overwicht gaat, om niet voorbij dat punt te gaan en in plaats van nieuwe voordelen een ramp te oogsten... het punt te overschrijden waarop het offensief in het defensief overgaat is meer dan alleen maar een nutteloze krachtverspilling die geen verdere resultaten oplevert, het is een vernietigende stap die reactie uitlokt, en die reactie leidt, volgens alle ervaringen, tot gevolgen die alle voorpropties te buiten gaan.'

De Japanse aanval op Pearl Harbor.
Links: De Arizona, de Tennessee en de Virginia na het bombardement. Boven: De torpedobootjager Shaw explodeert.

De delicate situatie in de opmars van Japan was de bezetting van Nieuw-Guinea, en zijn leiders konden, na het verslaan van tienduizenden geallieerde troepen in Malakka, de Filippijnen en Nederlands-Indië, niet geloven dat ze door Australische troepen tegengehouden en teruggedrongen konden worden langs een smal paadje door het oerwoud over het Owen Stanley Gebergte, op een moment dat Japan numeriek de sterkste was.

Deze buitengewone strijd om Nieuw-Guinea was een campagne van twee jaar, die begon met guerrilla-acties, gevoerd door onbeproefde manschappen tegen de ervaren troepen van Japan, die gesteund werden door sterkere zee- en luchtstrijd-





Links: De Japanners vallen Malakka binnen: een gevangengenomen Britse verdediger wordt gefouilleerd. Boven: De Chinees-Japanse oorlog; generaal Tsai, commandant van het Negentiende Leger, bezoekt een in stelling gebrachte houthitser. Onder: Japanse matrozen maken zich gereed voor een aanval.



krachten, en die eindigde toen de geallieerden in staat waren grootscheepse frontale aanvallen uit te voeren tegen de sterke steunpunten van de vijand. Dit was een lokaal voorbeeld van het verloop van de oorlog in zijn totaliteit: de geallieerden aanvankelijk zwak en bijna weerloos, daarna van zich af bijtend terwijl ze langzaam hun numerieke en materiële sterkte opbouwden. De strijd begon met een zeeslag – in de Koraalzee – en de Japanse kansen op een overwinning gingen definitief voorbij met een tweede – in de Bismarckzee. In de periode tussen deze beide acties ter zee probeerden de Japanners hun laatste gevechtsdoel in de Stille Oceaan, Port Moresby, te veroveren, door er een leger over land heen te sturen; ze werden vertraagd en tot staan gebracht en langzamerhand teruggedrongen over met ziekten besmette en met oerwoud begroeide bergen. Met een flankaanval bij Milne Bay werden ze definitief verslagen en gedwongen terug te trekken. De strijd op Nieuw-Guinea was een zaak van de Australiërs, totdat deze, tegen het eind, zij aan zij streden met hun Amerikaanse bondgenoten.

De Japanse uitvlucht voor hun imperialistische gebiedsuitbreiding was de vergro-

ting van hun 'Sfeer van gemeenschappelijke welvaart', een streven naar een nieuwe orde in het Oosten; aanvankelijk noemden zij het de 'Nieuwe Orde', maar ze vonden dat deze naam aan populariteit had ingeboet door het gebruik dat de nazi's ervan maakten en ze verwachtten dat de aanduiding 'Gemeenschappelijke Welvaart' de volken van Zuidoost-Azië beter zou aanspreken. In elk geval was het niet meer dan een truc; de inwoners van de oudste koloniale bezittingen van Japan – Korea en Formosa – waren jarenlang uitgebuit en hadden nooit enig voordeel gehad van de zogenaamde gemeenschappelijke welvaart. En er was niemand anders die er bij de Japanners op aandrong dat zij hun welvaart brachten; integendeel, zij hadden graag gezien dat Japan in 1854 niet door admiraal Peary gedwongen was zijn havens open te stellen en het contact met de wereld te hernieuwen. Voordat de geallieerden een poging deden het Peary-effect tegen te gaan, had Japan gebrek aan buitenlandse deviezen gehad, dat het

Onder: Een stuk licht geschut van de Japanse marine tijdens de Chinees-Japanse oorlog. *Rechts:* De invasie op Nieuw-Guinea begint.





trachtte te compenseren door goedkope produkten te verkopen aan een wereld die bezig was zich van een crisis te herstellen – produkten die de wereld graag wilde kopen en die al te gemakkelijk de gedachte deden post vatten dat alle Japanse produkten goedkoop en ondeugdelijk waren. Als de Sfeer van Gemeenschappelijke Welvaart tot stand kon worden gebracht met de Japanners als toonaangevende bevolkingsgroep, dan zou, zo dachten zij, misschien wel terecht, de economische situatie van hun onderdanen verbeteren. Evenals de Duitsers waren de Japanners meesters in het organiseren, en beide volken aanvaardden discipline als iets dat in de natuur lag opgesloten.

Naast het verlangen tot het verbreken van het embargo op olie en andere grondstoffen, dat door Engeland, Amerika en Nederland was opgelegd, en de wens om hun invloedssfeer op geweldadige wijze uit te breiden naar het zuiden, verbreidde de Oostaziatische Federatiebeweging (Toa Renmei Undo) doctrines van overheersing en expansie, reeds vanaf het moment van de oprichting van deze beweging door generaal-majoor Kanji Isjihara in 1931 in Mantsjoerije. Zijn plan beoogde alleen maar de overheersing van Mantsjoerije en China, en door de 'Federatie' aan Mantsjoerije op te dringen ontstond de oorlog met China, een oorlog die Japan heel gemakkelijk door de blokkade van de geallieerden had kunnen verliezen. Kolonel Masanoboe schreef: 'De navelstreng van het Tsjoenkingregime loopt naar Engeland en Amerika. Als deze niet spoedig wordt doorgesneden, zal de Chinees-Japanse oorlog zich eindeloos voort slepen.' Maar de Japanse Oorlogspartij aasde al geruime tijd op de rijke landen in het zuidwesten van de Stille Oceaan, en agenten van de partij waren al jaren voordat de oorlog werd verklaard begonnen deze gebieden te verkennen. In hun ogen bestond de rijkdom van China uit een onuitputtelijke mankracht; Nederlands-Indië, Malakka, de Filippijnen en Borneo hadden bodemschatten en een rijkdom aan gewassen. De Japanse oorlogsoficers die hoopten en ongetwijfeld baden dat Duitsland zou winnen, vonden dat ze alles op het spel moesten zetten om de vette buit binnen te halen: ze zouden hun troepen, die in China gevechtservaring hadden opgedaan, naar de landen van de altijd durende zomer zenden en de 300 000 blanken verdrijven die de 100 000 000 inheemsen verdrukten, die, naar zij eveneens hoopten en ongetwijfeld baden, hun door middel van een coalitie

een enorme sterkte zouden opleveren.

Behoedzaam troffen zij hun voorbereidingen. De planningsstaf van het leger verkeerde bijna een jaar lang in primitieve tropische omstandigheden en ontwikkelde tactieken en beproefde wapens en uitrusting; het resultaat was een studie die uitmuntte door originaliteit en grondigheid. Voor de gewone soldaat lieten zij pamfletten drukken waarin uiteengezet werd waar het in deze oorlog om begonnen was – de verschillende fasen, zeereizen, landingen, militair optreden, overlevingsmogelijkheden en hygiëne. De vraag: 'Waarom moeten wij vechten?' werd cynisch afgedaan met: 'In gehoorzaamheid aan de verheven wens van de keizer tot vrede in het Verre Oosten'. Malaria, werd nadrukkelijk vastgesteld, was de grote vijand: 'Het leven verliezen in een regen van kogels is een heldendood, maar er valt geen eer te behalen aan een dood door ziekte of ongeval ten gevolge van onzorgvuldige hygiëne of slordigheid... bij alle veldtochten in de tropen sinds de oudheid zijn er veel meer omgekomen door ziekte dan er in de strijd zijn gesneuveld.' Zij kregen opdracht een doek onder hun helm te dragen om het zweet op te nemen en te zorgen dat het niet in hun ogen liep; verder om ervoor te zorgen dat er niets schitterde en dat ze zoveel mogelijk de zon achter zich hadden; dat ze eraan moesten denken dat kogels in warme lucht een grotere dracht hadden; dat ze de vijand bij elke mogelijke gelegenheid moesten omvatten; dat ze waterputten in handen moesten zien te krijgen en deze ontsmetten met chloorkalk; dat ze gekookte, schone rijst moesten eten en gezouten pruimen, en zout in hun thee moesten doen. Er zou gedroogd en ingeblikt voedsel worden verstrekt, en de onderzoekers van de rimboe ontdekten dat een conserveringstablet het behoud was voor gekookte rijst, die elke man als zijn voornaamste voedsel bij zich zou hebben (en ze ontdekten terloops dat het gevaarlijk was melk of sterkedrank te drinken als ze mango's aten); en dat zelfs één malariapatiënt in een groep voor hen allen een gevaarlijke besmettingsbron was, omdat deze ziekte snel door muskieten overgebracht kon worden. In de kleine details, van fietsen voor Malakka tot tabletten voor rijst, kon gemakkelijk worden voorzien, en de tactiek was degelijk. Het strategische hoofddoel was het belangrijkste en kwetsbaarste deel van het totale plan.

In het kort kwam het hierop neer: de plannenmakers verlangden een gelijktijdige aanval op Pearl Harbor, Malakka en de

Filippijnen, vervolgens een inval in Nederlands-Indië, de bezetting van Birma en ten slotte de beveiliging van het Zuidelijk Gebied met een krachtige verdedigingsgordel die zich uitstrekte van de grens van India, via Birma, Malakka, Sumatra, Java, Timor, Nieuw-Guinea, de Bismarck Archipel, de Marshall en Gilbert Eilanden, dan naar het eiland Wake en tenslotte tot de Koerilen. Australië zou onbeschermd komen te liggen, door Japanse oorlogsschepen en luchtmachtstrijdkrachten afgesneden van elke noemenswaardige hulp van Amerika.

De Japanners speelden klaar wat ze van plan waren, vrijwel volgens het tijdschema, alleen werden ze gedwarsboomd in hun plan om Port Moresby te veroveren en werd hun de voet dwars gezet door de Amerikaanse mariniers, die in het offensief zouden gaan op de Salomon Eilanden, de grote eilandengroep ten oosten van de veroverde archipel. Door hun invasielijnen van eiland tot eiland te laten lopen, hun draden te spannen van Indo-China naar de Filippijnen, van Borneo naar Malakka, van Sumatra naar Java, van Borneo naar Celebes, en de belangrijkste geallieerde bases met slechts een kwart van hun legersterkte aan te vallen, vernietigden de Japanners - in honderd dagen - de

geallieerde gevechtskracht in het Verre Oosten. Een tweede kwart van de vijandelijke strijdkrachten werd gereedgemaakt voor een stormloop tegen Rusland van Siberië uit; de resterende helft streed in China. Na nog eens honderd dagen zouden de vijandelijke generaals en admiraals, als zij het zich konden veroorloven om eerlijk te zijn, tot het inzicht komen dat een overwinning voor hen absoluut onmogelijk was, tenzij Duitsland hun te hulp kon komen, en tegen die tijd was Duitsland al aan handen en voeten gebonden.

De Japanners overschatten zichzelf. Hun Vijfentwintigste Leger rukte in zeventig dagen duizend kilometer op en veroverde Malakka, een feit dat in de krijgsgeschiedenis ongeëvenaard is. Singapore, dat geen rugdekking had, viel ten prooi aan een bliksemoorlog op de fiets. Het Japanse opperbevel schreef het succes toe aan de vurige vaderlandsliefde van de officieren en de manschappen aan het front en werd opnieuw vervuld van te veel zelfverzekerdheid, omdat men dacht dat deze officieren en manschappen zonder ophouden alles en iedereen voor zich uit zouden jagen. De strijd op Nieuw-Guinea vloede voort uit

Buitgemaakte Japanse rantsoenen, waaronder een fles whisky.



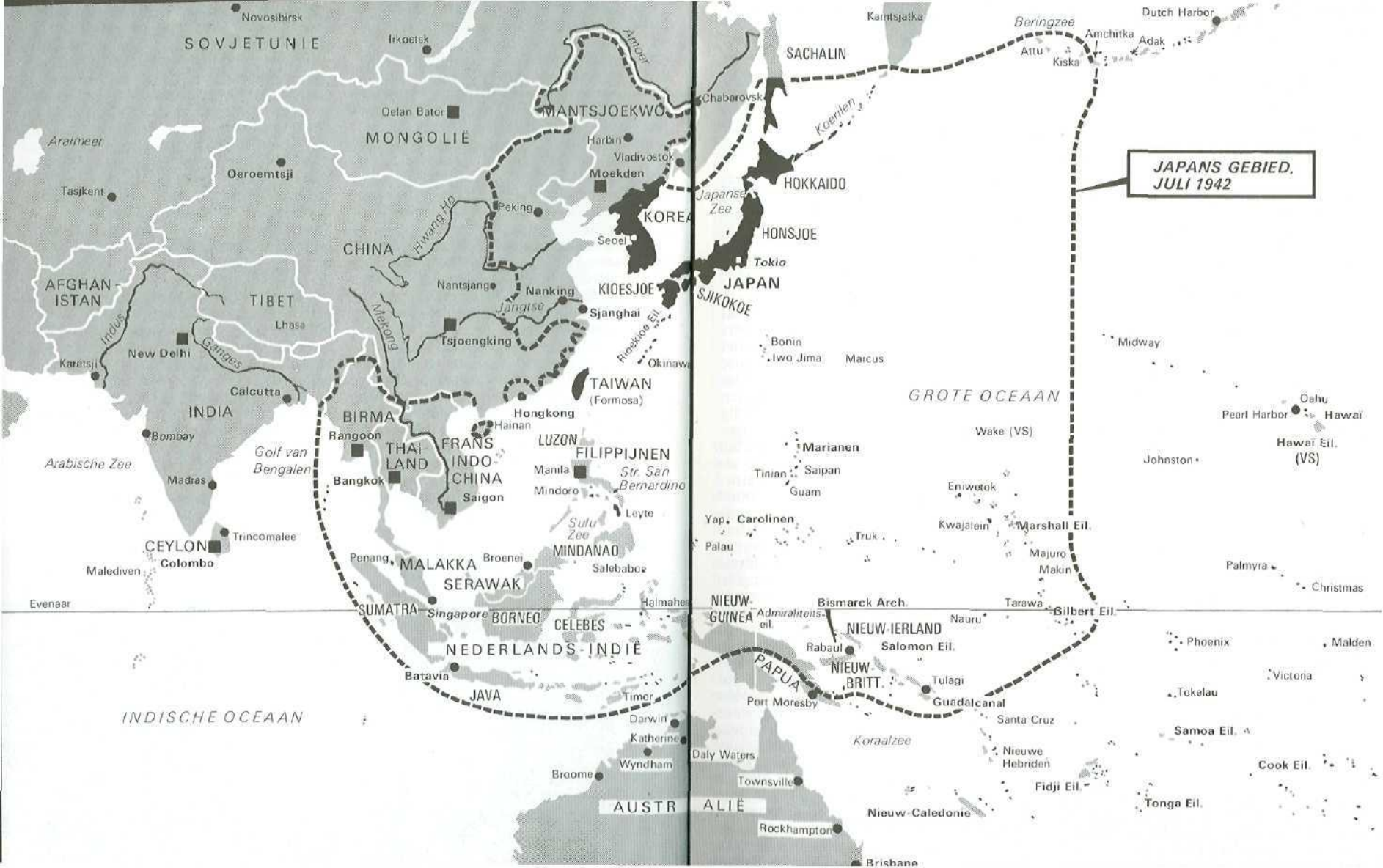

de hardnekkige vastberadenheid van de Japanse leiders om één kleine haven te veroveren; een ingewortelde vastberadenheid die een manie werd, naarmate dit plan meer en meer veranderde van een logische strategische zet in een speculatie.

Het geallieerde embargo op olie, ijzer en staal tegen Japan werd ook nagekomen door Australië. In 1938 had de eerste-minister, Robert Menzies, machtiging gegeven tot enige uitvoer van schroot naar Japan en had hij van de havenarbeiders de bijnaam 'Pig-iron Bob' ('gietijzeren Bob') gekregen. Sedert de Japanners Rusland in de oorlog van 1904-1905 hadden verslagen, waren de Australiërs op hun hoede geweest voor een eventuele militaire groei in China of Japan. Die oorlog had de antimilitaristische instelling van het volk veranderd, dat echter met nadruk volhield dat het geen aandeel wilde hebben in enig imperialistisch avontuur waarbij Groot-Brittannië betrokken kon raken. Men aanvaardde de invoering van de dienstplicht voor de landsverdediging en er werd een volksleger geformeerd; maar als Australië ooit bij een overzeese oorlog zou worden betrokken, dan zou de militaire dienst alleen op basis van vrijwilligheid berusten – een parlementaire toezegging die pas verbroken werd toen Australiërs tegen hun zin betrokken raakten bij de oorlog in Vietnam. In die begintijd van 'bewapenen of niet bewapenen' drong een literair, satirisch weekblad in Sydney, *The Bulletin*, voortdurend aan op waakzaamheid voor gevaren die uit Azië zouden kunnen komen. In 1917 schreef een van de medewerkers van dit blad, C.J. Dennis, een profetisch gedicht over de handel van zijn land met Japan; het heette *The Glugs of Gosh* – het verhaal over een volk dat de hele dag werkte ter wille van Slosh en zich de huicheltaaf en onzin moest laten welgevalen die samenlevingen meestal van hun politici te horen krijgen. De boosdoeners waren de Ogs, de mensen van Podge, en in zijn verhaal waarschuwde Dennis dat men geen prullaria moest kopen van Podge (Japan) in ruil voor grondstoffen waarvan oorlogstuig kon worden gemaakt. De Glugs verhandelden stenen voor achtdaagse uurwerken, naaimachines, mangels, scharen en sokken, en ja hoor, op zekere dag werden de stenen teruggeslingerd. Gelukkig voor de Glugs kon er ook met achtdaagse uurwerken, naaimachines, enzovoort gesmeten worden.

Japan was een bondgenoot van Engeland tijdens de Eerste Wereldoorlog, waarin de Australiërs hun vuurdoop ondergingen. In de Boerenoorlog hadden ze goed

maar niet opzienbarend gevochten en ze waren tevreden over hun prestaties in de Eerste Wereldoorlog – bij Gallipoli, in de Sinaï en in de loopgraven in Frankrijk. In 1914 hadden zij zich gehaast om dienst te nemen, en in 1939 stroomden ze wederom, zij het in geringere aantallen, toe. Er bevond zich een Australische divisie, de 6de – waarmee de nummervolgorde van de Australische troepenmacht uit de Eerste Wereldoorlog werd voortgezet – getraind en in staat van paraatheid in Palestina toen Italië Noord-Afrika in een slagveld veranderde door in juni 1940 de oorlog te verklaren.

In eigen land onderging de Australische verdedigingssituatie een ingrijpende verandering toen de Britse en de Franse legers in juni 1940 een nederlaag leden. Op dat moment deden de Britten en Australiërs gezamenlijk een beroep op Amerika met het verzoek om steun van de Amerikaanse marine voor Singapore en om Japan onder zwaardere druk te zetten: de Amerikanen antwoordden dat zij hun marine al volledig voor hun eigen verdediging hadden ingezet. Twee maanden later zond Churchill een telegram met de toezegging dat, als Japan zou trachten Australië of Nieuw-Zeeland binnen te vallen, Groot-Brittannië het Midden-Oosten zou opgeven en de Middellandse-Zeevloot en alle andere strijdkrachten die niet onmisbaar waren voor de eigen verdediging en instandhouding naar de Dominions zou overbrengen. Op grond van dit bericht werd een tweede Australische divisie, de 7de, vol vertrouwen naar het Midden-Oosten gestuurd en toen in Singapore afgevaardigden van Australië, Birma, India en Nieuw-Zeeland een conferentie hielden in aanwezigheid van een Amerikaanse waarnemer, werd het besluit genomen om versterkingen naar Malakka te sturen. Aanvullingstroepen, waaronder de Australische 8ste Divisie, werden daarheen gestuurd en de luchtmacht werd versterkt. Inmiddels was de 6de Divisie in Noord-Afrika in actie gekomen en een paar weken later waren een deel van de 7de en de onvolledige 9de begonnen aan hun langdurige en roemrijke verdediging van Tobroek.

Eerste-minister Menzies begon de indruk te krijgen dat Australië te veel vertrouwen in Engeland had gesteld en hij vreesde dat de Britse regering zich te zeer om Singapore bekommerde. De Britse Chefs van Staven zaten dan ook diep in de zorgen. Verscheidene Japanse militaristen bewonderden Churchills leidersgaven en karakter, dat, naar hun mening, 'veel overeenkomst vertoonde met de Zennys-

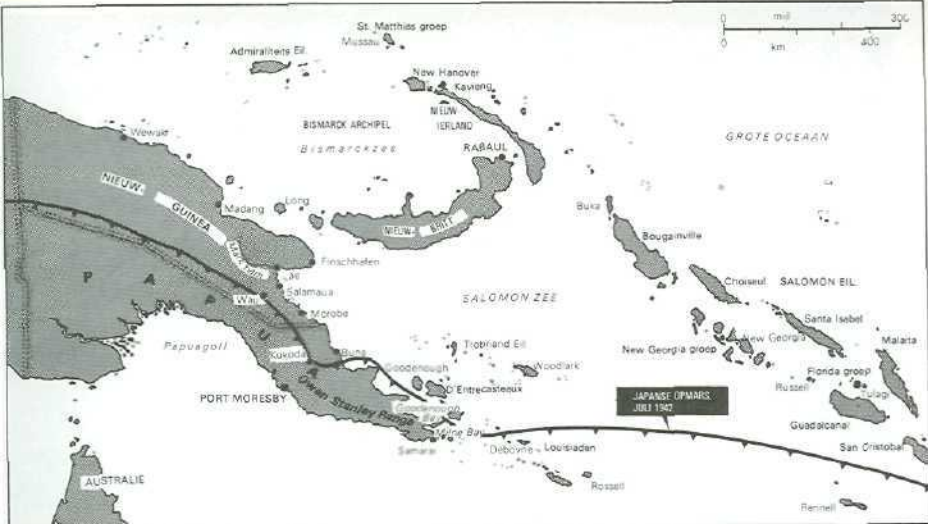

tiek'. Menzies zou dit niet hebben beaamd, want hij zag zich genoodzaakt aan het Australische Oorlogskabinet te verklaren dat 'Churchill de Britse Dominions niet als afzonderlijke grootheden beschouwt, en hoe verder het probleem was verwijderd van het hart van het Britse Rijk, des te minder had het zijn aandacht'. Dat was medio 1941, toen de Amerikaanse regering de gepensioneerde Douglas MacArthur weer op liet draven om het bevel op zich te nemen over alle Amerikaanse landstrijdkrachten in het Verre Oosten, en toen Japanse activa in de Verenigde Staten, Groot-Brittannië en Nederland werden geblokkeerd. De onzekerheid over het verloop van de oorlog en de kwijnende populariteit van Menzies leidden in oktober van dat jaar tot een regeringswijziging, en John Curtin, leider van de Labourpartij, werd de nieuwe eerste-minister.

Curtin, die zich twee jaar tevoren verzet had tegen dienstplicht voor de landsverdediging, moest deze nu juist uitbreiden en andere impopulaire beslissingen nemen met het oog op de territoriale verdediging. Het was duidelijk dat Australië op vrijwel elk punt van zijn lange kustlijn kon worden aangevallen, zodat de belangrijkste gebieden die verdedigd moesten worden, afgezien van plaatsen als Port Darwin in het

In juli 1942 waren de Japanse verbindingslijnen te lang geworden.

noorden, de industriegebieden waren in het zuidoosten, die zich uitstrekten van Newcastle, honderd zestig kilometer ten noorden van Sydney, tot Port Kembla, tweehonderd veertig kilometer naar het zuiden. Het was zonder meer onmogelijk dat een paar divisies volksmilitie en een kleine luchtmacht, zelfs al werden die honderdmaal versterkt, het hele continent konden beveiligen, daarom was men van plan het noorden te laten schieten als het tot een invasie mocht komen; de steenbokskeerkring, iets ten noorden van Brisbane, zou globaal gezien de verdedigingslijn in het oosten vormen, de 'Brisbanelijns'. Veedrijvers, de zogenaamde 'overlanders', zouden het vee uit het noorden overbrengen en plattelandsbewoners zouden naar de steden worden overgebracht, zo werd aangenomen. De Japanse successen zouden al deze plannen wijzigen en de oorlog zou zo goed en zo kwaad als het ging gevoerd worden op die plaatsen waar de vijand maar tegengehouden kon worden, het liefst zover mogelijk bij Australië vandaan. De geallieerden hadden er geen weet van dat Japan het niet onmiddellijk op Australië had voorzien.



De inzet van Australische troepen in het Midden-Oosten verzwakke de verdediging van het eigen land.





Blamey, MacArthur en premier Curtin komen in Australië bijeen om over de verdediging te spreken.

De Koraalzee en Nieuw-Guinea

Bij de luchtaanval op Pearl Harbor, die daar niet voor een oefening kon doorgaan, werden slagschepen, kruisers en torpedobootjagers tot zinken gebracht of beschadigd. Deze zouden echter niet de belangrijkste marinewapens voor de oorlog in de Stille Oceaan zijn; dat waren de vliegkampschepen, en toen de luchtvloot van Nagoemo haar aanval uitvoerde, lagen er geen in de haven. De Lexington, die daar gestationeerd was, bracht op dat moment vliegtuigen over naar Midway – een taak die van invloed was op de belangrijke slag die in juni bij dat eiland zou plaatshebben, en tevens een taak die ongetwijfeld ervoor zorgde dat dit vliegkampschip een belangrijk, maar voor het schip fataal aandeel kon leveren in de Slag in de Koraalzee. In deze oceaanoorlog zou een vliegkampschip evenveel waard zijn als tien slagschepen; in Europa, waar luchtoverwicht van overheersend belang was, hadden de luchtmachten vliegbases, terwijl de geallieerden in de Stille Oceaan vliegkampschepen hadden, en de partij die de meeste overhield, kon de luchtmacht van de tegenstander vernietigen.

Op 7 December verkeerden Australië en Nieuw-Zeeland in een wanhopige positie. Vrijwel al hun geoefende manschappen van zee-, land- en luchtmacht waren overzee; er waren weinig vliegtuigen en geen zware oorlogsbodems om een vastberaden aanval van de vijand mee tegen te gaan. De Australische regering vroeg Engeland dringend om hulp, in de verwachting van een directe, gunstige reactie van het moederland, voor de verdediging waarvan Australiërs (en Nieuwzeelanders) reeds offers hadden gebracht ter zee, te land en in de lucht, een hulp die in niets onderdeed voor wat andere leden van het Gemenebest hadden gedaan. Een Britse divisie zou zich vermoedelijk even stevig hebben geweed bij de eerste veldslag in de woestijnoorlog, toen Italië tijdelijk Libië

kwijtraakte – en meer dan 100.000 troepen verloor – maar deze was nu eenmaal gewonnen door de Australische 6de Divisie, met steun van Britse tanks en kanonnen; en deze divisie had gestreden in Griekenland en op Kreta, de 9de had Tobroek verdedigd en een brigade van de 6de had meegeholpen bij de vernietiging van het leger van Vichy in Syrië.

Australië verwachtte een tegenprestatie van Groot-Brittannië, maar de moeilijkheden waren te groot, de afstanden onmogelijk lang, de voorraden te gering en de strategische behoefte schijnbaar te onbelangrijk. Churchill verklaarde Japan de oorlog voordat Roosevelt dit deed; Roosevelt besloot het Congres te vragen Japan de oorlog te verklaren, maar Duitsland niet. Daarna deed Hitler, door op 11 december Amerika de oorlog te verklaren, Churchill een geweldige plezier. Later herinnerde hij zich: 'Ik dacht aan een opmerking die Edward Grey ruim dertig jaar geleden tegenover mij had gemaakt – dat de Verenigde Staten net een "reusachtige stoomketel" zijn. Wanneer het vuur daaronder eenmaal is ontstoken, dan zijn er geen grenzen aan de kracht die deze kan voortbrengen. Omdat ik vol en verزدigd was van emotie en opwindung, ging ik naar bed en viel in een rustige en tevreden slaap.' In Tokio had generaal Tojo nooit weer goed mogen kunnen slapen, want hij was aan een totale oorlog met een beperkt doel begonnen, en het uitzicht op de overwinning berustte grotendeels op wensdromen.

Australië wendde zich tot Amerika. De gemeenschappelijke vijand stond klaar en bedreigde beide landen en vooral de eilanden – van de Filippijnen tot Nieuw-Guinea – die nog slechts zo kort tevoren als een barricade werden beschouwd. Hun wederzijdse belangen vielen samen. Het oorlogskabinet dacht dat na Nederlands-Indië Australië logischerwijs het volgende



Generaal Tojo, de Japanse minister van Oorlog.

aanvalsdoel zou zijn; de Verenigde Staten hadden Australië dringend nodig als een aanvoerbasis voor Amerikaanse troepen op de Filipijnen. En daarom kwamen Washington en Canberra, binnen twee weken na de oorlogverklaring, tot overeenstemming over onderlinge hulp; 4500 manschappen – onder wie weinig gevechtstroepen – zouden op 22 december aan land worden gezet. Een infanteriedivisie, de 41ste, werd in februari gestuurd en tegen eind mei volgden 36000 man ondersteuningstroepen. Ze zouden allen te laat zijn gekomen als de Japanners met dezelfde vaart en kracht naar het zuiden waren doorgestoten; in elk geval te laat om een landing in het noorden van Australië tegen te gaan. Als daarvan sprake was geweest, dan had alle hulp naar Nieuw-Zeeland doorgestuurd kunnen worden. Omdat het niet tot een invasie kwam, werden Australië en Nieuw-Zeeland hechte bondgenoten van de Verenigde Staten en kwamen ze met elkaar overeen om een Anzac-gebied (voor het Australische en Nieuwzeelandse Legerkorps) vast te stellen, onder een Amerikaanse opperbevelhebber. Generaal MacArthur, die het bevel voerde bij de laatste wanhopige verdediging op Bataan, kreeg opdracht een goed heenkomen te zoeken en kwam per motortorpedoboot en Vliegend Fort met zijn staf, zijn vrouw en

zoon naar Darwin, waar hij op 17 maart de beroemde profetische woorden sprak: '... ik ben weggegaan en ik kom weer terug.' Hij werd met veel plechtigheden ontvangen; hij was een heldenfiguur die de Australiërs kwam helpen zich de vijand van het lijf te houden. Maar toen de commandant van de Australische 8ste Divisie, generaal Gordon Bennett, ervandoor ging zonder daartoe opdracht te hebben gekregen, op het moment dat de bevelvoerende generaal in Singapore besloot zich over te geven, en hij alleen de vlucht nam om zijn kennis over de details van wat daar gebeurd was mee te nemen, kreeg hij praktisch een douw voor zijn moeite; hij had bij zijn troepen moeten blijven, zeiden strenge, invloedrijke generaals en politici aan het thuisfront op berispelende toon.

Het eerste werkelijk gevaarlijke incident wat Australië betreft had plaats op 23 januari, toen het garnizoen van 1400 Australiërs in Rabaul door een Japanse strijdmacht van 3500 man onder de voet werd gelopen. Kavieng, op New Ireland, en het overige deel van New Britain werden bij de vijandelijke opmars bezet door een schijnbaar onuitputtelijke stroom van troepen, die duizenden kilometers van hun eigen eilanden waren uitgezwermd, terwijl ze intussen met hun schepen en vliegtuigen geallieerde oorlogsschepen in de grond boorden en nagenoeg alle geallieerde vliegtuigen neerschoten. Bij een dergelijke snelle expansie was het, omdat ze over de gehele route beschermd werden door kruisers en torpedobootjagers en zich weinig zorgen voor een onderschepping behoeften te maken, tamelijk gemakkelijk voor hen om op niet of gedeeltelijk verdedigde eilanden aan land te gaan. Het tweede incident leek aanvankelijk een groter gevaar in te houden en was stellig veel schokkender: Darwin, een marine- en luchtmachtbasis op de noordwestkust van Australië, werd op 19 februari gebombardeerd.

Nagoemo, de Japanse admiraal die de aanval op Pearl Harbor leidde met zijn vliegdekschepen Akagi, Hirjoe, Kaga en Sorjoe, bracht dezelfde gevechtsgroep over naar de Bandazee bij Timor en op een heldere, zonnige morgen begon hij met zijn aanval. Zijn vliegers vormden de elite van de luchtstrijdkrachten van zijn land, hun techniek van het bommenwerpen in duikvluchten en van grote hoogte was nauwkeuriger dan die van onverschillig welke geallieerde luchtmacht uit die tijd. De vliegtuigen van de Royal Australian Air Force, die in Darwin waren gestationeerd,



Boven: Amerikaanse vliegtuigen tanken bij in Australië in het kader van de Amerikaanse hulp tegen de Japanners. *Onder:* Gemeenschappelijke Amerikaans-Australische legeroefeningen in Queensland, Australië.

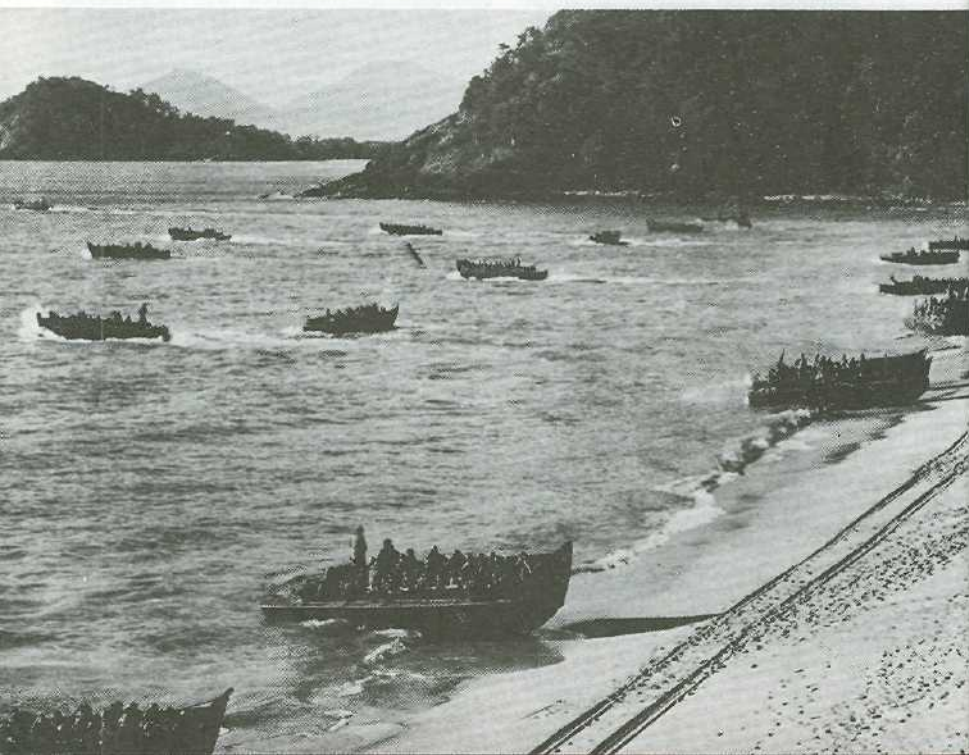



Boven: Generaal-majoor Gordon Bennett bij een persconferentie in Malakka.
Onder: Generaal-majoor L.V. Bond en generaal-majoor Bennett inspecteren versterkingen.

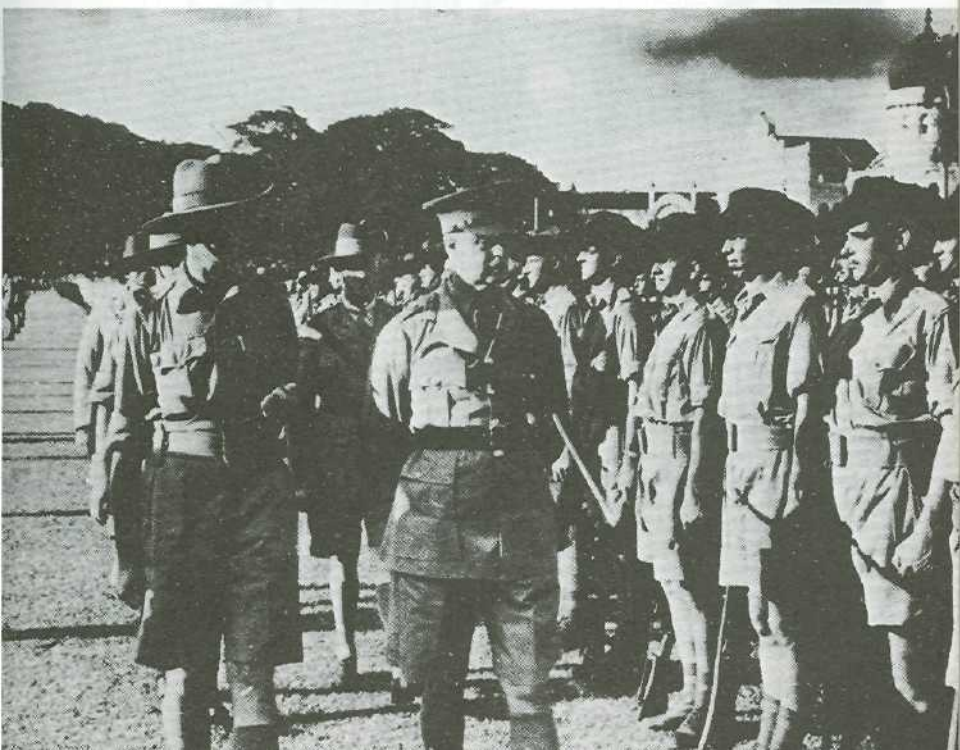

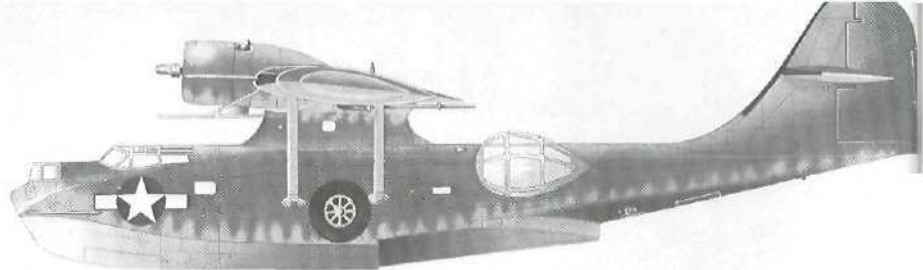

De Consolidated PB Catalina mag met recht het meest geslaagde vliegbootontwerp van alle tijden worden genoemd. Het ontwerp dateert van voor de oorlog en het toestel overtrof de specificaties als patrouillevliegtuig in die mate dat er een nieuw ontwerp voor werd gemaakt als patrouillebommenwerper (PB) en het in massaproductie werd genomen voor de Amerikaanse marine. De Catalina werd de gehele oorlog door voor allerlei taken gebruikt – reddingswerk, patrouilles, bombardementen, bevoorrading, verbinding, aan- en afvoer van troepen. De afgebeelde versie is een PBV-5A amfibievliegtuig. *Motoren:* Twee Pratt & Whitney R-1830 Twin Wasps, elk van 1200 pk. *Bemanning:* 7-9. *Maximumsnelheid:* 298 km/u op 2100 m hoogte. *Kruissnelheid:* 188 km/u. *Vlieghoogte:* 4400 m. *Actieradius:* 4075 km. *Bewapening:* Drie .3-inch en twee .5-inch mitrailleurs en maximaal 1800 kg aan bommen, vier dieptebommen van 300 kg of twee torpedo's. *Gewicht:* (leeg) 9085 kg, (geladen) 15940 kg. *Spanwijdte:* 31 m. *Lengte:* 19,16 m.

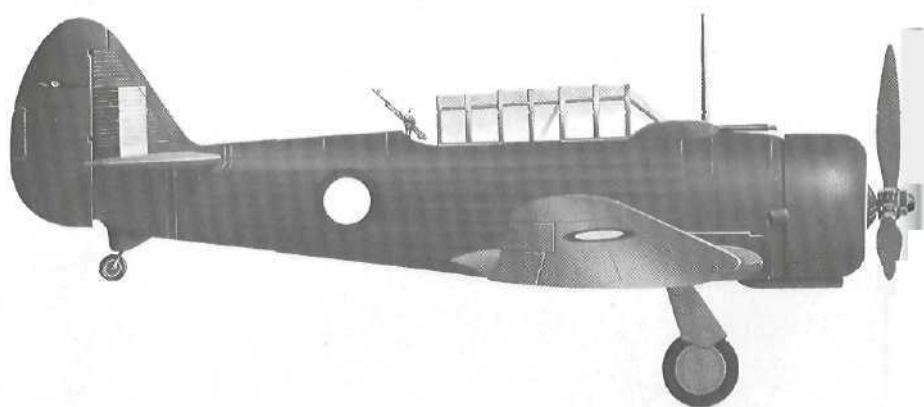

De Wirraway van de Commonwealth Aircraft was in productie voor de Australische luchtmacht toen Japan de oorlog inging en werd snel operationeel gemaakt als voorlopig jachtvliegtuig in de wanhopige dagen van 1942. Het oorspronkelijke type was het North American NA-33 lesvliegtuig, dat uitgekozen werd om door de Commonwealth Aircraft als eerste toestel in productie te worden genomen, omdat het talrijke van de nieuwste snuffjes op het gebied van vliegtuigontwerpen bezat, maar het was niet bepaald geavanceerd. Voordat het geleidelijk aan de dienst in de frontlijn werd onttrokken ten gunste van modernere vliegtuigen, had de Wirraway een belangrijk aandeel in het tot staan brengen van de opmars van Japan. *Motor:* Pratt & Whitney S1H1-G Wasp steromotor van 600 pk op 2100 m. *Bewapening:* Twee vaste .303-inch Vickers mitrailleurs en één beweegbare en maximaal 225 kg aan bommen. *Snelheid:* 328 km/u. *Stijgsnelheid:* 585 m per minuut op zeeniveau. *Vlieghoogte:* 6900 m. *Actieradius:* 1152 km. *Gewicht:* (leeg) 1791 kg, (geladen) 2858 kg. *Spanwijdte:* 12,90 m. *Lengte:* 8,35 m.

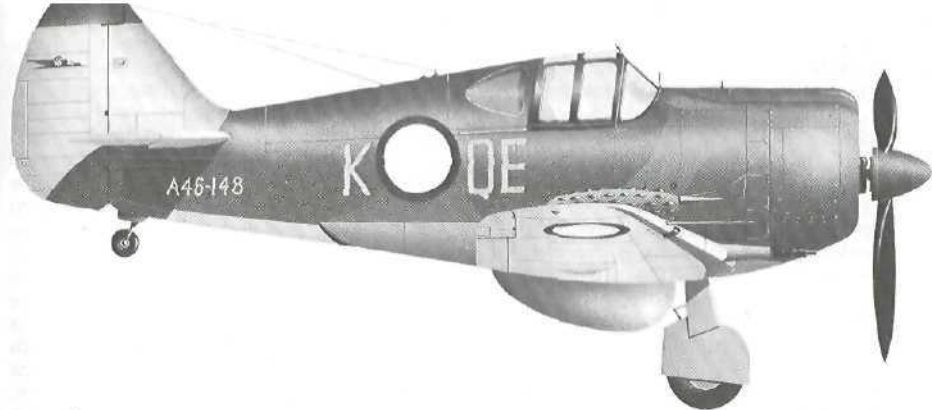

De CA-12 Boomerang van de Commonwealth Aircraft werd in allerijl in Australië ontworpen, nadat men tot het inzicht was gekomen dat de jachtvliegtuigen die in dat theater beschikbaar waren te enen male ongeschikt waren, en dat er geen nieuwe modernere vliegtuigen uit Groot-Brittannië en de Verenigde Staten zouden komen. Bij het ontwerp werd zoveel mogelijk gebruik gemaakt van componenten van het lesvliegtuig Wirraway dat in Australië werd gebouwd en van de sterkste motor die in behoorlijke hoeveelheden ter plaatse beschikbaar was. Het type was te traag om het tegen Japanse jachtvliegtuigen op voet van gelijkheid op te nemen, maar het was wel erg sterk en wendbaar. Het deed voortreffelijk werk op het gebied van grondsteun. *Motor:* Pratt & Whitney R-1830 stermotor van 1200 pk. *Bewapening:* twee 20-mm Hispano kanonnen, vier .303-inch Browning mitrailleurs en een bom van 225 kg. *Snelheid:* 473 km/u op 2280 m. *Stijgsnelheid:* 747 m per minuut op zeeniveau. *Vlieghoogte:* 10 200 m. *Actieradius:* 1490 km (op inwendige brandstofvoorraad). *Gewicht:* (leeg) 2318 kg, (geladen) 3712 kg. *Spanwijdte:* 10,80 m. *Lengte:* 8,02 m.

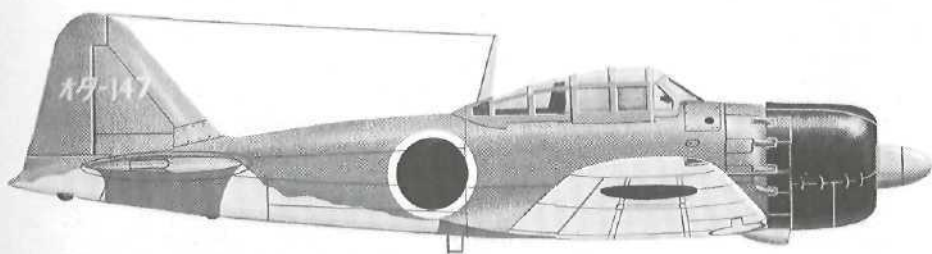

De Mitsubishi A6M Zero kwam als een complete verrassing voor de geallieerden. In de overtuiging dat Japanse vliegtuigen niet anders dan armzalige imitaties van hun westelijke tegenhangers waren, werden ze plotseling geconfronteerd met een voortreffelijk jachtvliegtuig — snel, wendbaar, met een hoge stijgsnelheid, een goede actieradius en zware bewapening. Daardoor was de Zero in het begin van de campagnes in de Stille Oceaan en Zuidoost-Azië de belangrijkste factor in de lucht, en men kan rustig zeggen dat het toestel om deze reden een belangrijke invloed heeft gehad op de Japanse strategische filosofie. Het type had wel twee nadelen, en geallieerde vliegers leerden die al spoedig uit te buiten en zo de Zero's in bedwang te houden. Die twee gebreken waren de onvoldoende bescherming voor de vlieger en de brandstof, en een tamelijk lichte constructie, wat inhield dat de Zero niet veel schade kon verdragen. *Motor:* Nakajima Sakae 21 stermotor, 1130 pk. *Bewapening:* Twee 20-mm-kanonnen en twee 7.7-mm-mitrailleurs en maximaal 125 kg. aan bommen. *Maximumsnelheid:* 593 km/u op 5900 m. *Stijgsnelheid:* 1350 m per minuut. *Vlieghoogte:* 10 530 m. *Actieradius:* 1600 km. *Gewicht:* (geladen) 2721 kg. *Spanwijdte:* 10,82 m. *Lengte:* 8,92 m.

waren elf Hudsonbommenwerpers met bemanning en veertien Wirraway eenmotorige lesvliegtuigen. Puur toevallig waren er ook tien P-40's van de Amerikaanse luchtmacht op de basis, waar zij een tussenlanding hadden gemaakt op weg naar het mensen en materiaal verslindende vacuüm van Java. In de haven lagen de Amerikaanse torpedobootjager Peary, het vliegkampschip William B Preston, twee sloepen en vijf korvetten van de Australische marine, en achtendertig andere marine- en koopvaardij schepen, waarvan het grootste schip de Meigs was, een vrachtschip van 12000 ton. Ook waren er twee Catalinavliegboten van de Amerikaanse marine en een viermotorige vliegboot van de Qantas.

Toen de bommenwerpers en Zerojachtvliegtuigen naderden, waren vijf P-40's bezig aan een patrouillevlucht, terwijl de commandant van het squadron, majoor Pell, de andere vijf had laten landen om bij te tanken; ze maakten zich klaar voor de start om zich bij de andere te voegen en werden tijdens het opstijgen neergeschoten. Vier van de patrouillerende P-40's werden eveneens neergeschoten, terwijl er één in de wolken wist te ontsnappen na twee Zero's te hebben neergehaald. Deze tegenstand had nauwelijks enige invloed op de vastberaden aanvalsvlucht van de vijand terwijl hun vliegtuigen de haven en de stad bombardeerden en beschoten. De Meigs en zeven andere koopvaardij schepen werden tot zinken gebracht of op het strand gezet, het hospitaalschip Manunda van de Australische marine werd beschadigd, de Peary werd tot zinken gebracht, de Australische marine verloor een logger en een bevoorradingschip; de Catalina's werden vernietigd (de vliegboot van de Qantas lag achter de veilige dekking van de rook van een brandend schip) en toen de aanvallers boven zee verdwenen waren, vloog een brandend schip aan de kade in de lucht doordat het een lading dieptebommen aan boord had. Twee uur later kwamen formaties hoogvliegende, te land gestationeerde Japanse bommenwerpers uit tegengestelde richtingen aanvliegen, en toen zij boven de Australische luchtmachtbasis tot één groep leken te versmelten, lieten ze hun bommen vallen. Hangars, opslagplaatsen, barakken en loodsen werden vernield of beschadigd. In totaal kwamen 240 burgers en militairen om het leven en raakten er 150 gewond. De Japanners verloren vijftien vliegtuigen.

Australië dacht dat de vijand de lucht-aanval zou laten volgen door een landing van een invasiemacht, en het moreel van de

bevolking zakte tot een dieptepunt. In werkelijkheid was het Nagoemo er alleen om te doen de marinevaartuigen en luchtmachtstrijdkrachten in Darwin te bestoken terwijl Japanse troepen een landing uitvoerden op Timor, het Nederlands-Portugese eiland, zeshonderd veertig kilometer ten noordwesten van Darwin, waar een groep gestrande Australiërs als guerrillastrijders zou blijven vechten. De nervositeit in Australië duurde voort totdat de eerste bataljons van de 6de en de 7de Divisie uit het Midden-Oosten terugkwamen en enkele eenheden naar Darwin en Perth gingen, terwijl andere zich gereedmaakten voor de strijd in de rimboe in het noorden. Nieuwe luchtaanvallen hadden plaats op Darwin, Wyndham, de kleine haven en luchtmachtbasis bij Broome, en op de meer landinwaarts gelegen bases Katherine en Daly Waters, maar de dreiging van een invasie leek nu voorbij te zijn en het noorden werd versterkt met Kittyhawks van de Australische luchtmacht en een brigade van de Australische strijdkrachten.



Admiraal Jamamoto, het brein dat de aanvallen in de Stille Oceaan had ontworpen, moet wel gedacht hebben dat Port Moresby een gemakkelijk klus zou zijn, net als de meeste andere invasies tegen zwak verdedigde steunpunten waren geweest; hij beschikte over Rabaul als een basis voor de marine en de luchtmacht, en zijn transporten konden zich vrijwel ongehinderd verplaatsen door nagenoeg het gehele westelijke deel van de Stille Oceaan. Van Port Moresby, Rabaul en de Salomon Eilanden uit (en als hij die in handen kon krijgen Nieuw-Caledonië, Samoa en Fiji), kon hij met zijn luchtoperaties het noorden van Australië bereiken en patrouilleren boven de scheepvaartverbindingen naar het oosten – een halfslachtige manier om te pogen de Amerikaanse aanvoerlijnen naar dat land af te snijden – en, met een beetje geluk, Australië dwingen zich uit de oorlog terug te trekken. Jamamoto's vertrouwen werd nog gesterkt door het feit dat hij tot 1 mei nog maar drieëntwintig oorlogsschepen – waarvan geen groter dan een torpedobootjager – en zeventenzestig transportschepen

had verloren. De generale staven van de marine en de luchtmacht maakten hun eigen plannen, maar ze werden steeds beïnvloed door Jamamoto, chef van de Japanse Gecombineerde Vloot. Hij voorzag dat een langdurige strijd met de Verenigde Staten fataal zou zijn, en de voor de hand liggende manier om hun veroveringen in handen te houden was de Amerikaanse marine te vernietigen. Om dit te bereiken, moest hij eerst de vlieggampschepen in de grond boren, en om die reden bepleitte hij de verovering van meer eilandbases, met name Johnson en Midway, die van Hawaï uit gebombardeerd konden worden, en voerde hij argumenten aan voor vlootoperaties die de Amerikaanse vlieggampschepen in actie zouden brengen, zodat hij ze tot zinken kon brengen.

Het was heel vervelend dat een squadron B-25 Mitchellbommenwerpers, aangevoerd door luitenant-kolonel James H. Doolittle,

In het zuidwesten van de Stille Oceaan rukken de Japanners op in de richting van Australië.





De Japanse aanval op Darwin, Noord-Australië, met vliegekampschepen.

van het Amerikaanse vliegekampschip Hornet af een aanval op Tokio uitvoerde. Nog vervelender was het dat de Amerikaanse vloot Operatie MO in de war stuurde, het plan om Tulagi op de Salomon Eilanden te bezetten en dat eiland te gebruiken als een extra Japanse basis om de landing bij Port Moresby te dekken. Hierbij waren elf transportschepen nodig om het Zuidzee-Legerdetachment en landingstroepen van de marine aan land te zetten; tevens zou een ondersteuningsgroep een basis vestigen op de Louisiadearchipel. De ingreep werd veroorzaakt door admiraal Chester W. Nimitz, opperbevelhebber van de Amerikaanse vloot in de Stille Oceaan (CINCPAC), die een troefkaart in handen had: de inlichtingendienst van de marine op Hawaï had de Japanse marinecode gebroken (een karwei dat moeilijker was dan het ontcijferen van spijkerschrift of hiërogliefen) en op eenvoudige wijze kon men langdurige besprekingen over Japanse plannen afluisteren, zoals de verplaatsing van een licht vliegekampschip, de bewaking van transportschepen, en dat twee zware vliegekampschepen van een gevechtsgroep

weldra naar de Koraalzee zouden opstomen; admiraal Inoeje was met het bevel belast en de CINCPAC kwam tot de juiste conclusie dat de Japanners erop uit waren om Port Moresby te veroveren.

Nimitz voegde twee gevechtsgroepen bijeen, gegroepeerd om de Lexington en de Yorktown en de hen ondersteunende zware kruisers en torpedobootjagers, onder bevel van admiraal Fitch en admiraal Fletcher (die met het tactische bevel was belast), en deze zouden zich aansluiten bij de Australische kruisers Australia en Hobart, onder bevel van schout-bij-nacht Crace, die tevens belast werd met het commando over de Amerikaanse Chicago en de torpedobootjager Perkins. Ze werden naar de Koraalzee gedirigeerd, die zich uitstrekt van de oostpunt van Nieuw-Guinea tot aan Nieuw-Caledonië en vandaar naar de noordoostelijke kust van Australië – waar de vliegekampschepen op 1 mei nieuwe brandstof innamen. Twee dagen later kreeg Fletcher bericht dat Japanners bezig waren op Tulagi te landen, een basis die gebruikt werd voor het bijtanken van Catalina's van de Australische luchtmacht, en de volgende morgen werden bij een aanval van duikbommenwerpers van de Yorktown een vijandelijke torpedobootja-

ger beschadigd en diverse mijnenvegers en kleine vaartuigen tot zinken gebracht – een bescheiden overwinning. Het vliegekamp-schip voer terug en sloot zich weer aan bij de Lexington. De Japanners hadden hun gesprekken via de radio gestaakt en de bewolking overdekte de invasievloot; het was moeilijk erachter te komen waar deze zich bevond. Op 6 mei hoorden Japanners zowel als geallieerden het bericht van de capitulatie van het laatste bolwerk in de Filippijnen, Corregidor; de volgende dag begon de zeeslag. Verkenningsvliegtuigen van de Japanse vliegdekschepen namen de Amerikaanse torpedobootjager Sims, het eerste schip dat onderging, voor hun rekening en het Amerikaanse tankschip Neosho werd door een bom vernietigd. Fletcher had de schepen van Crace er afzonderlijk op uit gestuurd om de invasievloot te onderscheppen en de geallieerde kruisers doorstonden aanvallen van Japanse, en per abuis ook van Amerikaanse bommenwerpers, zonder contact te maken met de transportschepen. Inoëje beseftte het gevaar en gaf de transportschepen met landingstroepen aan boord opdracht hun koers te wijzigen, totdat de strijd tussen de vliegekampschepen was beslist.

Vliegtuigen van de beide Amerikaanse vliegdekschepen troffen een Japans vliegdekschip, de Sjohe, aan en brachten dit tot zinken, tegen een verlies van slechts zes Amerikaanse vliegtuigen. Kapitein-Luitenant-ter-zee Dixon, aanvoerder van Dauntlessduikbommenwerpers van de Lexington, bracht per radio zijn beroemde rapport uit: 'Streep één vliegdekschip door!' De actie werd gestaakt omdat door het gemanoeuvreren en de betrokken lucht de contacten verloren gingen, en het duurde tot de morgen van de 8ste voordat de vliegekampschepen van de beide partijen elkaar ontdekten: de Sjakakoe en de Zoekakoe tegenover de Lexington en de Yorktown, met de Japanners in het voordeel omdat zij ervaren vliegers en betere torpedo's hadden. De Sjakakoe raakte in brand en trok zich terug naar Truk. Daarna werd de Yorktown geraakt en licht beschadigd en de Lexington evenzo, maar die schade, veroorzaakt door een torpedo, was fataal toen ontsnappende brandstofdamp een uur na de voltreffer ontbrandde en het schip door een reeks ontploffingen werd vernield. Diezelfde avond werd het door torpedo's van de Amerikaanse torpedobootjager Phelps tot zinken gebracht. De Amerikanen hadden meer schepen verloren dan de Japanners, die één vliegekampschip hadden verloren, terwijl een

ander voor geruime tijd buiten bedrijf werd gesteld.

Dit was het eerste gevecht in de maritieme geschiedenis tussen vliegekampschepen, en in materiële zin kon het als 'onbeslist' worden aangemerkt. Toch was er in zekere zin sprake van een overwinning: de Japanse zeevaartroute naar Port Moresby was geblokkeerd, en hoewel de troepen aan boord van die schepen op een latere datum tegen Australiërs en Amerikanen zouden vechten, kreeg de hoogst belangrijke basis op de zuidkust van Nieuw-Guinea nog wat uitstel. De afloop van de Slag in de Koraalzee had ook een bemoedigende uitwerking op de Australische bevolking, die sedert het bombardement op Darwin gerekend had op een landing die veel dichterbij huis zou plaatshebben. Hun moreel fleurde nog meer op – en dat gold ook voor de geallieerden – toen vier Japanse vliegekampschepen die bij de aanvallen op Pearl Harbor en Darwin betrokken waren geweest (al wist niemand op dat moment welke vliegekampschepen dat waren) door de Hornet, de Enterprise en de Yorktown op 4-5 juni bij de Slag om Midway tot zinken werden gebracht. Helaas ging de moedige Yorktown in die opzienbarende slag verloren. Na Midway was het machtsevenwicht min of meer hersteld. De Japanners waren echter nog bijzonder sterk op het gebied van kruisers en torpedobootjagers, die, naast het beschermen van troepentransport- en koopvaardijsschepen bij landingsoperaties, ook zelf troepen konden vervoeren.

Nadat hun poging om Moresby te veroveren door op een nabijgelegen kustgedeelte aan land te gaan, was mislukt, besloten de Japanners daar over land heen te gaan vanaf de noordkust van Nieuw-Guinea, waar zij op 8 maart bij Lae en Salamaua waren geland om op driehonderd twintig kilometer ten noorden van Moresby bases in te richten. Het handjevol verbindingstroepen van de Australische luchtmacht en plaatselijke vrijwilligers trokken zich wijselijk terug in de heuvels om hun bewakingstaak te blijven vervullen en ze zagen hoe de vijand bij Lae een vliegveld gereedmaakte en groepen soldaten door het dal van de rivier de Markham lieten oprukken. De 'ogen' van de geallieerden waren enkele verkenningsvliegtuigen die van Moresby, Darwin en Townsville uit opereerden, en een opmerkelijke verzameling waarnemers her en der over de eilanden verspreid. Deze kustbewakers zouden van onschatbaar belang blijken te zijn bij toekomstige operaties te land, ter zee en in de lucht, met name op Papua-

Nieuw-Guinea en de Salomon Eilanden.

De totstandbrenging van een kustwachtorganisatie was een van die eenvoudige, praktische denkbeelden die de gehele krijgsgeschiedenis door zijn toegepast om in eigen persoon de vijand onder observatie te houden; een systeem dat geperfectioneerd werd naarmate de radioapparatuur zich verder ontwikkelde. De kustbewaking, een speciale marinetaak, was een plezierige, opwindende taak geweest voor zeeverkenner in Engeland tijdens de Eerste Wereldoorlog; het bewaken van stranden en het waarnemen van verplaatsingen van trawlers, beschadigde water-vliegtuigen, drijvende mijnen en vluchten van zeppelins. Deze jongens speelden een spel aan de rand van de eigenlijke oorlog; voor volwassenen die de kusten bewaakten op de eilanden in de Stille Zuidzee was het een zaak van leven of dood, een van de onaantrekkelijkste en gevaarlijkste volledige functies. Er was al eerder oorlog geweest op Nieuw-Guinea, in 1914, toen een kleine Australische strijdmacht een kleine groep Duitsers versloeg in wat destijds hun mandaatgebied was. Aan het eind van die oorlog stelde de Australische marine een kustbewakingsorganisatie in van burgers op het vasteland, die de kern zouden vormen van een waarnemingseenheid voor een eventuele toekomstige militaire of maritieme noodtoestand. Later breidde de marine deze dienst uit naar Nieuw-Guinea en de Salomon Eilanden en

zo waren er omstreeks 1939 zo'n zevenhonderd planters, ambtenaren en militairen die de eerste beginselen hadden geleerd van waarnemen en rapporteren. Toen de oorlog zich naar de Stille Oceaan uitbreidde, werd Eric Feldt, een voormalige luitenant-ter-zee van de Australische marine, die regeringsambtenaar was geweest op Nieuw-Guinea, door de inlichtingendienst van de marine aangesteld als commandant van de kustbewakers. Het burgerpersoneel werd in dienst genomen bij de Australische marine of bij een van de andere krijgsmachtonderdelen, zodat ze bij een eventuele gevangenneming niet als spionnen zouden worden behandeld; helaas zouden ze toch geëxecuteerd worden als ze in handen van de vijand vielen, en dit zou het uiteindelijke lot zijn van te velen die tot deze zeer dapperen behoorden. Kustbewakers bestreken elke zeeënge en doortocht van San Cristobal in het zuiden van de Salomon Eilanden met een boog om Nieuw-Guinea tot aan de Admiraliteits-eilanden, en tevens de belangrijkste steunpunten van Papua-Nieuw-Guinea. Terwijl de Japanners op diverse plaatsen aan land gingen en binnendrongen, werd de keten hier en daar onderbroken en de bewakers ontsnapten of werden krijgsgevangen gemaakt.

New Britain, een groot eiland, had kleine Europese nederzettingen in Arawe, Gasmata en Talasea, en ook in de stad Rabaul, die op een vulkanische heuvel was

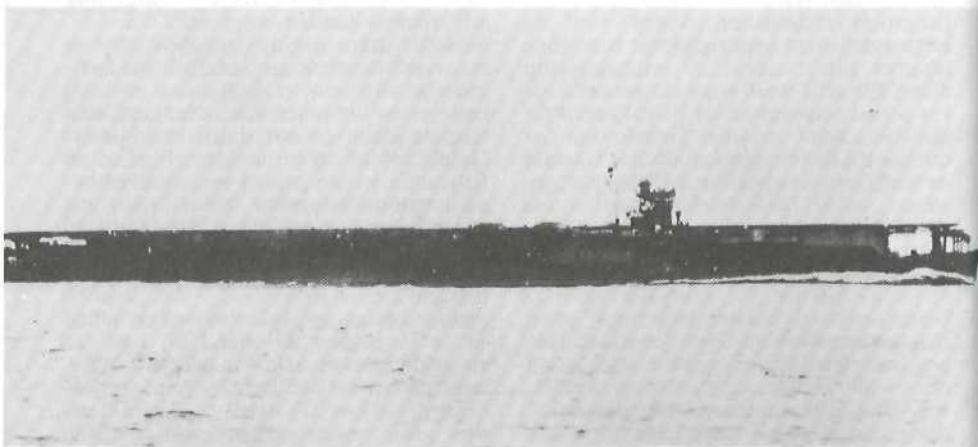

De vliegakampschepen Sorjoe (boven) en Hirjoe (hiernaast) maakten deel uit van een Japanse gevechtsgroep die Darwin in Noord-Australië aanviel. Beide schepen werden later, op 4 juni 1943, tijdens de Slag om Midway tot zinken gebracht.

gelegen. Het centrale deel bestond uit ruw en woest terrein, een geschikte plaats om te observeren en zich te verbergen en de bewakers konden bepaalde gebeurtenissen beschrijven terwijl die daar plaats hadden. Bij Salamaua op Nieuw-Guinea, door de

Golf van Huon van Lae gescheiden, waren hoge heuvels die dekking boden en voortreffelijke observatiepunten, vanwaar een assistent-districtsbeambte, L.G. Vial, alle vijandelijke vluchten van Lae af kon melden. Omdat de heuvels achter Moresby de radarschermen van de Australische luchtmacht afdekten, waren Vials tijdige meldingen omtrent luchtaanvallen van onschatbaar belang voor de vliegers van de Kittyhawks die intercepties moesten maken en voor de lucht doelartilleristen van het leger, die de landingsstrips en de haven moesten beschermen. Het waarschuwingssysteem van Vial bleef zes maanden in bedrijf, totdat hij werd afgelost. Oudgedienden op Nieuw-Guinea waren de enigen die deze taak aankonden, omdat zij de taal van de bevolking spraken en zich in leven wisten te houden met wat er ter plaatse groeide. Mannen als Vial maakten het Moresby mogelijk de aanvallen te doorstaan die het nog te wachten stond van de vijandelijke jagers op Lae en van de bommenwerpers die hun basis bij Rabaul hadden. Als de dekking van de Australische, en later van de Amerikaanse luchtmacht bij Moresby was verjaagd, dan was de vijand wellicht in de verleiding gebracht om opnieuw een aanval vanuit zee te ondernemen.

Nieuw-Guinea, het grootste eiland in de Stille Oceaan, had slechts een handjevol Europese kolonisten, die zich daar gevestigd hadden sedert het eiland eeuwen

jaard, op de oostelijke punt en gaf dat gebied de naam Nieuw-Guinea, omdat het hem deed denken aan de kust van Guinea in Afrika (of misschien ook omdat hij dacht dat hij daar in feite was). In de loop van de volgende eeuwen waren er maar weinig bezoekers die daar lang bleven of zich landinwaarts waagden, omdat de inboorlingen te zuiver mikten met hun pijlen en stenen bijlen, en pas in het midden van de negentiende eeuw trokken gewapende ontdekkingsreizigers het land binnen. Ze ontdekten dat de bewoners graag handel dreven, maar moordlustig waren als ze vonden dat inbreuk werd gedaan op hun rechten. Nog in de jaren vijftig van deze eeuw waren er afgelegen dorpen waar nog nimmer een blanke was gezien, en toen ze uit hun isolement werden gehaald, voelden sommige stamhoofden zich zo weerloos tegenover gewapende patrouillerende officieren, zo machteloos, omdat ze niet volledig heer en meester over hun district konden blijven met het oog op een eventuele schending van hun rechten, dat ze van razernij moesten overgeven.

Bij de kolonisatiewedloop in het Europa van de jaren tachtig van de vorige eeuw eiste Groot-Brittannië zuidoostelijk Nieuw-Guinea voor zich op, Nederland de westelijke helft en Duitsland annexeerde noordoostelijk Nieuw-Guinea (Kaiser Wilhelmsland), New Britain (Neu Pommern), New Ireland (Neu Mecklenburg) en nog enkele kleine eilanden. In de

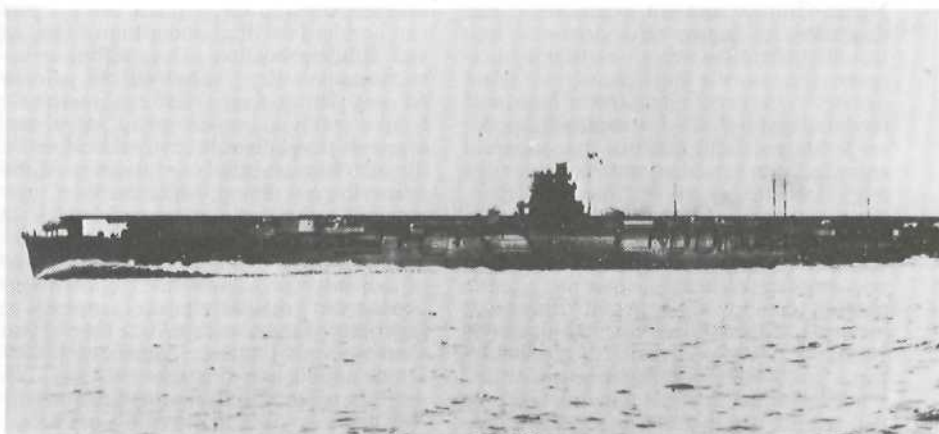

tevorens door onbekende reizigers was ontdekt. In 1512 landden twee Portugese zeevaarders op het oostelijk gedeelte, dat ze de naam Ilhas dos Papuas – eilanden van mensen met kroeshaar – gaven. In 1545 landde Ynigo Ortis de Retoz, een Span-

oorlog van 1914-1918 maakten de Australiërs de Duitsers deze gebieden afhandig bij een paar schermutselingen; na de oorlog gaf de Volkenbond Australië een mandaat voor het bestuur over de gebieden Papua en Nieuw-Guinea. De ontdekking van goud in



Admiraal Sjoesjin Nagano, hoofd van de Japanse Generale Marinestaf.

de jaren dertig trok veel goudzoekers en beleggers naar dat land waar de meesten van de gevestigde Europeanen zendeling waren. In 1920 nam het Australische parlement de Nieuw-Guineawet aan, op grond waarvan de regering 'het materiële en morele welzijn en de sociale vooruitgang van de inwoners van dat gebied tot het uiterste zou bevorderen'. In vergelijking met de meeste andere primitieve gekoloniseerde landen werden de inboorlingen van Nieuw-Guinea niet uitgebuit maar met sympathie en begrip behandeld door patrouillerende officieren en bestuursambtenaren, die voor de moeilijke opgaaf stonden het westerse recht te introduceren in de feodale toestand van het stenen tijdperk.

De Melanesische stammen woonden in zeer afgelegen gebieden, wat voor sommige nog steeds opgaat, in woeste bergen, hooggelegen dalen en moerasachtige kustvlakten. De mens kwam hier al vijftigduizend jaar geleden, en ongeveer vijfduizend jaar geleden had een nieuwe immigratie plaats, toen er, wellicht uit Indonesië, mensen kwamen tijdens een revolutie in de Neolithische periode, die taro, yam, bananen, kokosnoten, varkens, honden en kippen meebrachten als aanvulling op de plaatselijke produkten van de sagopalm, het suikerriet en enkele soorten banaan en broodwortel. Tot de lokale fauna behoren diverse buideldieren, met name de boomkangeroec, zeventig soorten slangen – waaronder de taipan, de doodsadder en de geringde koraalslang – krokodillen en talloze insecten – schorpioenen, duizend-



Admiraal Isorokoe Jamamoto, het brein achter de plannen voor de Japanse aanvallen in de Stille Oceaan.

poten, mieren, jeukmuggen, tyfus verspreidende mijten en malariamuggen. In dit griezelig wriemelende paradijs komen enkele van de mooiste vlinders en vogels van de wereld voor. De beste eetbare vogel is de grote kuifduif en de slechtste is de grote kasuaris die, volgens zeggen, gekookt moet worden in een pan met een steen: wanneer de steen gaar is dan is de kasuaris dat ook.

Krijgers, rijke grondbezitters of handige tovenaars waren de hoofden van dorpjes van honderd tot driehonderd inwoners, of van familiegehuchten. Ook waren er alleenstaande huizen, gebouwd van palmen en op palen geplaatst. Uit een oorspronkelijke stamtaal is een groep talen met afgeleide streekdialecten ontwikkeld, en de 'lingua franca', die verspreid is door inboorlingen die gewerkt hebben met patrouilleofficieren of handelaars, is pidgin-Engels. De woorden op zichzelf zijn gemakkelijk te verstaan, maar wanneer ze in snel uitgesproken, aaneengesloten zinnen worden gebruikt, zijn ze erg moeilijk te begrijpen. Deze taal bevatte een klein element van Engelse, Melanesische en Duitse handelstermen en het was een onmisbare taal voor de geallieerden – en de Japanners – om te hanteren bij het rekruteren van de duizenden dragers die zij bij hun operaties op Nieuw-Guinea nodig hadden. In het begin van de campagne werd de strijd om de aanvoerlijnen voor de geallieerden gewonnen doordat zij mensen als lastdraggers gebruikten. Australiërs, Amerikanen en Japanners leerden 'pidgin-



Luitenant-kolonel James H. Doolittle en zijn bemanning (met Chinese vrienden) van een van de B-25 Mitchellbommenwerpers, die vanaf het Amerikaanse vliegkampschip Hornet een aanval op Tokio hadden gedaan.

Engels' – de woest uitzieende stamleden die bij hun afgelegen bergruggen en valleien vandaan waren gehaald, eveneens. Er waren mensen in de centrale en westelijke hooglanden die niets van de oorlog – of van blanken – hebben gemerkt, terwijl anderen te lijden hadden onder de Japanse bezetting en van de gevechtshandelingen. De Japanners waren volslagen vreemden voor hen, die zij eerst wantrouwden en weldra vreesden en haatten om hun meedogenloosheid.

Papua-Nieuw-Guinea, het oostelijk deel van het eiland waar de meeste gevechten plaatshadden, heeft een grootste breedte van 1000 kilometer en een lengte van 1600 kilometer. Er valt sneeuw op de hoogste bergen die zich tot 4700 meter verheffen in een lange centrale bergketen, die zich verdeelt in een reeks uitlopers naar de kust. Aan de kust zijn talrijke, bij hoog water onderlopende moerassen vol krokodillen, waar dorpen liggen die op palen zijn gebouwd; de lage uitlopers zijn tot een hoogte van 1800 meter dicht begroeid met regenwouden met een dicht bladerdak dat het zonlicht afsluit voor allerlei laag-groeiende klimplanten, die een ondoordringbare hindernis kunnen vormen; boven 3300 meter zijn de bomen gewoonlijk kleine coniferen en boven 4000 meter groeien dichte mossen en grassoorten in de koude lucht. Aan de zuidkant, in de omgeving van Port Moresby, is een opmerkelijk droog gebied, waar diverse soorten eucalyptus groeien, terwijl het in de bergen

en aan de noordkust zelfs in het droge jaargetijde kan regenen; wanneer de noordwestelijke moessons komen en daarna de zuidoostelijke passaatwinden, schijnt de regen nooit meer op te houden. Moresby heeft van januari tot ongeveer april vochtig weer, daarna kan men rekenen op droogte en stof.

Dit ongestuvige, nog in de Steentijd verkerende land van tropische ziekten en een afschuwelijk klimaat was het toneel voor een campagne die aan honderdduizend Japanners het leven zou kosten. De Japanners hadden zelf besloten daar hun operaties te houden, het gebied dat zij veroverd hadden te verdedigen en te blijven vechten tot de laatste zieke en uitgehongerde man.

De geallieerden zagen in dat Port Moresby voor hen even belangrijk was als voor de Japanners; het was de voor de hand liggende basis voor defensieve en offensieve acties en kon door beide partijen even doelmatig voor deze doeleinden worden gebruikt. De hoofdstad van het Territorium Papua had veel eerder als basis kunnen worden gebruikt, als de feiten ten aanzien van de kwetsbaarheid van Singapore nauwkeuriger waren bestudeerd. De verdediging van Moresby was angstwekkend zwak: er waren een kustbatterij, een brigade jonge militiemannen en een deel van een regiment veldartillerie; de beschikbare sterkte hiervan werd in de eerste maand door dysenterie verzwakt, daarna maakten malaria en knokkelkoorts nog

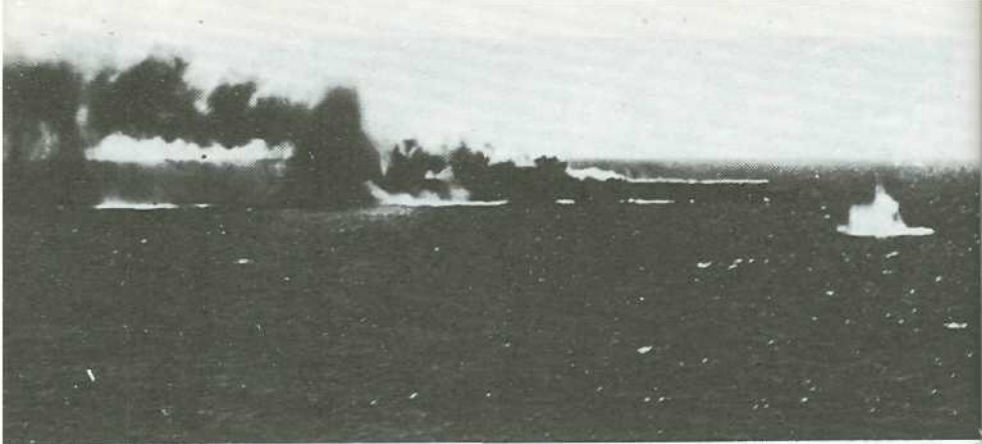

Het Japanse vliegkampschip Sjoho (*boven*) door een torpedo getroffen bij de Slag in de Koraalzee en de Amerikaanse Lexington (*onder*) eveneens zinkend na dit gevecht. De Amerikaanse Yorktown (*geheel onderaan*) behoorde tot dezelfde gevechtsgroep als de Lexington.

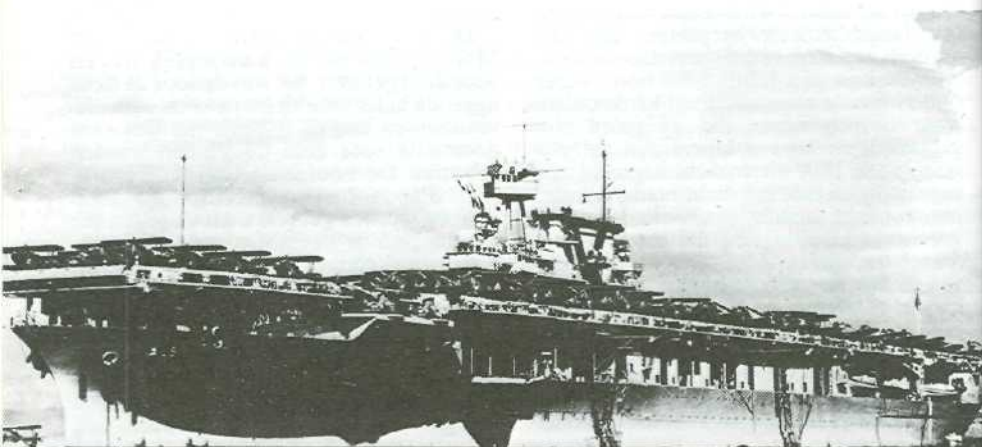

meer slachtoffers. De gemiddelde leeftijd van de manschappen, voor het merendeel dienstplichtigen en slechts enkele vrijwilligers, was negentien jaar; ze hadden weinig training gehad en hun moreel was slecht. Na de val van Rabaul op 23 januari kreeg de commandant van Moresby, generaal-majoor Basil Morris, te maken met een in paniek verkerende inheemse bevolking. Zeshonderd Europese vrouwen en kinderen waren uit de beide mandaatgebieden geëvacueerd en alle 'blanke mannen die gezond van lijf en leden waren', werden opgeroepen voor militaire dienst.

Misschien wisten de inheemse bewoners van de stad niet waarom de Japanners Nieuw-Guinea zouden aanvallen, maar ze zagen terdege in dat de gevaren zeer reëel waren. Er werden aanvallen verwacht van vliegtuigen die van Rabaul of van vliegkampschepen afkomstig waren en die bestuurd werden door vliegers die wisten dat de luchtverdediging niet zo sterk was. De Australische luchtmacht had enkele Catalinavliegboten, Hudsonbommenwerpers en Wirraway - NA-33, Harvards - lesvliegtuigen voor de verdediging van alle eilanden, en niemand, zelfs de commandant niet, wist of er ooit reservevliegtuigen zouden worden aangevoerd. Voor de slag in de Koraalzee, voordat bekend was dat er vliegkampschepen van de Amerikaanse marine beschikbaar gesteld zouden worden om tegen invasies van zee uit te worden ingezet, en voordat er concrete plannen werden bekendgemaakt over de versterking van Moresby, vielen er Japanse bommen - op 3 februari. Als er loos alarm werd gegeven, gingen de inboorlingen ervandoor en bleven soms wel twee dagen weg; toen er werkelijk bommen vielen gingen ze de rimboe in - lieten hun baantje in de stad of op de kustvaarders in de steek en vluchtten uit de gevangenschappen (met hun bewakers). Toen er geen sprake bleek te zijn van invasies, die na ieder bombardement werden verwacht, liep het aantal deserties naar de rimboe terug, al gingen zowel de inboorlingen als de blanken buiten de stad slapen. Het moreel onder de burgerbevolking en de militairen verbeterde toen majoor John Jackson daar arriveerde met zijn 75ste Squadron van P-40 Kittyhawks van de Australische luchtmacht. Zij werden beschoten door de luchtdoelartilleristen van het garnizoen die dachten dat elke groep grote, laagvliegende vliegtuigen van de Japanners was; de manschappen staakten het vuren en juichten van enthousiasme toen twee van de Kittyhawks een tweemotorig Japans verkenningvliegtuig boven de haven neer-

schoten.

Maar één squadron Kittyhawks en de 30ste Brigade van de milite konden onmogelijk als afschrikkend middel dienen voor een of meer grootscheepse landingen die de Japanners op de noord-, oost- of zuidkust van de beide mandaatgebieden konden uitvoeren; de verdedigers waren allesbehalve mobiel en zaten feitelijk vast in Moresby, in afwachting van een invasie en gereed om zich in de heuvels terug te trekken als de vijand een gewelddadige landing ondernam. De Kittyhawks hadden succes met het uitdagen van de overvliegende Zero's en bommenwerpers en voerden een aanval uit op de vijandelijke airstrip bij Lae aan de noordkust. Hudsons, Catalina's en af en toe een B-17 van Townsville voerden verkenningsvluchten uit en de infanterie was zich aan het trainen.

Brigadegeneraal S.H.W.C. Porter, een voormalige bataljonscommandant bij de Australische strijdmacht, arriveerde om zich te belasten met het bevel over de brigade en Morris nam de logistieke zaken voor zijn rekening, waaronder de militaire organisatie voor inheemse zaken - de ANGAU (Australian New Guinea Administrative Unit). Na het bevel te hebben gevoerd over het 2/31ste Bataljon in Syrië, moet Porter zich waarschijnlijk wanhopig hebben gevoeld nadat hij kennis had gemaakt met de slecht getrainde, lusteloze troepen van de 30ste Brigade. Hij liet ervaren officieren en onderofficieren van Australische strijdkrachten uit Australië overkomen om zijn nieuwe commando te versterken en voerde de training op, maar ze waren nog op geen stukken na gereed toen generaal Blamey het bericht stuurde dat er 'in de nabije toekomst zich een serieuze aanval zal ontwikkelen tegen u en de troepen onder uw bevel'. Dat was op 8 mei, de dag waarop de tweede luitenantvlieger Pennycuik via de boordradio in zijn Hudson meldde dat een vijandelijk vliegkampschip transporten escorteerde die naar Moresby opstoomden, de melding die geallieerde schepen in de Koraalzee in actie bracht.

De drievoudige aanval die generaal Horii van zee uit tegen Moresby wilde lanceren werd uitgesteld. Klein en gezet, als een pop met een bril, vol keizerlijke waardigheid op zijn witte paard gezeten, had Horii troepen aangevoerd in China, bij Guam, Rabaul en Salamau. Het is niet bekend of hij het ermee eens was dat zijn troepen Australische gevangenen, die aan de stammen van kokospalmen waren vastgebonden, met hun bajonet afslachtten, een

schandaad gepleegd na de val van Rabaul. Andere onfortuinlijke gevangenen uit dat garnizoen waren omgekomen toen het schip waarop zij gevangen zaten, de Montevideo Maru, door een Amerikaanse onderzeeboot werd getorpedeerd. Onder commando van generaal-majoor Tomitaro voer de Nankai Sijitai, het speciale detachement van Horii voor de Stille Oceaan, ervaren en tot nu toe ongeslagen, terug naar Rabaul in afwachting van de eerstvolgende beslissing van Jamamoto ten aanzien van Moresby. Zijn vliegtuiggroep bij Lae zette de strijd voort en leed zwaardere verliezen tegen het squadron Kittyhawks. De Australiërs waren aan hun laatste jachtvliegtuigen toe, toen Amerikaanse squadrons P-39's ten tonele verschenen. In vierenveertig dagen hadden zij vijftig vijandelijke vliegtuigen vernietigd tegen een eigen verlies van tweeëntwintig Kittyhawks en twaalf vliegers. Jamamoto meende terecht dat een nadering vanuit zee de snelste en zekerste manier was om Moresby te veroveren, maar de Slag om Midway zou die tactiek verijdelen en ten slotte besloot hij over land een aanval over twee assen uit te voeren: de ene groep zou bij Buna aan land gaan, ongeveer honderd zestig kilometer in rechte lijn van Moresby verwijderd aan de noordkust, en de andere bij Milne Bay, ongeveer tweehonderd tachtig kilometer naar het oosten. (Zie kaart.) Van Buna uit zou de marsroute gaan over het Owen Stanley Gebergte en van Milne Bay uit

langs de kust. Intussen voerden de strijdende partijen hun sterkte op en de slag om het eigenlijke Japan zou weldra beginnen, duizenden kilometers van het moederland verwijderd, in de uiterste zuidwesthoek van de Stille Oceaan – op Guadalcanal, Milne Bay en over het hoogland van Nieuw-Guinea.

Er werd door de geallieerden aan een compleet draaiboek voor defensieve en offensieve operaties gewerkt in Washington en in Melbourne, het Australische militaire hoofdkwartier. De vliegvelden bij Moresby en op Horn Island moesten uitgebreid worden en er zouden nieuwe aangelegd worden bij Mareeba, Cooktown en Coen in het noorden van Queensland. Twee van de drie divisies van de Australische strijdmacht waren teruggekeerd of onderweg uit het Midden-Oosten om in gereedheid te worden gebracht voor de tropen.

De terugkeer naar het toneel van zijn nederlaag scheen voor MacArthur het hoofddoel te zijn en beïnvloedde enigszins de hoofdlijnen van zijn strategische plannen toen hij benoemd werd tot opperbevelhebber van het zuidwestelijke deel van de Stille Oceaan. Brigadegeneraal Dwight D. Eisenhower, een van de hoogst aangeslagen plannenmakers van het Amerikaanse

De Australische kruiser Australia (onder) en de Amerikaanse Chicago (hiernaast) onder schout-bij-nacht J.C. Grace bij de Slag in de Koraalzee, 7-8 mei 1942.



leger, had generaal Marshall geadviseerd een vooruitgeschoven basis in Australië te vestigen met behulp van de troepen en de voorraden, die al in december naar Brisbane waren gestuurd.

Generaal George H. Brett werd uitgekozen om het bevel te voeren over de Amerikaanse luchtstrijdkrachten in Australië, en er werden toezeggingen gedaan over jagers en bommenwerpers. Generaal Wavell, geallieerd bevelhebber op Java, dacht dat de Verenigde Staten Australië te hulp wilden komen en dat de Australische veteranen uit het Midden-Oosten naar Java zouden worden gestuurd, een plan dat gesteund werd door Churchill en Roosevelt. Eerste-minister John Curtin wisselde enkele telegrammen in krachtige bewoordingen uit over de vraag waar de Australische strijdmacht naartoe moest worden gestuurd, waardoor hij verbittering opwekte in wat Churchill later beschreef als 'een pijnlijke episode' die zich in politieke en militaire kringen in Londen ontwikkelde. Politici zouden het liefst een oorlog willen voeren zonder generaals en generaals het liefst zonder politici: er is steevast verschil van mening over de strategie en de prioriteiten en over de vraag wie de aanvoerder te velde moet zijn. In februari waren Churchill en Roosevelt het erover eens dat Groot-Brittannië de verantwoordelijkheid zou dragen voor het strijdtoneel in de Indische Oceaan en Amerika voor de 'rechterflank'

van de Stille Oceaan. De algehele leiding voor de oorlog zou berusten bij het Comité gevormd door de Verenigde Chefs van Staven, terwijl de Amerikaanse Verenigde Chefs van Staven het bevel over de operaties in de Stille Oceaan zouden voeren: het zuidwesten van de Stille Oceaan zou voor de verantwoordelijkheid van het leger komen te liggen en het gebied van de Stille Oceaan voor die van de marine, met aan het hoofd generaal Marshall en admiraal King. Toen deze besluiten waren genomen, had eerste-minister Curtin er vrede mee om MacArthur te aanvaarden als bevelhebber in Australië; de versterking van de strijdkrachten zou daardoor gewaarborgd zijn. Het enige wat het publiek wist, was dat hij in de uitgebreide perspubliciteit als een indrukwekkende figuur naar voren kwam. Alles wat Australië aan de Amerikanen leverde en alle bewapening en uitrusting die dezen voor gebruik door de Australiërs meebrachten, zouden verrekend worden volgens de Leen- en Pachtwet.

Tegen juni bestonden de beschikbare landstrijdkrachten uit 104.000 man van de Australische strijdmacht, 265.000 man militie en 38.000 Amerikanen; zeer weinigen hiervan waren troepen met frontervaring. De teruggekeerde bataljons-, brigade- en divisiecommandanten van de Australische strijdmacht mochten dan geen tropische gevechtservaring hebben opgedaan, ze hadden wel tegen Italianen, Duitsers en Vichy-Fransen gevochten, en men rekende

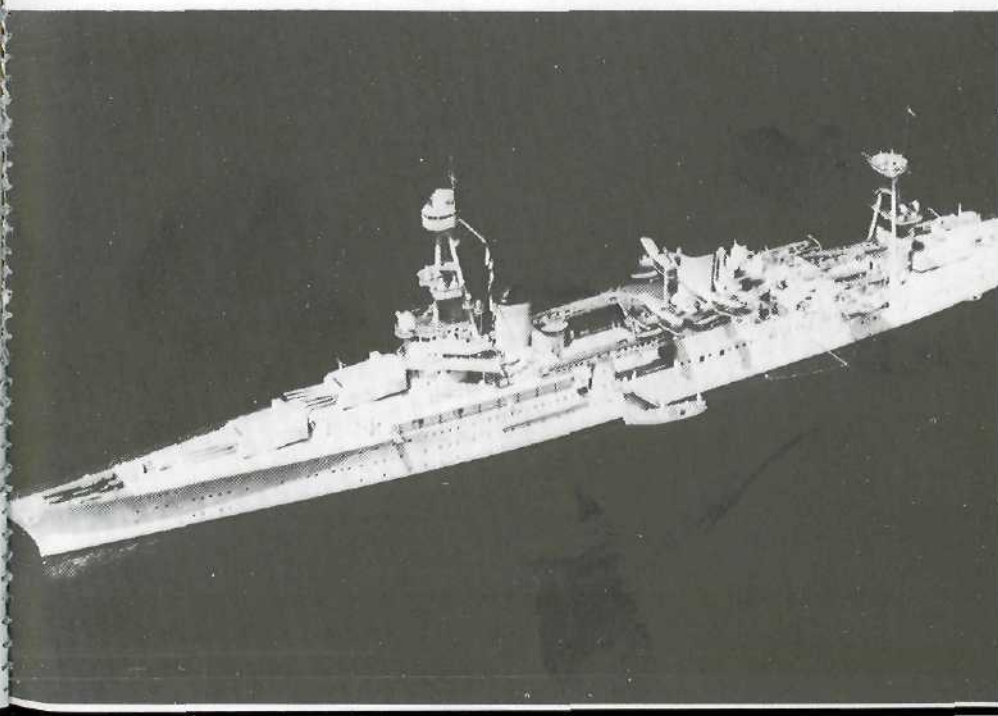

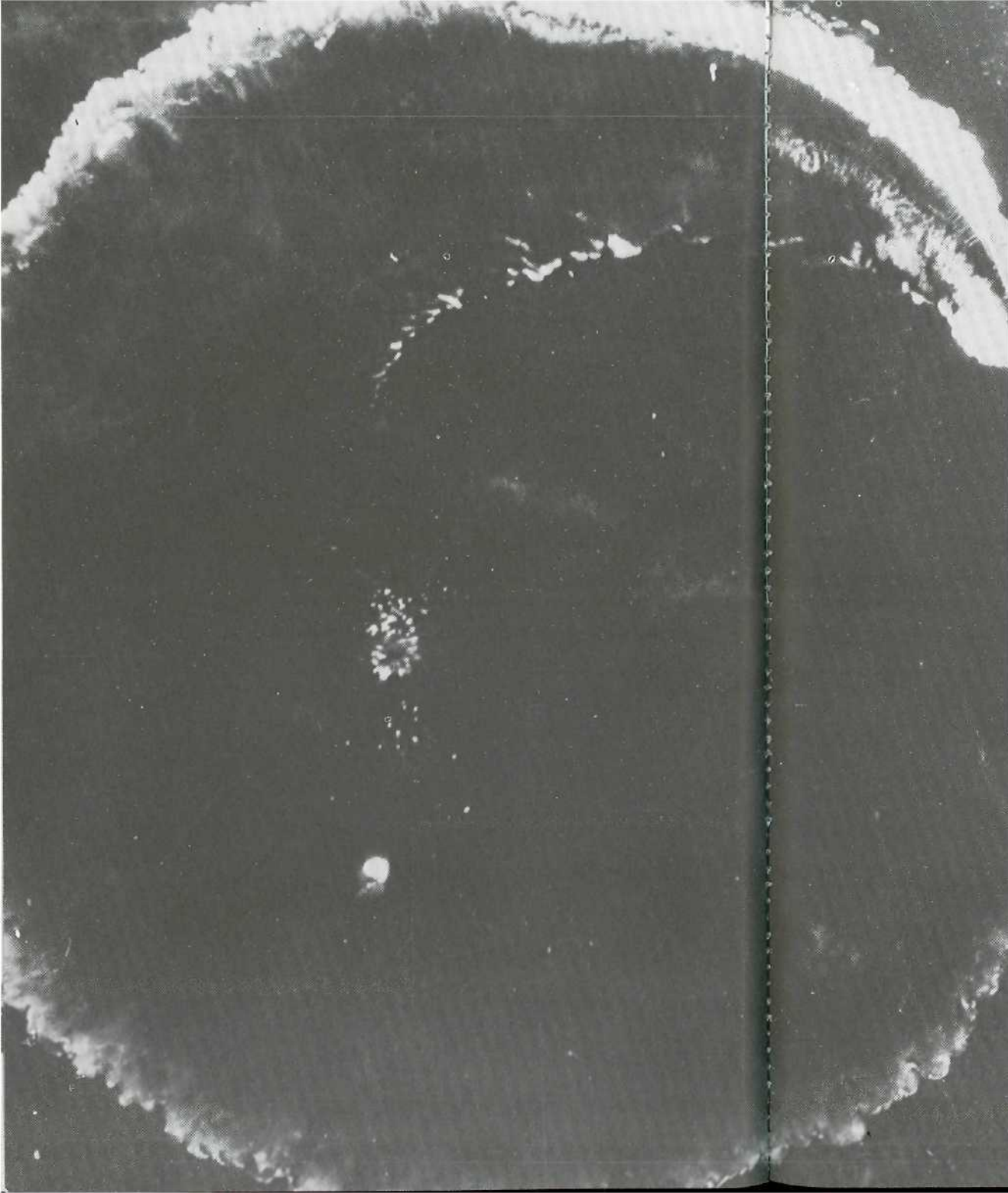

Het Japanse vliegkampschip Sojoe ontwijd een aanval tijdens de Slag om Midway.

erop dat enkele hoofdofficieren in de staf van MacArthur zouden worden opgenomen. Maar niets daarvan. Ondanks een desbetreffend verzoek van generaal Marshall hield MacArthur vol dat er geen geschikte Australische – of Nederlandse – hoofdofficieren beschikbaar waren en alle hoofdofficiersplaatsen vulde hij met Amerikanen, die allen, op drie na, met hem in de Filippijnen waren geweest. Hij wilde ook een Amerikaanse generaal belast zien met het commando over de landstrijdkrachten, maar Washington nam genoegen met de aanstelling van de Australische bevelhebber in het Midden-Oosten, generaal Sir Thomas Blamey.

Tom Blamey was stafchef geweest van generaal sir John Monash, een voortreffelijk bevelhebber van de Australische troepen in de Eerste Wereldoorlog, die over hem schreef: 'Hij had een beschaafdheid van geest die ver uitstak boven het gemiddelde, was ruim georiënteerd, attent en onberispelijk in zijn optreden.' Na die oorlog werd Blamey benoemd tot hoofdcommissaris van Politie in Victoria, maar diende na een paar jaar zijn ontslag in ten gevolge van de ongunstige bevindingen van een staatscommissie die benoemd was om een onderzoek in te stellen naar het doodschieten van een van zijn inspecteurs. Hierdoor kwam hij op een dood spoor te staan en dat bleef zo totdat de kwestie-München de Australische regering ertoe aanzette zich op een eventuele oorlog voor te bereiden. Toen de vorming van een Tweede Australische Strijdmacht aan de orde kwam, werd er een zekere druk op de regering uitgeoefend om Blamey als bevelhebber in aanmerking te laten komen, niet omdat oorlogsveteranen als sir Henry Gullett en Richard Casey, die in het parlement zaten, zijn benoeming bepleitten, maar omdat er geen betere kandidaat beschikbaar was.

In tegenstelling tot de lange, magere, typisch Australische stafofficier was Blamey klein van stuk, 1,68 m, en gedrongen van bouw. Hij werd in 1918 tot G-3 (Inlichtingen) benoemd bij de 1ste Divisie onder Bridges, na werkzaam te zijn geweest op de afdeling inlichtingen van het ministerie van Oorlog; hij was in Engeland toen in 1914 de oorlog uitbrak. Hij kwam in Gallipoli, enkele dagen na de landing, en was tijdens deze oorlog met uitzondering van korte periodes bij de staven van bataljons en brigades geheel in beslag



Het Amerikaanse vliegkampschip Yorktown (*boven*) is onbestuurbaar geworden na de eerste Japanse torpedoaanval en (*onder*) daarna getroffen door Japanse luchtaanvallen.

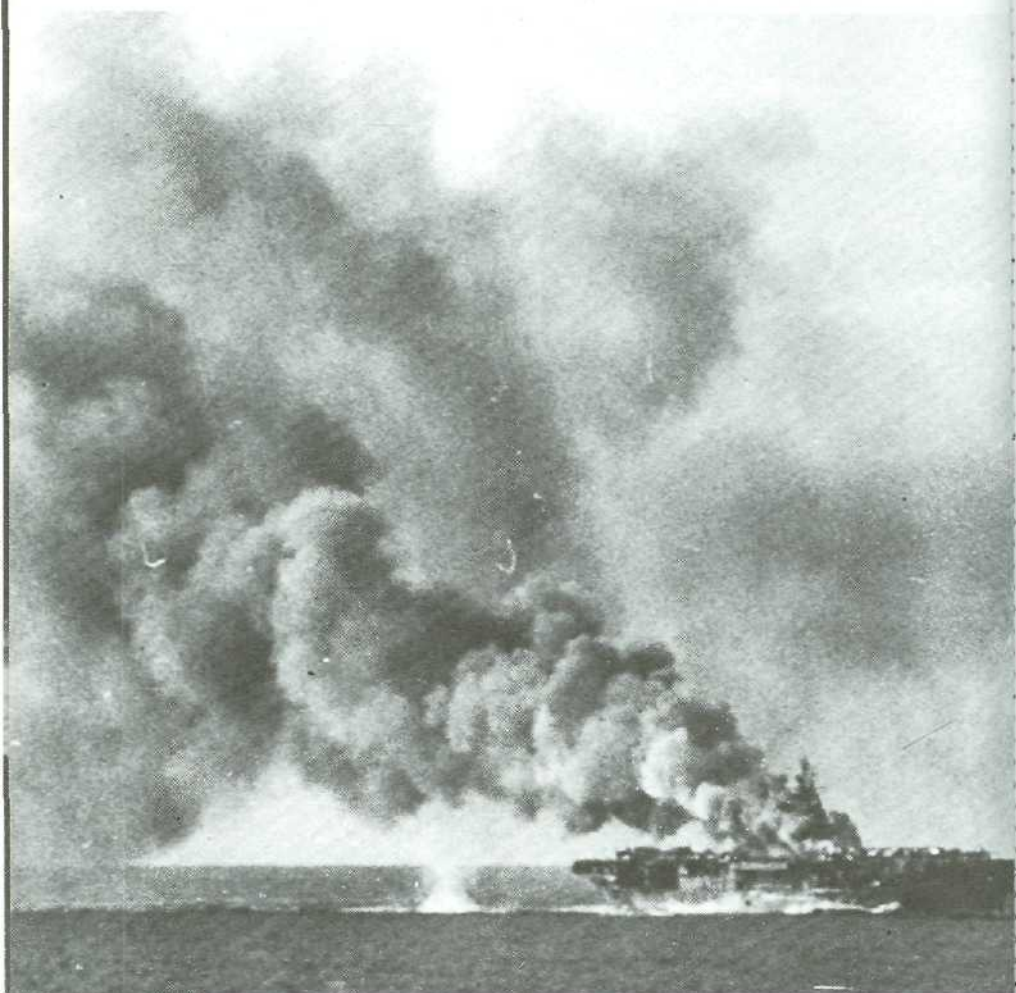

genomen door planningswerkzaamheden: als G-3 en G-1 van de 1ste Divisie en in 1918 als chef-staf van Monash. De geweldige reputatie van Monash berustte gedeeltelijk op het uitstekende werk dat zijn stafofficieren leverden; als Blamey hem in 1918 zou zijn opgevolgd, dan zouden de prestaties van het Australische Korps in Frankrijk waarschijnlijk even groot zijn geweest. Van Blamey wordt gezegd dat hij de man is geweest die de plannen heeft ontworpen die leidden tot de Slag bij Amiens, het begin van het eind van deze oorlog; Blamey had dit denkbeeld met Monash besproken en beiden waren zij van oordeel, tegen de aarzelende houding van Foch en de Britse hogere bevelhebbers in, dat de verslechtering aan het Duitse front de kans bood tot een groot offensief en een doorbraak, waardoor de Hindenburglinie vernietigd zou worden. Met het Australische en Canadese Korps in de voorhoede had dit offensief een gunstig verloop en leidde het drie maanden later tot de wapenstilstand. Daarom was het een verstandig besluit hem te kiezen als commandant van de Australische strijdmacht in de Tweede Wereldoorlog.

Over Blamey schreef Monash: 'Eens zullen de orders die hij opstelde voor de lange reeks beroemde militaire operaties als voorbeeld dienen voor stafscholen en militaire opleidingsinstituten. Ze waren nauwkeurig, helder van taal, volmaakt tot in de details, en waren steeds een exacte weergave van mijn bedoelingen. Zelden had ik het gevoel dat mijn orders of aanwijzingen beter geformuleerd hadden kunnen worden.' Maar zijn onverzettelijke wil om te slagen stemde overeen met de traditie van degenen die het 'Napoleon-complex' hebben geërfd; een moeilijk te overwinnen hindernis voor vriend zowel als vijand - ze moesten dit eenvoudig accepteren.

In Griekenland was hij bevelvoerend generaal van het Australisch-Nieuwzeelandse Legerkorps, de beide divisies van Australiërs en Nieuwzeelanders die in de Tweede Wereldoorlog voor de eerste en de laatste keer tot een korps waren samengevoegd, hoewel een Australische en een Nieuwzeelandse divisie meevochten met het Achtste Leger bij El Alamein. Blamey was wel zo schrander om in te zien dat hulp voor het vasteland van Griekenland een hopeloze zaak was, en van het begin af verzette hij zich tegen deze campagne en gaf er de voorkeur aan om een meer vastberaden tegenstand te bieden op Kreta en Rhodos.

Na Griekenland werd Blamey aange-

steld tot plaatsvervangend opperbevelhebber in het Midden-Oosten met behoud van zijn functie als bevelvoerend generaal van de Australische strijdmacht. Toen hij in november 1941 naar Australië ging, bracht hij onderweg een bezoek aan Malakka waar hij verontrust werd door de gezapige sfeer van het 'Indiase garnizoensleven' die hij daar tijdens zijn korte oponthoud aantrof. In Australië zei hij tegen de Australiërs dat ze 'een troep gazellen waren in een groen dal aan de rand van de rimboe', dat ze niets begrepen van de ernst van de strijd op leven en dood tegen Duitsland. Zij accepteerden deze opvatting van Blamey pas toen het 'gele gevaar' de oorlog tot een realiteit had gemaakt.

De stormloop van de Japanners had zo'n onweerstaanbaar succes, dat de chef van de Generale Staf, Sturdee, na de val van Malakka aan de eerste-minister te kennen gaf dat er slechts een kleine kans was het land te verdedigen, zelfs als de Australische strijdmacht uit het buitenland werd teruggehaald. Het verlies van de 8ste Divisie in Malakka was een zware slag geweest. Kort na het bombardement op Darwin was Blamey teruggeroepen. Omdat de verbindingen door de lucht waren gestoord, vloog hij naar Zuid-Afrika waar hij zich inscheepte op de Queen Mary, en onderweg hoorde hij de nieuwsuitzending over de benoeming van MacArthur tot opperbevelhebber in het zuidwesten van de Stille Oceaan. Zijn reactie hierop werd geciteerd in het boek 'Blamey', door John Hetherington: 'Ik geloof dat dit het beste is dat met Australië had kunnen gebeuren... MacArthur zal zo ver bij zijn eigen regering vandaan zijn dat hij van die zijde geen enkele last zal ondervinden, en wat onze eigen regering betreft, daar zal hij zich ook niet aan storen.' Ondanks zijn sympathie voor een andere generaal die door politici aan het lijntje kon worden gehouden, moet Blamey zich teleurgesteld hebben gevoeld over deze beslissing, maar toch zag hij wel in dat het een verstandige politieke maatregel was, want er was dringend behoefte aan Amerikaanse troepen en een Amerikaan bij wijze van vlagvertoon zou niet slecht vallen bij Australische troepen. Hij had bewondering voor de militaire begaafdheden van MacArthur. Van tijd tot tijd zou hij in conflict komen met de egocentrische wil van MacArthur en later zou hij moeten erkennen: 'Het beste en het slechtste dat u over hem (MacArthur) hoort zijn allebei waar.'

De Eerste Australische Strijdmacht, die tot stand begon te komen op de dag dat Australië in 1914 de oorlog verklaarde,

leverde vijf divisies op, en toen de Tweede Australische Strijdmacht in 1939 werd geformeerd, begon de nummering van de divisies met zes; derhalve werd het eerste bataljon van de Tweede Australische Strijdmacht aangeduid als het 2/1ste Bataljon van de 16de Brigade, 6de Divisie. De gekleurde schouderpatjes voor de verschillende eenheden bleven ongewijzigd, maar werden voorzien van een grijze rand ter aanduiding van de Tweede Australische Strijdmacht. De nummering van de militiedivisies begon bij de 1ste Divisie (een opleidingseenheid) en deze

divisies werden gevuld met vrijwilligers zowel als dienstplichtigen. Tussen de beide oorlogen trainden de militiemannen zich tijdens de weekenden en brachten zij jaarlijks twee weken te velde door, en uit hun gelederen kwamen vrijwel alle officieren en onderofficieren van de vrijwillige Australische Strijdmacht. De soldij voor een gewoon soldaat bedroeg vijf shilling per dag, plus een shilling die ingehouden werd tot aan zijn ontslag, plus toelagen voor gehuwden en hun gezinnen; in 1942 werd deze soldij met een shilling verhoogd.

Bluswerk aan boord van het Amerikaanse vliegkampschip Enterprise (onder) dat de Slag om Midway overleefde, in tegenstelling tot het Japanse vliegdekschip Hirjoe (hiernaast, boven) en de kruiser Mikoema (hiernaast, onder)



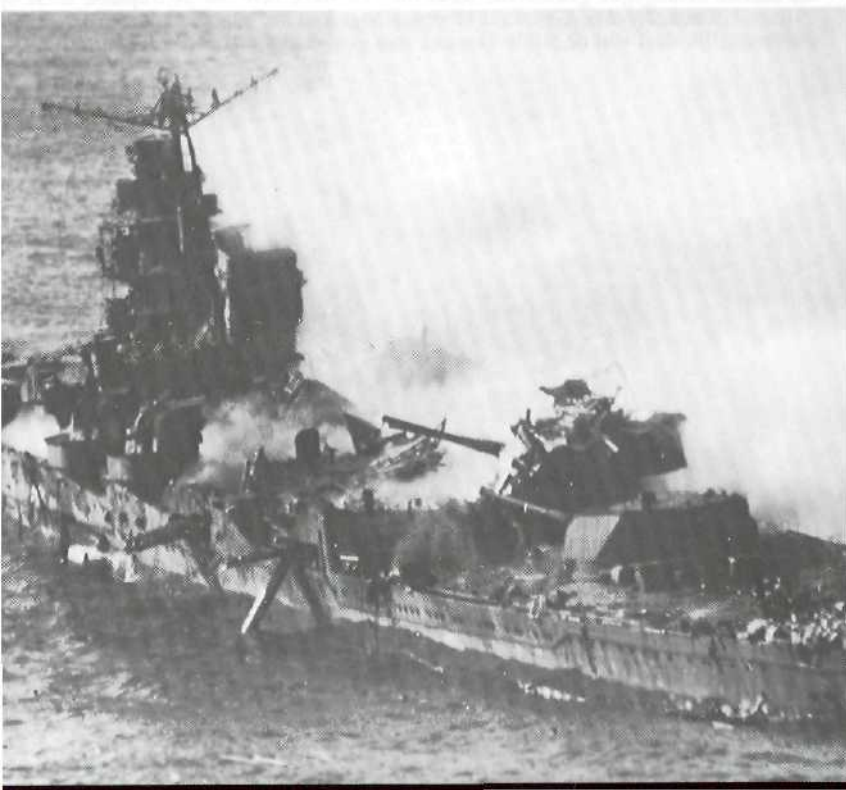
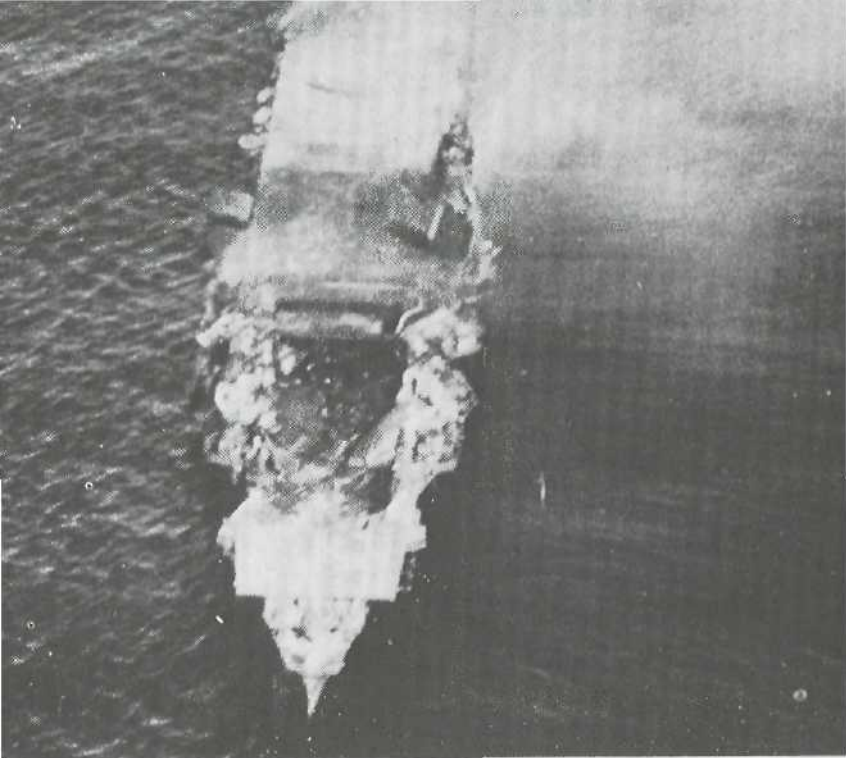



Boven: Amerikaanse soldaten die pidgin-Engels spreken, krijgen van een plaatselijke Papoea inlichtingenrapporten over Japanse troepenbewegingen. *Onder:* Port Moresby; de laatste belangrijke geallieerde basis die behouden bleef na de Japanse inval op Nieuw-Guinea. *Rechts:* Generaal Douglas MacArthur, opperbevelhebber in het zuidwestelijk deel van de Stille Oceaan met generaal sir Thomas Blamey.





...and ... and ...
... and ... and ...
... and ... and ...
... and ... and ...
... and ... and ...
... and ... and ...
... and ... and ...
... and ... and ...
... and ... and ...
... and ... and ...
... and ... and ...
... and ... and ...

De strijd te land begint



Aan het thuisfront had het moreel zich hersteld na de schokkende gebeurtenissen bij Darwin en Rabaul. Toen een miniaturduikboot onder de versperring van de haven van Sydney door naar binnen wist te glippen en de Amerikaanse Chicago niet raakte met een salvo dodelijke torpedo's maar een oude marineveerboot vernietigde, ontstond er geen paniek. Toen Newcastle en Sydney getroffen werden door een paar granaten die door een andere onderzeeboot lukraak waren verschoten, lieten slechts weinig mensen hun huizen in de steek om hun intrek te nemen bij

kennissen op het platteland, en nog minder die voorraden voedsel in blik naar Alice Springs verstuurden, waar ze rillend van angst in veiligheid dachten te kunnen verkeren. Met de terugkeer van steeds meer Australische troepen en luchtmachtmensen nam het vertrouwen toe dat de Japanners niets zouden bereiken als ze een invasie probeerden te ondernemen. De pantserdivisie – de enige – werd van tanks voorzien, nieuwe Kittyhawks en Amerikaanse versterkingen in de vorm van bommenwerpers en jachtvliegtuigen verschenen ten tonele, en dan was er nog de



Australische guerrillastrijders op Timor (hiernaast) in een tactisch ideaal gebied. Ondanks hun ongewone verschijning (boven) wisten ze vele Japanners te binden.

Australische 9de Divisie in het Midden-Oosten – een flinke reserve als zij het tegen Rommel konden uithouden. De in eigen land gebouwde Boomerangjager kon zo-
waar van de grond komen en met een snelheid van ongeveer 480 km/u vliegen, er waren ook plannen om bommenwerpers te bouwen, en een jongeman, Evelyn Owen

geheten, had een lichtgewicht mitrailleur uitgevonden die bestand was tegen het vocht en de modder van de tropen. Geweren, mitrailleurs, mortieren, kanonnen en ammunitie werden reeds in bevredigende hoeveelheden in plaatselijke fabrieken aangemaakt en de regeringsorganisatie voor de personeelsvoorziening zorgde voor de productie. De voedseldistributie werd voor de burgers nooit een ondraaglijke last, terwijl de militairen, vooral de Amerikanen, een gezond en royaal dieet kregen. Uitgezonderd zoals altijd, natuurlijk, in de frontlijn.

Terwijl beide partijen hun uitrusting en reserves verzorgden, kwam het tot guerrillagevechten van kleine omvang in de Markhamvallei en in het Owen Stanley Gebergte.

De uit Lancashire afkomstige korporaal (later majoor) J.B. McAdam was houtvester en lid van de New Guinea Volunteer Rifles (vrijwillige infanterie) toen hij in dienst kwam als kustbewaker bij Salamaua. Naderhand beschreef hij hoe zij de Japanners ontweken, die binnen een maand na de landing jacht op hen begonnen te maken: 'Wij maakten uitsluitend van onze eigen paden gebruik en zorgden ervoor om nooit sporen achter te laten op onze hoofdverbindingen, zodat de sporen die we zagen, een aanwijzing vormden van wat de Jappen gedaan hadden. Onze paden waren zo vaag gemarkeerd, dat alleen een ervaren kolonist die kon vinden. Wij lieten geen sporen achter in dat vooruitgeschoven gebied. We liepen voorzichtig op wortels, op stenen. We lieten de hakken van onze schoenen verwijderen. Waar nodig lieten we onze inlandse dragers achter ons lopen om hun sporen over de onze te leggen... bij verkenningsspatrouilles van twee man hadden we elk een pistool, de betrouwbare en de onzekere. Onze enige verdediging was onze snelheid. We konden een Jap zien voordat hij ons kon zien, en als we tien meter voorsprong hadden, konden we ontsnappen... In al de vier maanden dat ik daar was konden we geen Tommy-gun bemachtigen. Er waren er ongeveer zes bij de Vrijwillige Reserve op Nieuw-Guinea, maar wij hadden er niet een.' Inboorlingen die in de buurt van zijn eerste kamp woonden, moesten ervoor boeten dat ze hen hielpen en McAdam verplaatste zijn kamp om verdere moeilijkheden voor hen te voorkomen.

In de omgeving van Lae waren er, naast kustbewakers, leden van de Vrijwillige Reserve die erop gebrand waren de vijand te hinderen. Korporaal Clark trok te voet Lae binnen om een nader onderzoek in te stellen, liep om het vliegveld heen en bracht labels mee van bommen, als bewijs van zijn verkenning. De Markhamvallei was blijkbaar een ideale plaats om operaties te beginnen met enkele commando's van de Australische strijdmacht, waarvan er nu acht compagnieën waren gevormd, waarvan drie volledig getraind waren. De 2/1ste Onafhankelijke Compagnie verspreidde zich van de Admiraliteitseilanden tot de Nieuwe Hebriden, de 2/2de was op Timor, de 2/3de op New Caledonia, de 2/4de in het Noordelijk Territorium en de 2/5de werd naar Port Moresby gestuurd voor de

operaties in de Markhamvallei. Op 23 mei werd die compagnie, een mortierafdeling en het hoofdkwartier van de kleine strijdmacht die Kanga Force werd genoemd, onder bevel van majoor N.L. Fleay, per transportvliegtuig naar Wau overgebracht, waar een peloton infanterie, die deel uitmaakte van twee compagnieën van de Vrijwillige Reserve, eraan werd toegevoegd. De Kanga Force bestond nu uit 450 in goede conditie verkerende nieuw aangekomenen en 250 vermoeide mannen van de Vrijwillige Reserve op Nieuw-Guinea.

Ze maakten plannen voor een aanval op Salamaua. Allereerst bestudeerden zij deze plaats van zo nabij, dat het wel een bevriend dorp had kunnen zijn, zij verkenden elk pad dat daar vandaan kwam, en ze maakten het vliegveld, opslagplaatsen en een radiostation tot primaire aanvalsdelen. Een Schotse planter uit Java, kapitein N.I. Winning, voerde op 28 juni het bevel over de nachtaanval met vier pelotons. Zij brachten in totaal ongeveer honderd Japanners om het leven door geweervuur of het opblazen van barakken en in defensieve stellingen; ze vernietigden drie vrachtauto's en een brug en brachten enkele Japanse uitrustingsstukken en een paar kaarten en een dagboek mee terug. Voor een aanval op Lae hadden twee mannen van de Vrijwillige Reserve een prachtig plan: ze wilden op een vlot bij nacht de Markham afzakken tot vlak bij Lae en sabotage plegen op het vliegveld; het vlot kon echter niet dicht genoeg bij de oever worden gebracht en omdat ze gevaar liepen in het volle gezicht van de vijand voorbij te drijven, lieten zij het vlot omslaan om hun uitrusting te vernietigen, zwommen naar de oever en liepen terug. Bij andere aanvallen werden veel verliezen toegebracht aan de vijand, tegen slechts weinig verliezen bij de Kanga Force. Ten slotte verslechterde de aanvoer door gebrek aan vliegtuigen, een situatie die de operaties zou hinderen tijdens de eerste maanden van de campagne. Onder dreiging van de Japanners werden de inlandse dragers bang om voor de Australiërs te werken, en als een slecht gevoede guerrillastrijder te moeten leven was niet bevorderlijk voor een hoog moreel. Toen dan ook een transportschip meer vijandelijke troepen en materieel in Salamaua aan land bracht, en toen ongeveer duizend troepen in augustus over drie assen oprukten naar zijn basis bij Mubo, trok majoor Fleay zich terug door het woeste Kukukugebied (met de wilde Kukukubevolking) naar het eindpunt van het Bulldogpad. Bulolo en Wau werden in feite cadeau gegeven aan

2/12e, 2/9e, 2/10e Bat. =
 Austr. 18e Inf. Brig.
 9e, 25e, 61e Bat. = Austr. 7e Inf. Brig.

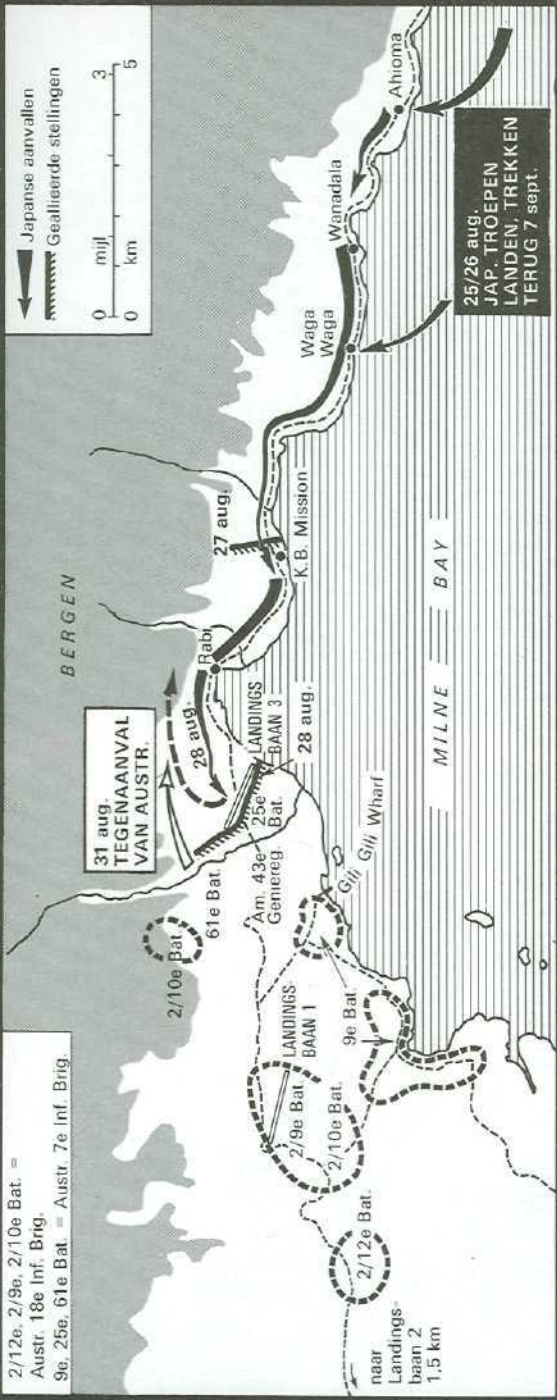

Milne Bay. De Japanners slagen er niet in Port Moresby te omvatten.

een vijand die nerveus en argwanend was en die er te lang mee wachtte om het verlaten dorp Wau en de landingsstrip in bezit te nemen.

Een pad dat door de inboorlingen was gemaakt en dat eeuwenlang als verbindingsweg had gediend tussen stammen aan weerszijden van het Owen Stanley Gebergte, vormde de belangrijkste doortocht voor de Japanse invasie. Ze hadden een kaart van dit pad in hun plannen opgenomen voordat ze op de kust van Nieuw-Guinea landden, maar ze wisten waarschijnlijk niet hoe moeilijk deze route was. De Australiërs wisten dat afstanden langs deze primitieve route niet in mijlen werden uitgedrukt maar in uren klim- en klauterwerk, waarbij soms gelopen en soms gekropen werd; van Buna en van Moresby uit liep het slingerende pad naar het halverwege gelegen dorp met vliegveld Kokoda, en heette daarom het Kokodapad. Er bestond geen mogelijkheid om een voertuig langs dit pad mee te voeren; het was door voeten gemaakt, en alleen op die manier kon het begaan worden, door moeizaam gesjouw langs de bergkammen, door de dalen, over de heuvels en de bergen, door de rimboe en over de bergstromen.

Milne Bay en Buna waren begeerde objecten als toekomstige bases voor de

Japanners zowel als voor de geallieerden. Het Algemeen Hoofdkwartier schonk geen aandacht aan de waarschuwingen dat het gebied in de omgeving van Buna en Gona het eerst door de vijand zou worden bezet en maakte de plannen om daarheen te trekken enkele dagen nadat de mariniers in begin augustus op Guadalcanal zouden landen. Een van de doelen op Nieuw-Guinea was de aanleg van een onder alle weersomstandigheden te gebruiken landingsstrip op de grasvlakte vijftientig kilometer ten zuiden van Buna – bij Dobodura – met het oog op een offensief tegen de Japanners bij Lae en Salamaua. Een troepenmacht van 1800 Japanners die haar kans schoon zag, landde in de nacht van 21 op 22 juni tussen Buna en Gona, nadat ze aanvallen van Vliegende Forten en Marauders op hun transportschepen ongedeed hadden doorstaan. De geallieerde bombardementstechniek was in deze periode erbarmelijk. Gelukkig hadden de geallieerden meer succes in Milne Bay, omdat ze daar als eersten aankwamen met de 7de Brigade militiemannen en een troepenmacht van de Amerikaanse genie, die verdedigingsstellingen bouwde en kokospalmen begon te rooien om landingsstrips aan te leggen. Een was er begin augustus klaar ten behoeve van twee

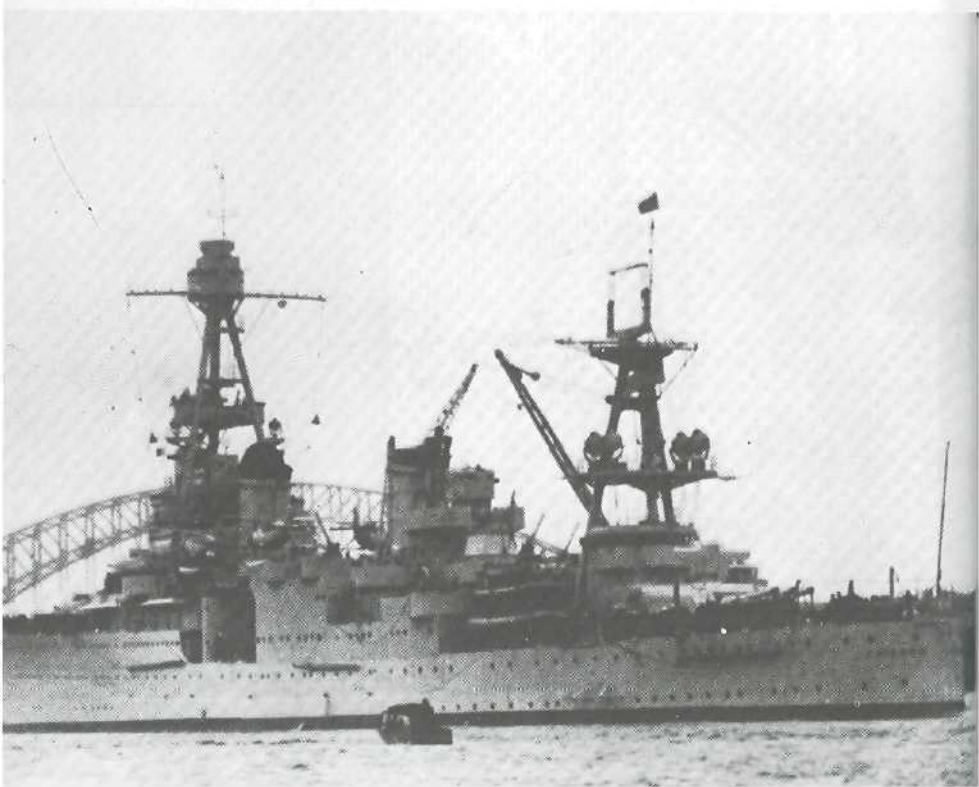



Links: Zichtbaar bewijs van Amerikaanse steun; de Amerikaanse Chicago in Woolloomooloo Bay. **Boven:** De vitale verbindingslijn van geallieerden zowel als Japanners; Papoease dragers die even pauzeren.

squadrons Kittyhawks van de Australische luchtmacht en enkele Hudson verkenningsbommenwerpers.

Terwijl de 7de Brigade naar Milne Bay oprukte onder aanvoering van brigadegeneraal Field, de enige officier die ervaring met deze oorlog had opgedaan, werd een klein detachement, de Maroubra Force, van Moresby uit met een verkenningsoopdracht weggestuurd langs het pad voorbij Kokoda. Zij bevonden zich op een punt vanwaar zij de noordelijke kustvlakte konden overzien, met inbegrip van Buna en Gona en de zee daarachter, toen de Japanners landden. Kolonel Jokojama, een genieofficier, bracht een verkenningseenheid langs hun kant van het Kokodapad naar voren om het pad te inspecteren waarlangs het leger van Horii naar Moresby zou kunnen oprukken. Zij werden aangevallen door Australische militiemannen, die echter nogal snel werden teruggeslagen,

doordat de ervaren Japanners de gelederen van de onervaren tegenstanders binnendrongen en omvatten, totdat het dorp Kokoda met het vliegveld tegen het eind van de maand was veroverd. Omdat een betrekkelijk kleine strijdmacht in amper zeven dagen zoveel succes had geboekt, gaf het hoofdkwartier van het Japanse Zeventiende Leger Horii opdracht om dit succes verder uit te buiten en te profiteren van de schijnbare zwakte van de Australiërs door een beslissende aanval uit te voeren over het oude pad van de inboorlingen. Kokoda werd de vooruitgeschoven basis van de vijand en er werden voorraden en versterkingen heen gestuurd. Van Rabaul werden nog meer troepen aangevoerd.

Dit was het ideale moment voor generaal Hyakoetake, de commandant van het Zeventiende Leger, om aan de tweede fase te beginnen van zijn aanval over twee assen op Port Moresby en om een aanvalsmacht Milne Bay in te sturen. Hij stuitte echter op twee onaangename verrassingen, die hem evenwel niet weerhielden toch met zijn operatie door te gaan, al zorgde de eerste voor een vermindering van de troepensterkte waarover hij op Nieuw-Guinea kon beschikken. De 1ste Mariniersdivisie van

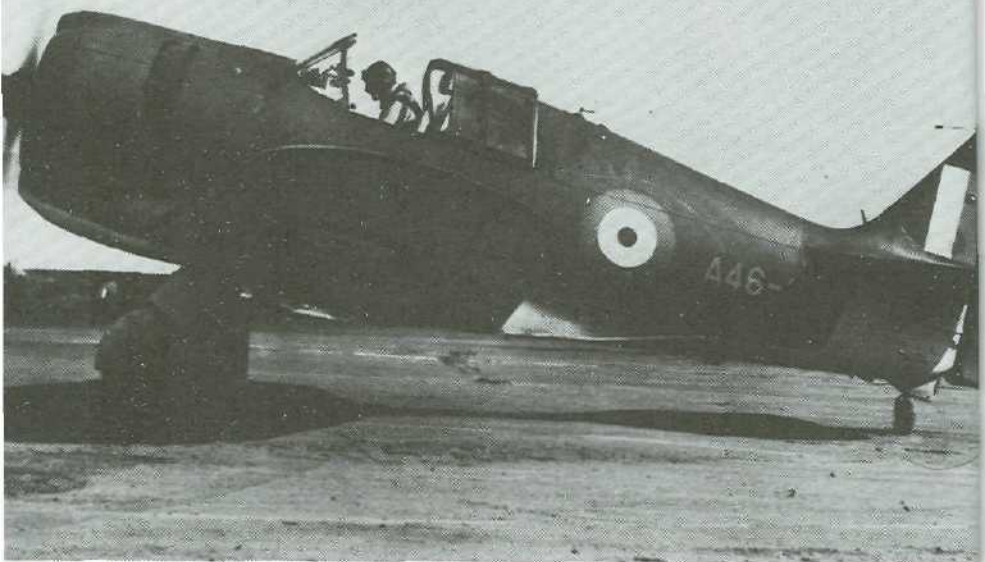

CAC Boomerang A45-2's waren het Australische antwoord op de Japanse Zero.

generaal-majoor Vandergrift landde op Guadalcanal en veroverde Henderson Field – een onverwacht offensief, dat Hyakoetake niet zo spoedig voor mogelijk had gehouden – en Milne Bay was reeds door de geallieerden bezet. Even voorbij de zuidoostelijke punt van Papua ligt een eilandje, dat Hyakoetake door zijn naam en ligging had aangetrokken – Samarai – en dat hij eveneens had willen bezetten, maar nu zou hij zijn strijdkrachten moeten samentrekken tegen degenen die die landingsstrip bij Milne Bay hadden aangelegd en versterkt. Als veiligheidsmaatregel hadden de radio's van de Kittyhawks van de Australische luchtmacht gezwegen sedert hun aankomst, tot 4 augustus, de dag waarop een patrouille van vijf toestellen vier Zero's en een duikbommenwerper ontmoetten en de duikbommenwerper neerschoten. Een van de Zero's had zijn onderstel uitgelaten – waarschijnlijk dacht de Japanse vlieger dat het een van hun vliegbases was. De Zero's ontkwamen aan de Kittyhawks en waren vermoedelijk de eerste die rapport uitbrachten over de ontwikkeling in Milne Bay. Op 26 augustus lanceerden de Japanners een geheel

offensief op het Kokodapad en stuurden boten en schepen vol troepen erop uit om Milne Bay te veroveren.

In de middag van 4 augustus was het bataljon bezig met een oefening op het terrein van hun legerplaats in Queensland toen chauffeur J. Ferguson in de stafauto arriveerde met een boodschap van de brigadegeneraal, die de bevelvoerende officier op het hoofdkwartier van de brigade wenste te zien. Onderweg had het volgende gesprek plaats.

Ferguson: 'Het is zover, majoor.'

Majoor: 'Wat is zover?'

Ferguson: 'We gaan erop af, majoor.'

Majoor: 'Waarop af?'

Ferguson: 'Nieuw-Guinea, majoor.'

Majoor: 'Wat weet jij daar nu van?'

Ferguson: 'Dat heb ik van een van de koks bij de divisie, majoor.'

Majoor: 'Dan zal het wel waar zijn.'

Dit is een citaat uit de geschiedenis van het 2/10de Bataljon van de Australische Strijdmacht en een goed voorbeeld van het ontstaan van geruchten. Het 2/10de ging inderdaad naar Nieuw-Guinea, overeenkomstig de geruchten, met het 2/9de en het 2/12de, die te zamen de 18de Brigade vormden. Met hen vertrok de 7de Brigade van de Militie, samengesteld uit Queenslanders van het 9de, 25ste en 61ste Bataljon, onder bevel van brigadegeneraal

Field, die eens bevelvoerend officier van het 2/12de was geweest. Toen ze aan land gingen, in het begin van augustus, was de grond stevig genoeg om legertrucks over de weg langs de baai, voorbij de landingsbaan, die met ijzeren platen was verzaard, naar de plaats van het legerkamp te laten rijden. De wegen hielden het niet lang uit; ze bestonden uit zacht koraalpuin dat verbrokkelde onder het af- en aanrijden van voertuigen, zodat de mannen ingezet moesten worden om materieel en voorraden met mankracht te vervoeren. Aanvankelijk waren er opklaringen, maar later regende het af en toe hevig. De landingsstrip was aangelegd door het 43ste Amerikaanse Regiment Genietroepen en de 24ste Compagnie van de militie; een tweede landingsstrip werd vrijgemaakt en er werden defensieve stellingen gegraven. De infanterie werkte ook aan de verdedigingswerken.

Van een elf kilometer brede opening af, bij een zeeëngte die China heette, was de Baai van Milne tweeëndertig kilometer lang, van oost naar west, en op de westelijke oever lag een grote kokosplantage – Gili Gili – omringd door dicht beboste bergen. Langs de hele baai liep een pad, een modderig, niet overal vrijgemaakt spoor, dat nergens meer dan honderd meter verwijderd was van mangrovemoerassen langs de zee, en aan de noordkant liep het vlak onder de steile rand van een met struiken begroeid gebied dat door verscheidene inhammen werd doorsneden. Aan de noordkant van de baai, die geschikt was voor landingen, lagen de plaatsen Ahioma, Waga Waga, Goroni, K.B. Mission en Rabi; en dichter bij de aanlegplaats van Gili Gili lag landingsstrip No. 3, gezuiverd van bomen maar nog niet verhard. Aan de wal lag een bevoorradingschip gemeerd, de Anshun, en het hospitaalschip Manunda was binnen de baai gebracht om gewonden aan boord te nemen. Pal ten noorden van Rabi, ongeveer tien kilometer hemelsbreed daarvandaan, op de kust van de Goodenough Baai, lag nog een geschikte landingsplaats – Taupota.

De voeding voor de troepen bestond uit het gebruikelijke vlees in blik, vlees, groente en aardappelen, vruchten in blik, harde biscuits en grote hoeveelheden thee. Gist was vergeten bij de verplaatsing, maar de koks gebruikten in plaats daarvan gefermenteerde kokosmelk en bakten daarmee een redelijk soort brood. Bij latere campagnes in de Stille Oceaan werd kokosmelk gebruikt voor het vervaardigen van een clandestiene alcoholhoudende drank die junglesap werd genoemd. Sommige drankjes waren best te drinken. Maar

kokosnoten waren ook gevaarlijk. Een kokosnoot van ruim twee kilo die van een twintig meter hoge boom viel – en dit gebied was één grote plantage – kon iemand doden. Nadat een hoofdofficier op de schouder was geraakt kreeg iedereen bevel zijn buitenhelm te dragen. Tijdens een oefening meldde een pelotonscommandant aan zijn compagنيestaf: 'Zet moedig door ondanks kokosnootvuur.' De melk en het vlees van de kokosnoot vormden niettemin een welkome aanvulling op het eentonige soldatenmenu.

Vrijwel onmiddellijk na aankomst kregen de troepen te kampen met tropische ziekten. Een later ingesteld onderzoek wees uit dat de lijnen op een diagram dat het voorkomen van malaria en de hoogte van de neerslag weergaf parallel liepen – hoe hoger de regenval gedurende twee weken of een maand, des te meer malaria kwam er voor. In de periode van juni tot december konden er per week wel honderd malaria-gevallen op duizend soldaten voorkomen! En tijdens de strijd om Milne Bay regende het bijna onafgebroken. Aan de troepen werd kinine verstrekt, die weliswaar de symptomen onderdrukte als een soldaat deze ziekte had, maar als diezelfde man optrad als donor voor een gewonde, dan werd de malaria doorgegeven – zonder tussenkomst van de muskiet. Kinine kwam van Java en was schaars; in plaats daarvan werd gebruik gemaakt van het in Amerika vervaardigde Atabrin. Er stond een boete van drie pond op blootsvoets lopen, omdat de paden van de inboorlingen besmet waren met mijnworm. De shorts van de Queenslanders werden vervangen door lange tropenbroeken en de mannen werd verteld dat ze moesten oppassen voor schrammen, omdat die spoedig in tropische zweren konden veranderen. Het kleine, doelmatige muskietennet was toen nog niet verstrekt, alleen het grote witte type dat kilometers ver te zien was. De plaatselijke bevolking, die erg vriendelijk was en in een groep huttedorpen woonde, leerde de troepen hoe ze kleine verhogingen om op te slapen moesten bouwen met een dak van gevlochten kokosbladeren erboven. Om te voldoen aan de reinheidsmanie van de Australiërs waren er vlak bij talrijke kleine stromen waarin men zichzelf en zijn kleren kon wassen.

Voordat de situatie in Milne Bay kritiek werd, waren de mannen die het het zwaarst te verduren kregen de vliegers van het 75ste en 76ste Squadron en de bemanningen van een groep Hudsonverkenningbommenwerpers van het 6de Squadron, zonder wie de vijand zich daar definitief had kunnen



Boven: Voorraden voor de strijdmacht van Karga worden aan land gebracht voor verder transport per kano naar Bulldog Camp. *Onder:* Een gedeelte van de strijdmacht van Karga trekt ten aanval tegen de Japanners.



nestelen. De levensomstandigheden van de vliegers waren nauwelijks beter dan die van de troepen, en de landingsstrip die zij voor hun operaties moesten gebruiken, was een modderpoel bedekt met staalgaas. Wanneer een Kittyhawk landde, joeg deze een regen van modder op die vastplakte aan de romp en de staartvlakken en de landing zelf dreigde steeds in een slippartij te ontfaan. Het 75ste Squadron had standgehouden bij Moresby; de aanvoerders van beide squadrons en de meeste vliegers waren veteranen en het was voor hen een bron van inspiratie dat het hun verantwoordelijkheid was om nauw samen te werken met Australische soldaten, een broederlijke gril van het moreel, die een even krachtige uitwerking had op de troepen. Zij hadden een groot vertrouwen in elkaar, een belangrijk voordeel wanneer beiden op het punt stonden voor het eerst de proef te ondergaan tegen een zogenaamde onoverwinnelijke vijand die weldra zou landen. Er was geen kans op een evacuatie, als hij kwam – de Jappen beheersten de zeeën in dit gebied – en het was een lange mars terug naar Moresby. Landingsstrip No. 1 zou vanzelfsprekend het eerste Japanse aanvalsdoel zijn nadat zij hun bruggehoofd hadden gevormd. En omdat deze strip slechts enkele kilometers landinwaarts lag van de oever in het midden van de westelijke zijde van de baai, zou daar in de buurt gevechten moeten worden, ongeacht de plek waar zij aan land gingen. De kansberekening in dit opzicht hield generaal-majoor Clowes in de ban: welke plaats zouden de Japanners kiezen als ze werkelijk gingen landen?

De Tweede Australische Strijdmacht benoemde veteranen uit de Eerste Wereldoorlog in commandofuncties bij de bataljons en in hogere functies bij de oudste formaties. De meesten van deze officieren waren burgers die in vredetijd contacten hadden onderhouden met de milizie. Clowes was een beroepsofficier, een artillerist, die in 1940 het bevel had gevoerd over de artillerie van de ANZAC. De Australische 18de Brigade stond onder bevel van brigadegeneraal George Wooten, die dezelfde drie bataljons in Libië had aangevoerd. De twee brigades, Australische Strijdmacht en milizie, telden samen 4500 man infanterie; er was een batterij van het 2/5de Regiment Veldartillerie en de rest van de legertroepen bedroeg ongeveer 4200 man. De hoogste stafofficier van Clowes was kolonel Chilton, een jonge advocaat, die voor het eerst bij Bardia had gevochten. De generaal stelde de ervaren bataljons van de Australische Strijdmacht op in wat naar zijn

verwachting de tweede lijn zou zijn, gereed voor een tegenaanval; het 61ste Bataljon werd compagniesgewijs verspreid over Ahioma, K. B. Mission en de omgeving van landingsstrip No. 3.

De eerste waarneming van vijandelijke bewegingen werd gedaan door twee kustbewakers die melding maakten van zeven vijftien meter lange boten die langs de noordkust van Papua voeren, in de richting van Goodenough Island, met de kennelijke bedoeling om op de noordkust van Papua aan land te gaan voor een flankaanval over land op Gili Gili. De volgende morgen, 25 augustus, namen vliegtuigen drie kruisers waar, twee transportschepen, twee tankschepen en twee mijnenvegers, die op de ingang van Milne Bay aankeerden. Die avond, nog voor middernacht, meldde een hulpschip van de Australische luchtmacht dat als verkenningvaartuig optrad in de baai – waar voortdurend laaghangende bewolking hing waaruit buien vielen – dat de vijandelijke strijdmacht zich halverwege de baai bevond. Om één uur 's nachts hield de voorste schildwacht bij Ahioma diverse gestalten aan die zich door de regen en de duisternis voortbewogen; hij werd neergeschoten en er sneuvelden vier Japanners toen de Australiërs het vuur openden. Naarmate er meer vijanden aan land kwamen en over het pad verder liepen, trokken de Australiërs terug, sneller nog toen ze een tank langzaam zagen naderen. Toen de tank stilhield om over een houten brug te rijden, werd de commandant doodgeschoten toen hij recht op in de toren ging staan. Toen het nachtelijk duister plaats maakte voor het zwakke ochtendgloren, zag men de invasieschepen de baai uitvaren om vliegtuigen te vermijden en niet het risico te lopen dat de verdedigers geschut bedienden dat zwaarder was dan hun 25-ponders.

Toen de vijand voor het eerst werd waargenomen, besloten de commandanten van de beide Australische squadrons, Jackson en Turnbull, de boten als gemakkelijke doelen voorlopig met rust te laten en zich te concentreren op de invasieschepen. Kittyhawks en een paar Hudsons voerden een aanval uit met boordgeschut en bommen – en het konvooi bleef maar komen. De jagers hadden meer succes toen ze opstegen om de zeven schuiten uit te schakelen; ze bleken aan de grond te zijn gezet op Goodenough Island, en na een aantal runs te hebben gemaakt waarbij ze van hun boordwapens gebruik maakten, stonden alle boten in brand, konden de troepen niet meer verder en waren alle voorraden vernietigd. Bij hun volgende

actie voerden Kittyhawks met hun boordwapens geslaagde aanvallen uit op een transportschip, maar hadden minder succes met hun bommen, die een nieuwe aanwinst voor het vliegtuig betekenden en die ze alleen nog maar in duikvluchten hadden leren afwerpen, een onuitvoerbare tactiek bij laaghangende bewolking. B-17 Vliegende Forten kwamen een handje helpen en deze misten ook, een trieste gewoonte van de Vliegende Forten in die dagen. (Toen een Japanse torpedootjager tot zinken was gebracht bij de Salomon Eilanden, was de kapitein van het schip woedend dat hij zoveel pech had: 'Ze gooien altijd mis!' zei hij, toen hij uit zee werd opgepikt. 'Waarom moest mij dat overkomen?') De Hudsons raakten een torpedootjager, die echter kans zag moeizaam door te varen.

Op de morgen van de landing begonnen de Kittyhawks aan een reeks beschietingen van gronddoelen waarmee ze door zouden gaan zolang ze konden bijtanken en van nieuwe munitie worden voorzien. Bij de eerste aanval, waarbij Hudsons escorteerden, werd elke boot die in zicht kwam tot zinken gebracht of met brandkogels beschoten, zodat de nachtelijke vaarten van schip naar wal werden ontregeld en voorraden werden vernietigd. Benzinevaten die aanspoelden werden in brand geschoten, evenals voorraden op de wal, een munitietruck explodeerde en de kuststrook werd beschoten. Van Rabaul uit verschenen Zero's en twee ervan werden spoedig neergeschoten door vliegers van het 75ste Squadron. De volgende dag verschenen acht duikbommenwerpers met een escorte van twaalf Zero's om de strip te bombarderen, en slechts één duikbommenwerper ontkwam; er werden ook twee Zero's neergeschoten en één Australische vlieger kwam om het leven. Bij hun steun aan troepen op de grond leverden de jachtvliegtuigen een geweldige bijdrage; zij schoten met hun mitrailleurs totdat hun lopen waren uitgezet van .5 inch tot .6 inch. Majoor Turnbull sneuvelde bij een van deze beschietingen.

Bij hun tweede aanval, die 's nachts werd uitgevoerd, rukten de Japanners op tot K.B. Mission. Onderweg namen ze verscheidene inboorlingen gevangen en doodden hen met de bajonet na hen de duimen achter de rug te hebben vastgebonden. Een dicht struikgewas omsloot het grootste deel van dit dorp van verscheidene hutten, die ongeveer honderd meter van de oever af lagen. De Japanners werden gesteund door tanks die hun koplampen aanzetten om de tegenstanders te verblinden en het terrein

te verlichten. Een patrouille uit de voorhoede van het 2/10de Bataljon kwam naar voren om het vermoede 61ste te helpen, dat die nacht een gevecht van man tegen man had gevoerd. Toen er een vlammenwerper werd ingezet, wierpen de Australiërs handgranaten naar het verblindende licht en vernietigden het. Sommige Japanners riepen in het Engels dat ze terug moesten trekken - en twee pelotons gehoorzaamden. De vijandelijke tanks reden nog steeds voort over het drassige pad toen het 2/10de naderde, zonder antitankgeschut of antitankgeweren. Hun geschiedschrijver vertelde:

'De mannen waren stil... de stilte werd verbroken door een vreemd geluid dat uit het oosten kwam... toen er een licht zichtbaar werd door de rimboe gilde een boze stem: 'Doe dat verrekte licht uit!' Op dat moment dacht men te doen te hebben met een van de lichte Brenncarriers van het bataljon. Maar het waren de koplampen van twee Japanse tanks. Die lampen, die zich in diepe stalen reflectoren bevonden, waren elk vlak onder een mitrailleur ingebouwd... de grond ervoor werd verlicht als door de koplampen van een auto, waardoor de Japanners een uitstekend schootsveld hadden langs de stralenbundel. Daar kwam nog bij dat de lichten en de gloeilampen zelf zo klein waren, en zo ver naar achteren waren geplaatst in hun stalen reflectoren dat alleen een nauwkeurig gericht schot van zeer nabij en uit het midden van de stralenbundel afgegeven enige kans had het licht uit te schakelen... bij hun poging ze te doven, verloren enkele mannen uit het bataljon hun leven... de lijnverbinding was uitgevallen en een luitenant werd teruggestuurd om een antitankkanon te vragen...'

Er volgde een griezelig voorspel voordat de gevechten die avond om 10 u. weer ontbrandden, en spoedig nadat de lampen van de tank waren aangezet; de in stilte wachtende infanterie hoorde hoge zangtonen die uit de diepte van de rimboe kwamen. 'Eén stem (en wat een mooie stem!) zong ongeveer een minuut lang een recitatief, waarna het gezang werd overgenomen door een aantal andere stemmen, iets dicht bij de plaats waar het 2/10de zich bevond... de tweede groep, die klaarblijkelijk uit een paar honderd vijanden bestond, en nog dichterbij was, zong een helder klinkende eenstemmige melodie. En dit herhaalde zich een keer of drie. Of dit nu een of andere religieuze rite was, of alleen maar snoevend gezang dat bedoeld was om de zangers aan te moedigen en wanhoop te wekken in de harten van



de luisteraars, is niet bekend, en het bataljon heeft ook nooit weer dit soort van muzikuitvoering gehoord.'

De B-Compagnie van het 2/10de kreeg het het zwaarst te verduren bij die nachtaanval van tanks en infanteristen met geweren, automatische wapens, handgranaten, lichte mortieren en bajonetten, die hen met dit alles bestookten van een afstand van twintig meter. Blauwe, rode, groene en gele lichtspoorprojectielen verlichtte de duistere nacht, die ook opgeklaard werd doordat een van gras gebouwde hut in de sector van de Australiërs in brand was geraakt. De B- en de C-Compagnie leden zware verliezen naarmate de strijd heviger werd, en de Japanners leden nog meer verliezen bij hun pogingen voorwaarts te dringen, terwijl hun tanks zich aldoor op de achtergrond hielden totdat de infanterie terreinwinst had gemaakt. Dit was de strijdwijze waarin de Japanners experts waren geworden door training en ervaring; alleen al hun aanwezigheid aan de rand van dit gebeuren, in de duisternis, en de regen en de klamme stank van de rimboe zouden voldoende verwarring brengen, zonder de schietende en dreigende tanks met hun verblindende koplampen en vernietigend mitrailleurvuur. De geschiedschrijver van het bataljon, die deze nacht bijwoonde, beschreef het probleem dat veroorzaakt

De landingsstrips bij Milne Bay die voor de geallieerden zowel als voor de Japanners van vitaal belang waren.

werd door twee tanks: 'Als de munitievoorraad van de ene tank opraaakte, trok deze terug om van nieuwe brandstof en munitie te worden voorzien en door de andere te worden vervangen... de bataljonscommandopost werd kwistig beschoten met een luidruchtige, maar niet erg gevaarlijke soort lichte mortier, en er vielen enkele slachtoffers, maar ook hier gingen de meeste schoten over, ondanks het feit dat men vrijwel direct gericht vuur kon geven. De luitenants Gilhooley en Baird van de artilleriegroep sneuvelden beiden tijdens het eerste uur van het gevecht. Zonder ophouden vielen de Japanners de B-Compagnie aan, soms met tussenpozen van enkele minuten. Soldaat Jim Kotz nam een Brengun over nadat drie mannen die ermee schoten, gewond waren geraakt. Alleen drong hij naar voren, onder zwaar vuur, en bracht een vijandelijke post tot zwijgen. Later stormde hij voorwaarts met een handgranaat en doodde drie vijanden die de compagniescommandopost bedreigden. Hoewel hij een ernstige wond had in zijn borst, marcheerde hij met zijn compagnie naar zijn eigen lijnen terug. Hij zou met

de Militaire Medaille worden onderscheiden.

Verscheidene groepen vijanden drongen door de lijnen, maar ze werden prompt met bajonetten uitgeschakeld, maar de dappere luitenant Scott werd bij een van deze aanvallen gedood. De Jappen weten schijnbaar niet veel van het gebruik van de bajonet: ze werden althans herhaaldelijk op de vlucht gedreven door het gebruik dat de B-Compagnie van dit wapen maakte. Het enige doel van de vijand was blijkbaar om rechtstreeks op te rukken over het hoofdpad, zonder ook maar een poging om hun bedoelingen te verdoezelen, of enige verfijning van hun tactiek. Deze stormramtactiek duurde 3½ uur voort, onafgebroken begeleid door zwaar vuur... het was de vijandelijke tankcommandanten duidelijk geworden dat het 2/10de geen wapen had waarmee het de tanks kon uitschakelen en ze begonnen driester te worden... Per compagnie waren er slechts drie kleefbommen. Van korte afstand wierpen ze deze, maar ze bleven niet vastzitten. Sergeant Spencer en ook luitenant Mackie en nog anderen gebruikten al de bommen, zonder enige uitwerking op de tanks...

Door het optreden van de tanks werd de buitenste rand van de formatie aangetast, waardoor enige verwarring ontstond omdat groepen soldaten de op hen afstormende koplampen en de kogelregen door de lichtbundel trachtten te ontlopen. In de duisternis en de herrie werd de bevelvoering bemoeilijkt, maar door alles heen bleef de bevelvoerende officier geduldig wachten op het lang verbeide antitankkanon, in de wetenschap dat enkele goed geplaatste treffers het einde van de tanks zouden betekenen.

Het antitankkanon liet echter op zich wachten en het bataljon was genoodzaakt terug te trekken. Majoor Martin werd teruggestuurd om de achterhoedelijk te verkennen, maar de Jappers waren aan een omtrekkende beweging begonnen en hij werd gesnapt en in een kort maar hevig gevecht door een groep Jappers gedood. De gevechten trokken aan het bataljon voorbij. Bij het aanbreken van de dag, op de 28ste, bracht de bevelvoerende officier een grote patrouille naar de Mission terug, waar zich nog achtenveertig man bevonden, onder wie de compagniescommandant, en heel weinig Jappers, die snel werden geëlimineerd.

De mannen haalden verscheidene gewonden op, onder wie soldaat A.J. Abraham, die, hoewel gewond, gedurende de hele nacht Japanse pogingen om hem te passeren had afgeslagen. Hij had vijf

kogels in zijn been gekregen en verloor af en toe het bewustzijn, maar bleef met zijn Bren vuren. Zonder dat iemand het wist was hij achtergebleven toen het peloton werd teruggetrokken. Een uitgestuurde patrouille vond Abraham bij kennis. Tien Jappers hadden hem aangevallen. Hij had er zes gedood en vier vuurden nog op hem van achter de dekking van een hut. In de loop van de nacht was een tank diverse keren op hem ingereden, maar hij had zich opzij weten te rollen. Abraham ontving hiervoor een onderscheiding.

Bij deze actie, die de Japanse hoofdmacht vier beslissende uren lang ophield, verloor de B-Compagnie zeventien man aan doden en dertien aan gewonden; bij de rest van het bataljon waren zesentwintig doden en dertien gewonden. Deze compagnie haalde de pit uit de aanval die zich voortzette tegen twee van de bataljons militia uit Queensland, die bij hun eerste vuurdoop aan de Australische strijdmacht lieten zien dat ze konden vechten als veteranen. Voordat het 2/10de terugtrok, werd er een antitankgeweer opgevoerd – een van die lange, zware Boyes, die bij het afschieten van de 20-mm granaat de schutter veeleer naar achteren duwen dan hem een stoot in de schouder geven. Korporaal O'Brien nam dit wapen mee naar een ongedekte positie op de weg, ging in de modder liggen, schoot op de eerste tank van een afstand van tien meter en bracht die tot staan. Daarna richtte hij op de tweede tank, en bracht ook deze, met twee schoten, tot stilstand. Voordat hij weg kon komen, ging een Japper in de tweede tank rechtop staan en slingerde een handgranaat naar O'Brien, die gewond werd. Ook hij werd onderscheiden met de medaille voor moedig gedrag. De B- en de C-Compagnie deden er twee dagen over om uit de omgeving van K. B. Mission vandaan te komen, en trokken met een ernstig voedseltekort door de dichte rimboe terug.

Er was niet alleen sprake van het lawaai van de nachtelijke strijd te land, maar in de baai was er ook herrie van boten en schepen, onheilspellende geluiden die op een tweede landing aan de overkant van de baai zouden kunnen duiden. Clowes zag duidelijk het gevaar van de situatie en hield zijn reservebataljons achter de hand, terwijl hij over een smalle breedte een randverdediging aanhield, die aan de achterkant openlag, voor het geval hij snel naar de heuvels moest terugtrekken. Tijdens het gevecht was er vrijwel niemand die zijn voeten droog kon krijgen, en, wat een ernstige zaak is voor infanteristen, zij – evenals de Jappers – hadden veel last van

voetinfecties in de schimmelverwekkende hitte en vochtigheid.

Terwijl het 25ste Bataljon oprukte, werd een truck geladen met kleefbommen, molo-tovcocktails en aanvullende munitie over de weg naar Rabi gestuurd en uiteindelijk werd er een antitankkanon naar voren gebracht. Jammer genoeg bleef de truck op de weg in de modder steken, en de Japanners wierpen zich op het kanon, zodat ook dit werd uitgeschakeld en prijsgegeven. Het artillerievuur was gestaakt toen de waarnemers waren gesneuveld en de verbinding met de infanterie was verbroken; het werd opnieuw gestaakt toen het vuur uitwees dat er zich een bevriend peloton in het doelgebied bevond; dit peloton schoot ongeveer vijftig vijanden neer. Dat gebeurde in de nacht van de 27ste. De volgende dag hadden de troepen het rustig, want de Japanners vochten 's nachts en hielden zich overdag stil. Zij zouden echter niet de rust krijgen waarop ze hadden gehoopt: Kittyhawks namen hen van het aanbreken van de dag tot zonsondergang onder handen en versleten hun lopen met het afvuren van duizenden schoten in het struikgewas waar de vijand zich vermoedelijk bevond; vele schoten werden tevergeefs gelost, maar vele troffen ook doel.

Australische commandanten hadden niet de gewoonte elk uur aan de commandopost van hun basis meldingen te sturen over de stand van het gevecht, zeker niet wanneer hun basis hen toch niet kon helpen. In Milne Bay beheerste de vijand de zee, terwijl hij naar believen af en aan kon varen en door het slechte weer gedekt was tegen luchtaanvallen. Hij kon desgewenst dui-

zend of tienduizend man versterkingen aanvoeren en over een lengte van tachtig kilometer langs de baai op elk willekeurig punt aan land gaan, maar wat zou iemand van de basis op dit moment nog kunnen doen om te helpen?

Die dag, de 28ste, stuurde MacArthurs stafchef, generaal Sutherland, een van de talrijke lompe en arrogante berichten die van zijn hoofdkwartier zouden komen: 'De opperbevelhebber wenst dat u generaal-majoor Clowes onmiddellijk opdracht geeft de noordelijke oever van Milne Bay onverwijd te zuiveren en dat u hem gelast tegen 8 u. v.m. op de 29ste op het Algemeen Hoofdkwartier een rapport in te dienen over de ondernomen actie en tevens een beoordeling van de vijandelijke sterkte in dat gebied. Verzoeken verder het oordeel van generaal Clowes te vernemen over de mogelijkheid dat een tweede groep vijandelijke schepen op weg naar Milne Bay bedoeld was om de troepen die daar eerder geland waren terug te halen.'

Blamey's plaatsvervanger, generaal Vasey, schreef dit naar generaal Rowell, de commandant op Nieuw-Guinea, die het bevel doorstuurde naar Cyril Clowes. Vasey, die al twee oorlogen had meegemaakt, voegde er in zijn bericht aan Rowell aan toe: 'Misschien beseft u niet dat dit het eerste gevecht is voor het Algemeen Hoofdkwartier, en daarom zijn die lui, net als vele anderen, zenuwachtig en concentreren ze zich te veel op de ontvangst van

Een van de Kittyhawks van het 75ste Squadron stijgt op voor een aanval op Japanse posities.

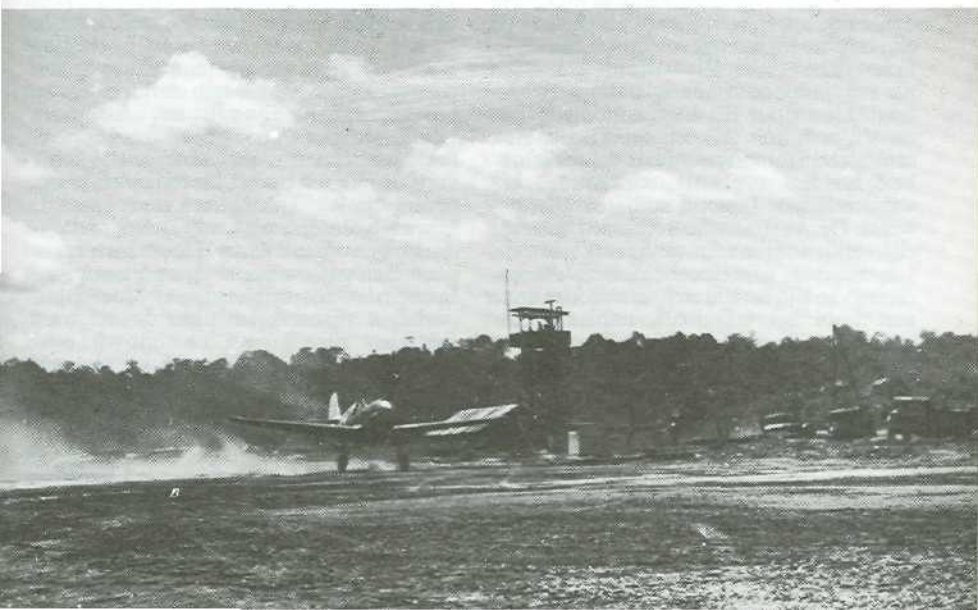



Korporaal John Alexander French.

veelvuldige berichten... Ik denk dat de hoge heren zich al een onjuiste indruk van onze troepen hadden gevormd. Ik wacht nu op het resultaat van de acties die Cyril gisteren heeft gevoerd. Ik popel om naar die rotzakken toe te gaan en hun te zeggen: "Ik zei het toch - we hebben ze allemaal doodgeschoten."

MacArthur was van mening dat alle commandanten hun troepen zonder onderbreking op de vijand af moesten sturen, in een aanhoudende, nimmer eindigende stormloop zonder op verliezen te letten. Hij scheen zich de mantel te hebben aangemeten van de krankzinnige heerszuchtige generaals uit de Eerste Wereldoorlog, die zich verbeeldden dat ze, veilig in hun verre commandoposten, voorop gingen in de aanval aan de andere kant van de heuvel en in één ruk door het Walhalla aanstormden na een pijnloos, onderscheiding oplevend schot door het hart, afkomstig van een sluipschutter. Als dergelijke lieden zich eens uit hun fantasiewereld in de werkelijkheid hadden verplaatst, dan zouden het voortreffelijke Japanse soldaten zijn geweest. De Australische volksaard verzette zich echter tegen een gevaarlijk vertoon van moed en roekeloosheid, hoewel sommigen van tijd tot tijd zich uitsloofden en te veel hooi op hun vork namen, zoals korporaal French in het gevecht op 4 september, toen Japanse mitrailleurde Australische opmars over het pad belemmerden. Korporaal French, een lange Queenslander, gaf zijn groep opdracht in dekking te gaan, en rende met een paar handgranaten naar de eerste van een groep van drie mitrailleurnesten. Hij bracht een

mitrailleur tot zwijgen, kwam terug om nieuwe granaten te halen, viel weer aan en elimineerde de tweede. Daarna bestormde hij de derde, terwijl hij met een pistoolmitrailleur uit de heup schoot, doodde de stuksbemanning, maar bezweek toen zelf aan zijn verwondingen op de rand van de mitrailleuropstelling. Hij werd onderscheiden met het Victoria Cross. Er waren nogal wat mannen als korporaal French op Nieuw-Guinea, maar niet allen werden ze beloond met de hoogste onderscheiding voor betoonde moed; sommigen kregen geen enkele onderscheiding.

De Australische bataljonscommandanten (die zuinig waren geweest op hun manschappen in Libië, Tobroek, Griekenland en Syrië en die er de voorkeur aan gaven terug te trekken boven het moedwillig verspillen van mensenlevens in een doldriest gevecht op leven en dood) kregen te horen dat MacArthur en zijn Generale Staf ontevreden waren over de traagheid waarmee de overwinning in Milne Bay tot stand was gekomen en waarmee langs het Kokodapad werd opgerukt. Als MacArthur naar het front was gekomen en deze opvattingen tegenover de manschappen had geuit, zou er een algehele staking zijn uitgebroken. De Japanners zouden misschien wel een sympathiestaking zijn begonnen. Blamey nam de klachten in ontvangst en als goed militair stuurde hij ze door.

Welke wensen er ook bij de generaals mochten leven, het was onmogelijk dat troepen dag en nacht door konden vechten, en het was al even onmogelijk om in een andere richting te strijden dan langs de smalle strook land, die bestond uit een poel van modder en een rimboe van bomen en struiken. Dit was het tijdstip waarop Blamey de zijde van zijn manschappen had moeten kiezen en moeten aandringen op minder inmenging van het Algemeen Hoofdkwartier in zijn bevelvoering over het leger. Het was wat al te gemakkelijk voor de mensen op het Hoofdkwartier om te zeggen: 'Wij willen alleen maar tegen de Jappen vechten', een veel gehoorde uitdrukking volgens Vasey. De plaatsvervangend chef gaf eveneens als zijn mening te kennen dat 'het probleem voor MacArthur is dat al zijn schepen naar de Salomon Eilanden zijn gegaan en hij wil over gegevens beschikken waarop hij een verzoek of eis aan Washington kan baseren om ze weer terug te krijgen.'

Wat dat aanging, had MacArthur reden tot zorgen, want de operaties bij de Salomon Eilanden waren in omvang en hevigheid toegenomen en hadden veel



Generaal-majoor C. Clowes.

Japanezse strijdkrachten aangetrokken die bestemd waren voor de acties in Milne Bay, als dat niet het geval was geweest, had de strijd daar wel eens heel anders kunnen verlopen en zouden de beide Australische brigades en alle andere troepen en luchtmacht personeel wellicht tot de aftocht zijn gedwongen. Radio Tokio had gezegd dat de Amerikaanse mariniers op Guadalcanal 'net zomerinsekten waren die uit zichzelf in het vuur waren gevallen'. Luitenant-generaal Hyakoetake, commandant van het Zeventiende Leger in het zuidwesten van de Stille Oceaan, stuurde eveneens meer troepen naar 'het vuur', en toen de mariniers een regiment van de 35ste Infanteriebrigade in de pan hakten, *verscheurde de commandant van dit regiment, kolonel Itsjiki, het regimentsvaandel, stak de flarden in brand en pleegde harakiri.* Die nederlaag had plaats op 21 augustus. Hyakoetake stuurde nog eens twee divisies, één van Nieuw-Guinea uit, naar datzelfde 'vuur' op Guadalcanal, waardoor de strijd voortduurde tot december.

Majoor Bicks, een Engelsman uit Twickenham die het bevel voerde over een compagnie van het 61ste Bataljon, ging bij daglicht met een patrouille naar het toneel van de actie van de vorige nacht en vond aanwijzingen dat de Japanners, toen zij zich bij de rivier de Gama moesten terugtrekken, hun eigen gewonden hadden doodgeschoten; hij zag ook doodgeschoten en met de bajonet doorstoken inboorlingen en verscheidene Australiërs met de handen op de rug gebonden, de armen verbrijzeld door kogelwonden en vervolgens met de bajonet doorstoken. Terwijl

Bicks zijn patrouille leidde, stuurde MacArthur een bericht naar Washington over de situatie en voegde daaraan toe: '... ben nog niet overtuigd van de gevechtswaarde van de Australische eenheden en doe geen poging om resultaten te voorspellen.'

De verdediging werd nu samengetrokken bij de vrijgemaakte, ongebruikte landingsstrip No. 3, een verleidelijk veld van 1500 meter lengte om een marathonbanzaiaanval op uit te voeren. Om drie uur in de ochtend van de 31ste maakten de Japanners zich gereed om daarheen op te rukken en op dat moment werden de vijandelijke formaties zichtbaar gemaakt door lichtgranaten die door de Australiërs werden afgevuurd, zodat er snel en accuraat geweervuur kon worden afgegeven, vergezeld van kogelregens uit mitrailleurs. Even voordat het licht begon te worden, werden de nog overgebleven Japanners door drie stoten op een hoorn teruggeroepen naar de rimboe. In de loop van de nacht stuurde Clowes het 2/12de Bataljon naar voren om het 61ste op de landingsstrip te steunen en tevens om door te dringen tot K.B. Mission. Schijn-dode Japanners kwamen plotseling overeind en begonnen te schieten, zodat het bevel werd gegeven op alle liggende Japanners te vuren. Ze troffen een inheemse jongen en een vrouw aan, beiden afschuwelijk verminkt en twee geboeide en met een bajonet doorstoken Australiërs. De geruchten over wreedheden leidden ertoe dat de mannen geen gevangenen wilden maken en sterkten hen in hun vastberadenheid om de vijand uit Milne Bay te verjagen. Die nacht doodden leden van de militie negentig van de ongeveer driehonderd schreeuwende Japanners die van de rimboe uit een aanval deden. Het 2/12de rukte voorzichtig op en het 2/9de werd uit de omgeving van de aanlegplaats weggehaald om aan de gevechten deel te nemen. Bij deze actie doodde korporaal Gordon zes vijanden met zijn stengun, één van hen na een vuurgevecht achter bomen van een afstand van ongeveer vijf meter.

's Nachts kwamen er vaak Japanse torpedobootjagers met volle vaart aangevaren en vuurden granaatsalvo's af op het gebied van de verdedigers, meestal zonder veel slachtoffers te maken. Een loslopende zeboe vloog in de lucht toen het dier op een landmijn trapte in de buurt van de luchtmachtkantine; de dienstdoende messbediende, die dacht dat de Japanners in de buurt waren, vernietigde de voorraad bier. Het scheelde niet veel of hij zou voor de krijgsraad zijn gegooid en doodgeschoten.

Intussen waren de Australiërs tot het offensief overgegaan en stormden niet langer blindelings tegen mitrailleurvuur in (al deden sommigen dat nog wel) maar werkten zich af vechtend behoedzaam voorwaarts. Op de 5de deed het 2/9de een aanval na een beschieting door de artillerie en vliegtuigen en de Japanners trokken nog verder terug, totdat zij gedwongen werden het resterende deel van hun belangrijkste opslagplaats prijs te geven. De volgende nacht, toen de torpedobootjagers opnieuw de baai binnenvoeren, beschenen zij met hun schijnwerpers het bevoorradingschip Anshun dat bij Gili Gili lag te lossen en brachten het met granaatvuur tot zinken. De Manunda, waarvan de romp reeds verlicht was om haar identiteit aan te geven, werd door de vijand die nacht ook twee keer beschenen en onder vuur genomen. Clowes hield rekening met een aanval van nieuwe landingstroepen, maar de Japanners kwamen alleen maar hun verslagen mannen oppikken en stuurden geen versterkingen. Ze hadden driehonderd vijftig man verloren die op het eiland Goodenough vastgelopen of gesneuveld waren, driehonderd die verdronken waren toen de Australische luchtmacht een troepentransportschip in de baai tot zinken had gebracht en zevenhonderd bij de strijd te land. Op de morgen van de 7de haalden een kruiser en twee korvetten zeshonderd gewonden en andere overlevenden af, het restant van de Japanse landingstroepen.

MacArthur stuurde een heel merkwaardig rapport naar Washington: 'De vijandelijke nederlaag bij Milne Bay moet niet als norm worden gehanteerd voor de relatieve gevechtswaarde van de betrokken troepen. De doorslaggevende factor is de volledige verrassing die bereikt is door onze daaraan voorafgaande samentrekking van sterkere strijdkrachten.' Hij had kritiek op de manier waarop Clowes de strijd had gevoerd, omdat hij verwacht had dat hij 'met grote spoed zou hebben ingegrepen' via onbegaanbare wegen, terwijl hij door een tweede of derde landing in de tang zou kunnen worden genomen. Blamey stelde zich officieel achter MacArthur op, maar Rowell, die later met Blamey op Nieuw-Guinea in conflict zou raken, stelde zich achter Clowes op: '...Ik weet zeker dat hij gelijk heeft gehad. De onmogelijkheid om anders dan kruipend op te rukken, gevoegd bij de voortdurende dreiging van nieuwe landingen, heeft het moeilijk voor hem gemaakt om snel of ver vooruit te komen.' Uit tactische overwegingen hield Blamey zijn mond. Hij had MacArthur op zijn vingers moeten tikken;

in plaats daarvan ging hij hem steunen bij nieuwe, tot elke prijs met spoed uit te voeren orders aan commandanten te velde, die wisten hoe ze de vijand moesten verslaan en hoe ze konden voorkomen dat er nodeloos slachtoffers vielen onder hun eigen troepen, vooral bij hun waardevolle geoefende en ervaren mannen.

Dit was de eerste volledige overwinning te land op Japan sinds het begin van de oorlog en al was het dan ook een actie van ondergeschikt belang, het nieuws van dit succes was erg bemoedigend – voor alle Australiërs thuis, voor de leiding die aan de militia had getwijfeld, voor de mariniers op Guadalcanal en voor de Britten in Birma, waar het Korps van generaal Slim in de Arakan streed. In zijn memoires schreef deze: 'Als het de Australiërs, onder omstandigheden die erg veel op de onze lijken, was gelukt, dan zou het ons ook lukken. Sommigen van ons vergeten misschien dat van alle geallieerden de Australische soldaten de eersten zijn geweest die de magie van de onoverwinnelijkheid van het Japanse leger hebben ontzenuwd; diegenen van ons die in Birma zijn geweest, herinneren zich dit maar al te goed.'

Aan het eind van dit weinig omvangrijke gevecht aan de oostpunt van Nieuw-Guinea, kreeg Milne Bay in strategisch opzicht plotseling een belangrijkheid in een tegenovergestelde zin van die welke de Japanners hebben bedoeld; transportschepen en landingsvaartuigen konden zich nu verzamelen om geallieerde troepen te vervoeren, onder de veilige dekking van jachtvliegtuigen die in Milne Bay waren gestationeerd, om vandaar uit op te stomen naar de invasiestranden bij de Japanse bases op Nieuw-Guinea. Milne Bay betekende een plezierige kleine overwinning – ook voor de Australische luchtmacht – die als tegenwicht kon dienen voor het onaangename nieuws uit de Salomon Eilanden, waar vijandelijke oorlogsschepen al te veel successen boekten, en van het Owen Stanley Gebergte, waar Australiërs terugvielen langs het Kokodapad.

Ten westen van Port Moresby, aan de zuidkust van Papua en Nederlands-Nieuw-Guinea, was slechts één plaats van betekenis groot belang voor de Japanners: Kokonau, dat op ongeveer 520 kilometer in noordwestelijke richting langs de kust van Merauke verwijderd lag. Blijkbaar waren zij in 1942 van mening dat dit onherbergzame gebied, omzoomd door uitgebreide moerassen, van weinig militair of commercieel nut was. Ze zagen dit verkeerd, want Merauke werd door verbindingsmensen van de Australische lucht-



macht, personeel van de Amerikaanse luchtdoelartillerie, Australische en Nederlandse infanterie en later door Australische jachtvliegtuigen en duikbommenwerpers, ontwikkeld tot een belangrijke basis. Japanse vliegtuigen vielen het vliegveld van tijd tot tijd aan en van Kokonau uit kwamen in 1943 enkele patrouilles over zee om de buitenposten van de Australiërs onder vuur te nemen. Op 22 december had een klein zeegevecht plaats, waarbij twee Japanse boten van twaalf meter lengte, met tien Japanners aan boord, binnen schootsafstand van mitrailleurs en mortieren naderden tot een sloep waarmee kapitein Wolfe en een aantal genisten op verkenning waren. De Australiërs antwoordden met hun Bren en geweren, en toen de schepen dichterbij kwamen,

Een aangespoelde Japanse boot na de mislukte landingen in Milne Bay.

met handgranaten. Na twee minuten vuren en gooien met granaten trok de vijand terug. Als voortvloeisel van dit gevecht werd er een post geplaatst bij de monding van de Eilandenrivier en bemand met mitrailleursschutters, die op hun post waren toen de vijand, volgens verwachting, weer terugkwam. Deze keer kwamen ze met drie boten en vijf sloepen, maar slaagden er niet in de wal te bereiken en verloren ongeveer zestig man toen de Australiërs het vuur openden. Australische vliegtuigen en legerpatrouilles hadden dit gedeelte van de zuidkust van Nieuw-Guinea gedurende de rest van de oorlog in hun macht.

Het Kokodapad



Voor de Slag in Milne Bay, waren zich op Nieuw-Guinea al twee fronten vaag gaan aftekenen: in de Markhamvallei, waar de commando's en de mannen van de Nieuw-guinese militie in hun wanhopige minderheidspositie een guerrillastrijd voerden, en langs het Kokodapad. Kolonel Kingsley Norris, assistent-hoofd van de medische dienst bij de 7de Divisie, beschreef het land aldus: 'Stel je een gebied voor met een lengte van ongeveer honderd zestig kilometer. Verkreukel en vouw dit tot een reeks berggruggen, die steeds hoger worden totdat een hoogte van 2000 meter is bereikt en dan

weer afnemen tot ruggen van 900 meter hoogte. Laat hier een dicht oerwoud op groeien, van lage en hoge bomen, doorwoerd met reusachtige klimplanten. Hak vervolgens door deze versperring een pad voor de inboorlingen...' Dat was het Owen Stanley Gebergte waarover het Pad liep en waar de gevechten zich zouden afspelen voor de directe bescherming van Port Moresby. Er liep een weg van Port Moresby uit, veertig kilometer lang, naar Uberi, op een plateau voor het hoofdgebergte; van Uberi uit steeg het pad 360 meter in de eerste vijf kilometer, gedeel-



telijk langs de 'Gouden Trap'. De treden van deze trap hadden een hoogte van vijftientig tot vijfenveertig centimeter; de stootkant van iedere tree bestond uit een kleine boomstam die door stokken in de grond op zijn plaats werd gehouden en achter iedere stam lag een plas van modder en water; sommige stammen waren losgeraakt en scheef gaan liggen, zodat ieder die daarover struikelde, achterover viel in de modder of tegen bomen of zijn hoofd stootte tegen het geweer dat hij droeg. Om hun benen te ontzien en valpartijen te voorkomen hakten de manschappen lange

Links: Het gebied waardoor het Kokodapad is aangelegd. **Boven:** De problemen van het vechten, voorraden aanvoeren en het afvoeren van gewonden.

wandelstokken. Het lopen werd bemoeilijkt door de bepakking van twintig kilo en een geweer – of mitrailleur – en een soldaat zonder bepakking was na de eerste tien stappen al vermoeid. Daarna werd het, zoals een soldaat van het 2/14de Bataljon zei, 'een kwestie van pure vastberadenheid die het lichaam dwong het onmogelijke te doen. De compagnieën in de achterhoede,

waar het lopen altijd het zwaarst gaat, deden er twaalf uur over om vijftien kilometer af te leggen' - amper zeven kilometer hemelsbreed gemeten.

Na een stijging van 360 meter daalde het pad 430 meter voor de laatste stijging van 600 meter tegen het Imitagebergte op - de laatste paar honderd meter gingen bijna verticaal. Overdag was het vochtig en heet, 's nachts bitter koud, en de regen viel haast onafgebroken neer, waardoor volgens een bericht van iemand uit het 2/16de: 'het pad een verraderlijke massa werd van losliggende modder, bezaaid met uitstekende wortels, die zich in het verborgen uitstrekten om de zwaar beladen manschappen ten val te brengen. Klimplanten zaten hen dwars. Natte takken zwipten tegen hen aan. Hun adem ging met stoten. Hun ogen waren volgelopen met zweet.' Er waren muskieten, mijten, zandvlooien en bloedzuigers, malaria, knokkelkoorts, dysenterie en andere tropische ziekten die van gezonde mannen vermagerde en hologige schimmen maakten. Tijdens het marcheren deed de toenemende hitte overdag stoom uit hun permanent natte kleren opstijgen. Na Imita kwamen er nog meer bergruggen voor de centrale rug bij Myola, daarna liep het pad langs een richel omlaag naar Templeton's Crossing bij de Eora Creek, vervolgens omhoog en omlaag ruim vijftien kilometer lang naar Kokoda, halverwege Buna, dat een bestuurscentrum was geweest, en Gona, een oude missiepost. Van Kokoda naar Buna - hemelsbreed ongeveer vijftien kilometer - was het land niet zo onherbergzaam en liep het pad meer omlaag dan omhoog voor troepen die naar het noorden gingen.

Voordat brigadegeneraal Porter zijn 39ste Batafjon (militie, versterkt met enkele officieren en onderofficieren van de Australische Strijdmacht) liet oprukken, bracht hij grote groepen inlandse dragers bijeen om hun aanvoercolonne te vormen. Generaal Morris van het ANGAU had zich beroepen op de richtlijnen voor de nationale veiligheid om inlandse werkrachten aan te werven die normaal als plantagearbeiders of als dragers beschikbaar waren, maar dezen voelden er niet veel voor om tot werken te worden gedwongen. Toen er nog meer troepen het gebergte introkken, waren er nooit genoeg inlandse dragers voor de aanvoer van rantsoenen, munitie en wapens en ander materieel, die steeds ontoereikend of over tijd waren. Vanwege hun krullende haar noemden de Australiërs hen 'fuzzie-wuzzies' (kroeskoppen) en over het algemeen heerste er tussen hen een goede verstandhouding.

Soms moesten de inlanders te hard werken en te zware lasten dragen, in een tijd die kritiek was om te voorkomen dat het land bezet werd en de Melanesiërs een grimmige toekomst van 'gemeenschappelijke welvaart' werd opgedrongen. Plantagepaarden, muil dieren en wilde paarden die in de omgeving van de Bootless Inlet werden gevangen, werden ook gebruikt voor het transport van voorraden over enkele delen van het pad. Ze moesten hun eigen voer dragen en ook de inlanders werden gedeeltelijk beladen met hun eigen voorraden; een drager die alleen voedsel droeg, at zijn eigen last in dertien dagen op, dus het vervoer met dragers voor de achtdaagse tocht naar Kokoda betekende dat het bevoorradingsstelsel spoedig zou bezwijken als er geen voorraden uit vliegtuigen zouden worden gedropt. Ook de Japanners zouden, hoewel hun rantsoenen lichter waren, de harde werkelijkheid ervaren van elementaire logistieke eisen in dit land waar een tekort was aan ter plaatse verbouwd voedsel. De vruchtbare bodem, regenval en klimaat leverden groente en fruit van voortreffelijke kwaliteit op, maar op de akkers van de inlanders werd slechts een beperkte hoeveelheid verbouwd. Het was nooit nodig om grote voorraden aan te leggen, omdat de produktiviteit zo betrouwbaar was.

Vol optimisme zou de 30ste Brigade van Porter helemaal tot Buna-Gona oprukken, gevolgd door troepen van de Australische strijdmacht en daarachter nog een korps van twee Amerikaanse divisies onder bevel van generaal-majoor Robert L. Eichelberger. In de eerste plaats hield het plan van MacArthur in de beveiliging van de rug van de Owen Stanleys van Kokoda tot Wau. De geallieerden verloren deze race. Op 21 juli escorteerden Japanse kruisers en torpedobootjagers troepentransportschepen naar Buna en, de volgende dag, naar Gona. Vliegende Forten en Mitchellbommenwerpers voerden aanvallen uit, en de resultaten waren te zeer conform het bombardementspeil van de Amerikaanse luchtmacht uit die periode om veel schade aan te richten bij de vijand op zee of op de stranden. Met het oog op de landing werd het militiebataljon haastig ingezet om een vijandelijke opmars naar Kokoda tegen te houden. Brigadegeneraal C.A. Willoughby, MacArthurs hoofd van de inlichtingen, koesterde de illusie dat de Japanners niet van plan waren over land naar Port Moresby op te rukken, zelfs niet na de Slag in de Koraalzee en na de landing in Milne Bay. Hij had de indruk dat de vijand het gebied Gona-Buna-Kokoda in handen

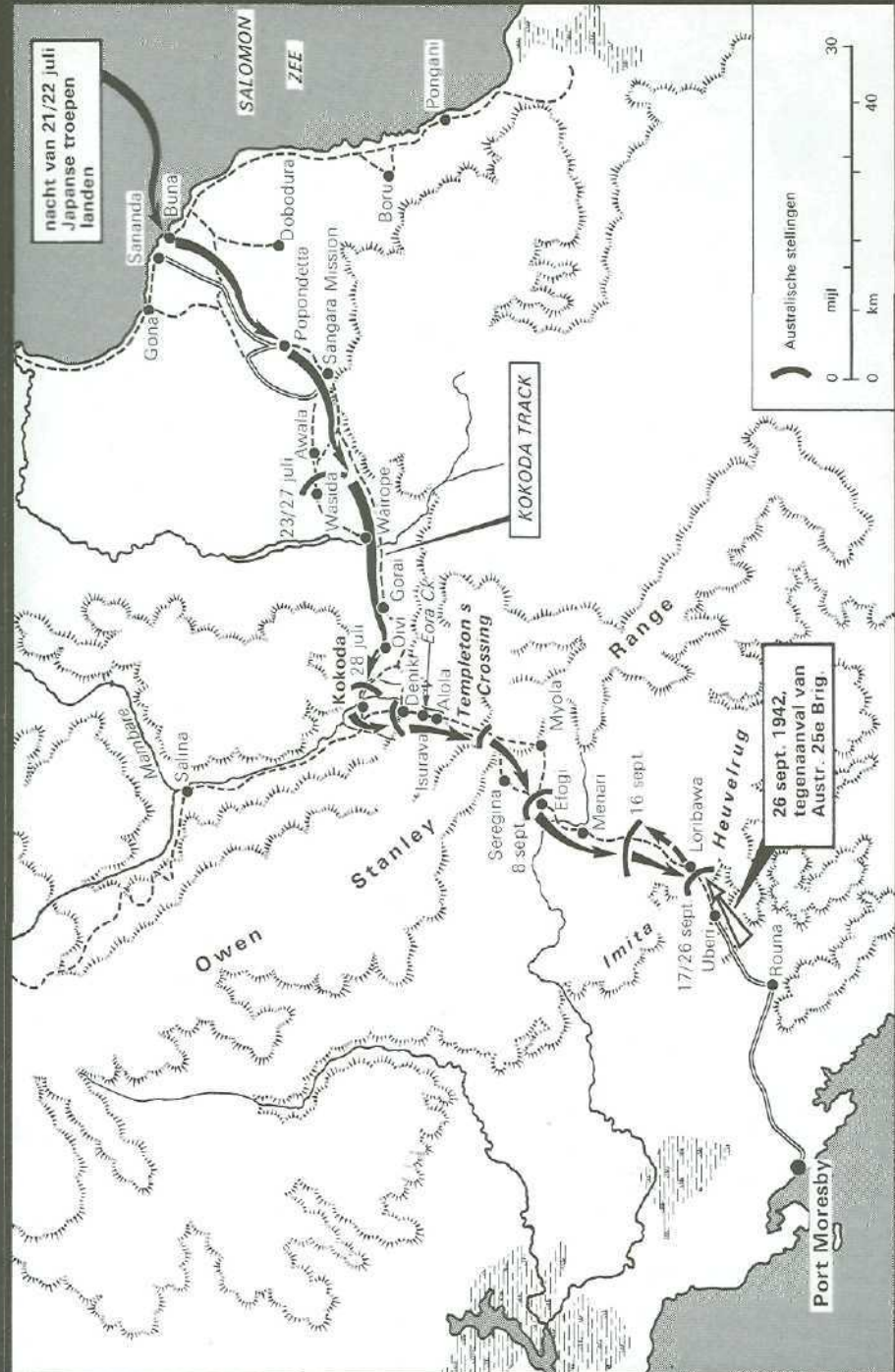

Het Kokodapad; het offensief over land tegen Buna.

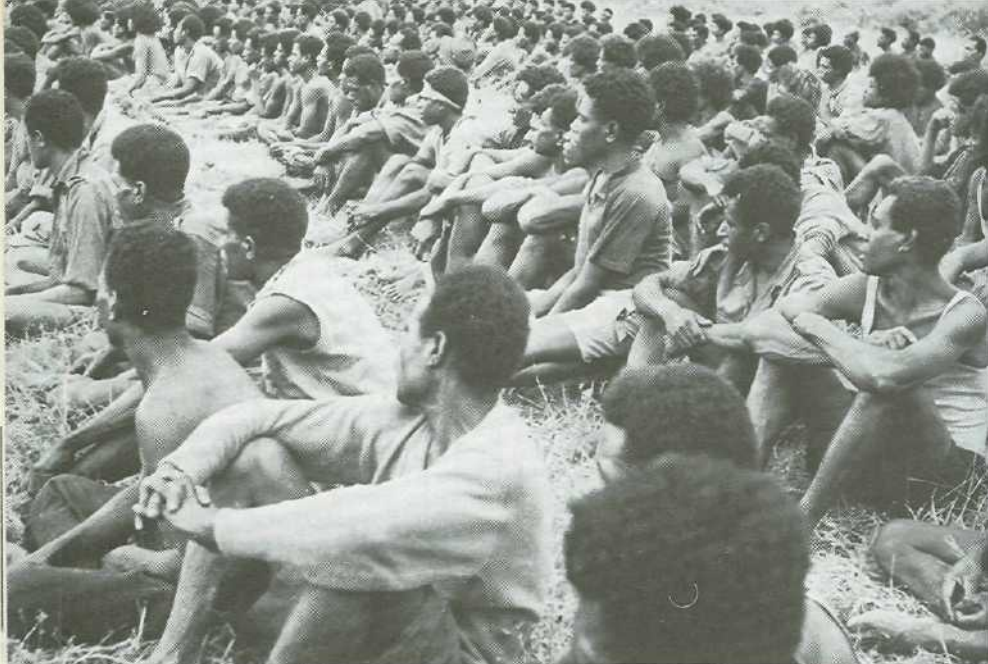

Boven: Inheemse dragers die de voorraden hebben aangevoerd voor de verdediging van Uperu en de aanval op Kokoda. *Onder:* Luitenant-generaal Robert L. Eichelberger en generaal sir Thomas Blamey. *Rechts:* Australische en Papoease troepen met inheemse dragers.







De modder van het Kokodapad waar de geallieerden om vchten om Buna te kunnen heroveren.

wilde hebben om vliegvelden aan te leggen vanwaar ze Port Moresby en geallieerde bases in North Queensland konden bombarderen. Maandenlang zou hij deze opvatting blijven houden, en zich daardoor laten leiden bij zijn schattingen van de Japanse sterkte, en dientengevolge consequent de numerieke sterkte en de kwaliteit van de Japanse strijdkrachten onderschatten. Van deze stafofficier kreeg MacArthur inlichtingen die hem waarschijnlijk de indruk hebben gegeven dat de Australiërs, toen zij langs het pad werden teruggedreven, zich terugtrokken voor een numeriek zwakkere tegenstander. Nog een sprekend voorbeeld van bothed bij de staf van de opperbevelhebber was de aanbeveling die zijn chef Genie deed, om een bepaalde pas, die Gap (bres) heette, door een explosie te versperren; zelfs als daar sprake was geweest van een smal pad dat tussen torenhoge rotswanden doorliep, dan had men zonder veel moeite over het puin na de explosie heen kunnen klauteren.

Dergelijke missers waren voor een jonge, maar ervaren Australische stafofficier een reden om te denken dat het Algemeen Hoofdkwartier door een stel idioten was

overgenomen, die geen benul hadden van de goede eigenschappen van Australische troepen, van de strategische behoeften van de vijand of van het terrein waar de gevechten plaats hadden, en dat ze, tot het bereiken van de fase waarin de oorlog gevoerd kon worden met onbeperkte gemechaniseerde vervoermiddelen, zodat ze 'het eerst en met een numeriek overwicht ter plaatse konden zijn' (de stelling van de geconfedereerde generaal Nathan Bedford Forrest), in een sfeer van ongeduld, argwaan en nervositeit moesten doorsukkelen.

Een bataljon Papuase Lichte Infanterie bij Buna trok zich terug toen de tweeduidzende Japanners landden, en bij de terugtocht over het pad gingen de meeste inlandse infanteristen ervandoor. Toen dan ook een voorhoedecompanie van het 39ste in de omgeving van Kokoda kwam, was deze te zwak om het vliegveld te verdedigen. Kokoda lag ongeveer tien kilometer van het hoofdpad, dat zich splitste bij Deniki, een plaats die tot een defensieve positie werd ingericht. Verder achterwaarts, bij Myola, lag de bodem van een opgedroogd meer, een kom in de bergen, die een geschikte plaats werd voor het droppen van benodigheden, wat destijds nog zeer primitief werd gedaan. Voorraden werden gedropt in dubbele zakken, om er zeker van te zijn dat althans

het grootste deel van de inhoud niet verloren ging. Van Myola werden de goederen gedragen naar opslagplaatsen bij Templeton's Crossing, Eora Creek, Alola en Isurava, door inboorlingen van de ANGAU, die afgebeeld werden en een tijd lang zeer weinig te eten kregen. Naarmate de druk van de Japanners toenam, ging het erop lijken dat voorraden die zover naar voren waren aangelegd, niet erg lang nodig zouden zijn.

Toen het verzwakte bataljon ten slotte in actie kwam, gebeurde dit in de vorm van kleine patrouilles die hinderlagen legden en schermutselingen voerden. Als iemand in deze periode gewond raakte en achtergelaten werd of krijgsgevangen werd gemaakt, werd er nimmer meer iets van hem gehoord. Het 39ste probeerde terrein te winnen tegen oprukkende Japanners, die daarbij wel de grootste verliezen leden, maar niettemin de Australiërs dwongen zich terug te trekken. Bij Kokoda werd op 9 augustus de Japanse voorhoede tegengehouden, en een officier schreef in zijn dagboek: '...het vijandelijke vuur heeft ons gedwongen terug te trekken. Het peloton was uiteengevallen en het was onmogelijk onze aanval te herhalen... De nachtaanval liep op een mislukking uit. Het 1ste Peloton voerde omstreeks 03.00 uur eveneens een aanval uit, maar had geen succes. Elke dag raak ik meer mannen kwijt. Ik heb bittere tranen moeten schreien. Heb hier liggen wachten tot morgen en geworsteld tegen kou en honger.' De volgende avond zongen de Japanners in hun stellingen en een riep in het Engels: 'Dat bevalt je zeker niet, hè?' 'Nog nooit zo iets slechts gehoord,' antwoordde een Australiër voordat de Japanners tot de aanval overgingen. Na anderhalf uur had de vijand zware verliezen geleden maar was numeriek toch sterk gebleven. De Australiërs trokken terug. Bij Deniki kwam de vijand 'met vier of vijf naast elkaar de heuvel op, in korte broek en met de helm op... Het peloton van luitenant Simonson sloeg hen terug met handgranaten en stenguns,' in de regen en de mist. In vergelijking met de grote frontale stormlopen die later op Nieuw-Guinea zouden plaatshebben, waren dit erg kleine aanvallen, die toch belangrijk waren omdat ze de vijand vertraagden, en tijd was van het allerhoogste belang voor het geallieerde programma. De strijd hier zou zich ontwikkelen tot geïsoleerde gevechten dichtbij het pad, zodat er nooit sprake zou kunnen zijn van een massale concentratie aan wat men globaal zou kunnen aanduiden als de frontlijn.

De verdragsacties wonnen aan kracht

toen het 53ste Bataljon naar voren kwam om het 39ste te helpen (de Australische strijdmacht noemde hen 'die haveloze helden'), dat ongeveer drie weken lang het heetst van de strijd te verduren had gekregen. Hun commanderend officier, luitenant-kolonel Honner, schreef: 'In fysiek opzicht waren de aandoenlijk jonge mannen van het 39ste er slecht aan toe. Uitgeput als ze waren door zware gevechten en moeizame verplaatsingen, en verzwakt door gebrek aan voedsel en onderdak, waren velen letterlijk vastgelopen. Vrijwel dagelijks viel de regen de hele middag en avond in stromen neer, liep de schuttersputten in en doorweekte de kleren die ze droegen - de enige kleren die ze hadden. Al huiverend brachten ze daarin de koude, lange en eenzame nachten door waarin ze wakker en waakzaam moesten blijven, maar zich stil moesten houden en geen woord mochten zeggen...' Passages uit ter plaatse gemaakte verslagen geven een getrouwer beeld van de omstandigheden dan verklaringen uitgegeven door het Algemeen Hoofdkwartier, waar de generaal die uit de Filippijnen was verjaagd om overwinningen vroeg. Eigenlijk was het een opmerkelijke zaak dat de onervaren militie standhield in deze omstandigheden en in voortdurende gevechtsaanraking met de vijanden die, zoals Dudley McCarthy nauwkeurig beschrijft in *South-West Pacific Area - First Year*, 'moedig en vastberaden waren... taai en volhardend... niet afhankelijk van hun eigen aanvoerlijnen. Als zij op tegenstand stuitten, tastten ze de flanken af en verspreidden zich vervolgens om die te omvatten voordat ze probeerden erdoorheen te trekken. Bij hun aanvallen op voorbereide stellingen kwamen ze keer op keer op hetzelfde punt terug - al verlegden ze soms wel eens het zwaartepunt - om te proberen een zwakke plek te forceren waar ze doorheen konden breken. Bij elke terugtocht volgden ze op zo korte afstand dat hun tegenstanders er moeite mee hadden zich van hen te ontdoen en het initiatief bij het patrouilleren in handen te houden. Ze maakten uitstekend gebruik van de hoogten langs het pad. Ze camoufleerden zich goed. Hun wapens en uitrusting waren licht, hun verbindingen goed. Ze deden hun voordeel met plaatselijke middelen en omstandigheden.'

Het waren de beste soldaten die Hyatoetake voor generaal Horii bij elkaar kon krijgen en ze hadden ervaring opgedaan in China, de Filippijnen of Malakka. Oorspronkelijk bevonden zich daar het 124ste en het 41ste Regiment Infanterie, een genieregiment en twee regimenten artillerie



Boven: 'Kroesharige Engelen' brengen een gewonde Amerikaanse soldaat terug terwijl (onder) Australische soldaten een gewonde makker vervoeren op een geïmproviseerde brancard. Rechts: Nieuwsgierige inboorlingen bij een Amerikaans transportvliegtuig.





en ook nog verzorgingstroepen. De Tweede Infanteriegroep werd naar Milne Bay gestuurd, maar Horii had nog ongeveer 13 500 man bij zich toen de opmars in de Owen Stanleys op gang begon te komen.

De 7de Divisie van de Australische strijdmacht, minus de brigade die naar Milne Bay was gegaan, zwoegde aan de andere kant van de bergen de 'gouden trap' op om de militiebataljons te hulp te komen. De 21ste Brigade, met het 2/4de Bataljon in de voorhoede, kwam daar aan toen de vijandelijke aanvallen zwaarder waren geworden en zo hardnekkig, dat ze onafgebroken konden worden genoemd. Moegetreden mannen werden opgesteld achter de brigade die de knepen van de jungleoorlog begon te leren. Mitrailleurs werden opgesteld op dominerende punten, beide partijen werden meesters in het aanbrenge van booby-traps op de junglepaden en sluipschieten en hinderlagen waren aan de orde van de dag. De Australische bevelslijn was nu als volgt: generaal-majoor 'Tubby' Allen - die een brigade had aangevoerd in Libië, Griekenland en Syrië - commandeerde de divisie; hij bracht verslag uit aan generaal Rowell van het hoofdkwartier van de strijdmacht op Nieuw-Guinea; deze gaf dit door aan Blamey en Blamey op zijn

beurt weer aan MacArthur. Op het Algemeen Hoofdkwartier ontving generaal Vasey van beide zijden rapporten en gaf die door en voegde daar persoonlijke opmerkingen aan toe.

Zelfs als ze niet daartoe zouden zijn gedwongen, zou het voor de Australiërs een goede zaak zijn geweest om terug te trekken naar het gebergte bij Moresby, om hun aanvoerlijnen korter te maken en zodoende die van de vijand te verlengen. De Japanners hadden geen vloot van transportvliegtuigen, terwijl de geallieerden bezig waren er een op te bouwen, en de geallieerde jachtvliegtuigen waren zo gevaarlijk dat Japanse bommenwerpers niet veel voorraden konden droppen. Op 1 september kreeg Horii opnieuw duizend man verse troepen, die hij ter versterking naar het 124ste Regiment stuurde. Generaal Allen was niet van plan om zijn troepen te verbruiken met dezelfde aantallen waarmee Horii de zijne kwijtraakte, en naarmate Allen zich meer vertrouwd maakte met de situatie, stelde hij een plan op voor een langdurig tegenoffensief, wanneer de tijd daarvoor rijp was. Het 2/14de en 2/16de namen de terugtrekkingsmanoeuvres, waarbij veel slachtoffers onder de Japanners werden gemaakt, van de militie



Amerikaanse troepen steken de Eora over op weg naar Kokoda en Buna.

over, die begin september nog steeds in actie was. Bij een van hun eerste acties, op 29 augustus, kreeg het 2/14de een felle aanval te verduren, die werd afgeslagen door een tegenaanval waarin soldaat B.S. Kingsbury postuum met het Victoria Cross werd onderscheiden, door met zijn Brengun van zijn heup schietend een doortocht door de vijanden vrij te maken. Die dag verloor de vijand ongeveer tweehonderd man. De oorlog werd gevoerd door groepen, pelotons en compagnieën: er was geen ruimte voor grotere formaties. Als de aanvoer voor de Australiërs was verbeterd, zou de strijd hier, in de omgeving van Eora Creek, langer hebben geduurd; maar het bevoorradingsstelsel begaf het. Er was gebrek aan de belangrijkste artikelen – zoals groene camouflage-uniformen en pionierschoppen in plaats van de bajonetten, helmen en lege blikken die ze gebruikten voor het graven van schuttersputten. Gewonden liepen terug en als ze niet konden lopen, werden ze op brancards gedragen door inboorlingen – ‘kroesharige engelen’ – en sommige gewonden leunden op elkaar terwijl ze terugliepen of soms zelfs kropen. Van Eora Creek terug naar Templeton's Crossing moesten de gewon-

dendragers ongeveer zes uur sjuwen; van dit punt naar Myola vergde de tocht twaalf uur en een stijging van driehonderd meter. Over het algemeen verkeerden de gewonden, de omstandigheden in aanmerking genomen, in goede staat, dank zij het royale gebruik van sulfanilamide dat op de wonden werd gestrooid of oraal werd toegediend. Er werden driehonderd dragers gebruikt voor het transport van gewonden van Templeton's Crossing naar Myola, waar de beide Australische bataljons na een achterhoedegevecht van zes dagen gedwongen waren nog even stand te houden alvorens verder terug te trekken.

De Japanners werden door hun officieren opgejaagd om de Australiërs voor te komen en hun flanken onder druk te houden. Telkens weer waren er botsingen waaraan de Australiërs zich doorgaans met weinig verliezen wisten te onttrekken, maar soms waren ze zwaar. Eén zo'n gevecht had plaats op de 8ste, toen een compagnie van het 2/27ste bij een aanval in de vroege ochtend zes lichte mitrailleurverloer en daarop reageerde met 1200 handgranaten en duizenden schoten totdat de vijand zich terugtrok. De Australische brigade leerde alle kunstgrepen om zich in de jungle in leven te houden tijdens de terugtocht naar het punt waar, volgens het hoofdkwartier in Moresby, de laatste

verdedigingslijn zou komen te liggen: Ioribaiwa, een paar uur lopen en ongeveer dertien kilometer van Uberi. Dit was dicht genoeg bij Moresby om er snel reserves en voorraden heen te sturen, en ver genoeg van Buna om de aanvoer voor de Japanners onder grote druk te zetten. Voor Allen of voor Rowell bestond er nu, of op enig ander moment, ook niet de geringste twijfel dat ze de vijand konden beletten Moresby te veroveren door een aanval uit het noorden.

In het begin van die maand schreef Vasey aan Rowell: 'Het Algemeen Hoofdkwartier lijkt verdorie wel op een barometer tijdens een wervelstorm - op en neer om de paar minuten... die lui daar zijn net als de militia - 't is hoog tijd dat ze de vuurdoop ondergaan.' Hun misnoegen over de traagheid van de overwinning in Milne Bay beïnvloedde hun opvattingen over het Kokodapad en het leek erop dat MacArthur en zijn Amerikaanse staf geen idee hadden van de feitelijke situatie. Op 6 september stuurde hij naar Washington het bericht: 'De Australiërs hebben er blijk van gegeven dat ze niet tegen de vijand zijn opgewassen in de strijd in de rimboe. Het ontbreekt hun aan agressieve leiding.' Vasey moest een bericht van soortgelijke inhoud doorsturen naar Rowell, en geen van beide mannen kon de houding van MacArthur begrijpen. De troepen weerden zich minstens zo goed als de strijdmacht van MacArthur bij de terugtocht in de Filippijnen en omdat ze niet door arrogante generaals tot doldrieste daden werden aangezet, was hun moreel hoog. Alleen al het aanleren van de oorlogvoering in de jungle vergde tijd en ervaring, zoals Alan Dawes aantoonde in *Soldier Superb*:

'De jungle-mentaliteit is een eindeloos vermogen om zich in te spannen. Het is een aangeleerde veerkracht die bestand is tegen de duizenden slagen die de mens en de natuur kunnen toebrengen in het met kwalijke dampen bezwangerde bolwerk van tand en klauw. Het is het vermogen om door te vechten terwijl je hoofd tolt van de malaria, je botten kraken van de knokkelkoorts, je buik gekweld wordt door het harde, hete kunaigras, of je schoenen vol water zitten, je kleren doorweekt zijn van zweet en smurrie in de bergen van modder; wanneer je bang wordt van het trillen van een blad en er uit de hemel geen weldaad maar moord op je wordt uitgestort; wanneer niets is wat het lijkt te zijn, maar een truc van een geslepen vijand. De jungle-mentaliteit is vooral het vermogen om deze angsten niet te overwinnen, maar om ze ondergeschikt te maken aan je wil en je

behoefte en ze tot bondgenoten te maken, ze te gebruiken als artillerie tegen de vijanden.' Eens zou MacArthur een grote strijdmacht commanderen die Japanse troepen zou aanvallen, zijn mannen zouden goed gevoed zijn, behoorlijk gekleed en uitgerust, voorzien van alle gemakken die in de militaire winkels verkrijgbaar waren, en gesteund door enorme vuurkracht en reserves. De strijd in de Owen Stanleys was de oorlog van een divisiecommandant, op een klein front, waar de tactiek bepaald werd door plaatselijke omstandigheden en gebeurtenissen. Omdat het een langzaam verlopende uitputtingsslag was, dachten MacArthur en zijn staf dat dit lag aan het gebrek aan doortastendheid en felheid in het Australische kamp en hij zat zijn generaals achter de broek om er wat meer pit in te brengen.

Een nieuwe brigade van de 7de Divisie, de 25ste, verscheen ten tonele, gekleed in hun nieuwe groene jungle-uniform, om mee te doen aan de strijd bij Ioribaiwa, zo dicht bij Moresby dat vriend en vijand het geluid van vliegtuigen op de landingsstrips konden horen. Het moreel in de Japanse linies was nog steeds voortreffelijk, misschien wel iets beter omdat ze zo dicht bij hun doel waren; het moreel in de Australische linies was ook uitstekend, vooral toen de brigade van de Australische strijdmacht kwam aangemarcheerd. Horii handhaafde zijn aanvalstempo en brigadegeneraal Eather zag zich genoodzaakt zijn 25ste Brigade terug te halen naar de bergrug Imita. Generaal Allen deelde hem telefonisch mee: 'Er mag niet verder worden teruggetrokken uit de stelling bij Imita. Je moet je daar desnoods doodvechten. Begrepen?' Ja. Eather had het begrepen. Anderen zouden hem ook nog onder druk zetten. MacArthur zei tegen eerste-minister Curtin dat de Australische troepen onbekwaam waren, terwijl de eerste-minister nog maar enkele uren tevoren had ingestemd met de opvatting van Rowell, dat de vijand Moresby niet aan de Australiërs kon ontnemen. MacArthur maakte het Curtin lastig door te zeggen dat de Australiërs terugtrokken terwijl de Japanners dat niet deden, en dat, zei hij, terwijl ze numeriek in de minderheid waren. Toen MacArthur dan ook vroeg of Blamey naar Nieuw-Guinea kon gaan om de zaken over te nemen, stemde Curtin ermee in hem die opdracht te geven. Dit was een delicate aangelegenheid voor Blamey, die op Nieuw-Guinea hoopte te kunnen opereren zonder het werk van Rowell in de wielen te rijden. In een brief aan de commandant op Nieuw-Guinea legde hij de situatie uit en

voegde eraan toe: '...we zitten met erg onervaren politici, die bij alle mogelijke gelegenheden in paniek kunnen raken, en ik geloof dat de verhouding tussen ons persoonlijk zo goed is, dat we deze regeling zonder moeite kunnen laten verlopen'. Maar Rowell zag niet in hoe hij zijn werk kon doen in aanwezigheid van een meerder en er ontstond een breuk tussen hen die steeds groter werd. Eind september onthief Blamey hem uit zijn commando en liet luitenant-generaal Herring komen om hem te vervangen.

Terwijl het onruststokkende praatje van MacArthur met de eerste-minister hiertoe leidde, ging de strijd voort op de manier die Rowell, Allen en de brigadegeneraals hadden ontwikkeld, een stijl die de strijdende troepen veel beter kenden dan welke generaal ook. Op 12 september kwam de voorhoede van het 126ste Regiment Infanterie onder McNider, de 32ste Amerikaanse Divisie, in Moresby aan. Twee brigades van de Australische divisie – die op verzoek van Churchill op Ceylon was gehouden op hun terugreis uit het Midden-Oosten – waren in Australië teruggekeerd en gereedgemaakt om dienst te doen op Nieuw-Guinea. De derde brigade was rechtstreeks teruggekomen en naar de omgeving van Darwin gegaan. Op Ceylon hadden de 16de en de 17de Brigade enige tropentraining opgedaan, maar nieuwe versterkingen moesten, zoals Rowell bepaalde, getraind worden in de beheersing van de problemen op het gebied van de tactiek, verplaatsing en het bezethouden van de jungle op Nieuw-Guinea. Queensland, en zelfs het afwisselende natte en droge Moresby, waren niet voldoende karakteristiek voor het gebied waar ze in actie zouden komen. Rowell legde er ook de nadruk op dat bij de oorlogvoering in de jungle en de bergen het verlies aan mensenlevens door de gevechten en de fysieke uitputting zeer hoog was, en dit hield in dat het beslist noodzakelijk was reserves te hebben van verse eenheden en in het algemeen ook grotere aantallen infanteristen. MacArthur nam Rowells idee over en stuurde een strijdmacht, die als pioniers dwars door Papua moest oprukken, op geruime afstand van het Kokodapad, om de vijand in de rug aan te vallen. Het Amerikaanse regiment werd voor deze operatie aangewezen.

Terug bij de bergrug waren beide partijen aan het uitblazen. Op de 19de trof een sterke patrouille een Japanse positie aan, die versterkt werd; met een aanval met handgranaten, pistoolmitrailleurs en bajonetten werd deze uitgeschakeld. De ver-

lieslijst van Horii werd weer uitgebreid en stond nu op ongeveer duizend doden en vijftienhonderd gewonden. De Australische verliezen bedroegen 314 doden en 367 gewonden. Telkens wanneer de Australiërs een vijandelijke stelling namen, was er weinig van voedsel te zien. Ongeveer een kwart liter rijst per dag was het officiële Japanse rantsoen – als zij dit aangevoerd konden krijgen vanuit Bona. Toen zij aanvielen en Ioribaiwa innamen, liepen ze hongerig op de Australische opslagplaatsen af die ze bij hun verkenningen hadden opgemerkt, en zagen tot hun teleurstelling dat de voorraden waren weggevoerd. Als ze bonemeel hadden konden ze soep maken, anders aten ze wat de akkers van de inboorlingen leverden – net als de kustbewakers of ieder ander die in de buurt van dorpen was gestationeerd – aardappels, lotusbollen, papaja's, bananen en pompoenen. In sommige streken konden tomaten worden geplukt een paar weken nadat men een rotte tomaat op de vruchtbare grond had laten vallen. Het was kortzichtig van de vijand om geen grote moestuinen aan te leggen toen hij vele duizenden nieuwe troepen naar Nieuw-Guinea stuurde.

De bevelvrag bij Imita hield hen tegen; de sterke defensieve stelling, de krachtige patrouilles, de twee korte 25-ponders die langs de 'gouden trap' omhoog waren gesleept, de toenemende superioriteit van geallieerde vliegtuigen, en de stijgende Japanse verliezen ten gevolge van ziekten en honger. Van nu af waren de Australiërs gereed voor een offensief; ze hadden verse troepen en hun voorraden breidden zich bevredigend uit in Moresby – dat verloren zou zijn gegaan als de militiebrigade zich niet zo goed had gewoerd, en bijna toch nog verloren ging door de traagheid waarmee het Algemeen Hoofdkwartier de Australische strijdmacht daarheen verplaatste. Nu zij in het offensief gingen, hadden zij de logistieke zaken kunnen regelen voor de lange mars die in het verschiet lag; ze konden kennis nemen van een Japanse terugtocht ten gevolge van gebrek aan bevoorradings, en het was tijd om meer luchtvervoer in te schakelen – met inbegrip van aangepaste bommenwerpers en nog meer burgervliegtuigen dan ze al gevorderd hadden. Gezonden, zieken en gewonden hadden in dit land meer verzorging nodig door de klimatologische omstandigheden. Als er steeds voldoende dragers zouden zijn geweest, zou het nog zijn meegevallen, maar er was meestal een tekort aan inheemse arbeidskrachten. Op sommige steile gedeelten van het pad waren acht man nodig om een gewonde te dragen, die

pijnlijke schokken te verduren kreeg of uit de brancard viel. Wanneer manschappen waren afgesneden zouden ze van honger kunnen omkomen. Sergeant Irwin van het 2/14de gebruikte zijn horloge als kompas om zijn peloton te leiden dat in de bergen was afgesneden en verdwaald; ze deden er tweeëntwintig dagen over, waarvan negentien zonder voedsel, om de weg terug te vinden door ravijnen en over bergruggen in de rimboe. Sommigen deden er een paar dagen over om weer terug te komen, anderen werden wekenlang vermist. Een man, met een wond aan zijn enkel, raakte afgesneden met diverse anderen die aanboden hem op hun rug of op een brancard te dragen. Hij weigerde en kroop drie weken lang, nu eens in de hitte en dan weer in de kou, doorweekt en bemodderd, uitgehongerd en uitgeput. Toen ze een inboorlingendorp bereikten, werd de man, korporaal Metson, in een hut met andere gewonden achtergelaten. Het was wel heel tragisch dat ze door Japanners werden gevonden, die hen allen ombrachten. Deze berichten over doorstane ontberingen stapelden zich op op het hoofdkwartier en de plannenmakers kregen daardoor een duidelijker beeld van de omstandigheden.

Men kon gemakkelijk afgesneden raken in die woeste rimboe. Een compagnie van het 2/27ste, die bij Menari op een verre verkenningstocht was uitgestuurd, kreeg vertraging doordat de mannen een pad moesten hakken door klimplanten en dicht struikgewas en daarna tijdens de terugtocht werden afgesneden. De commanderende officier, kapitein Sims, beschreef zijn belevenissen die overeenkomen met die van velen uit die compagnie:

'We kregen onze eerste maaltijd toen we op 14 september in een dorp een varken schoten... de mannen hadden dysenterie en waren door de honger verzwakt... roosterden varkensvlees aan onze bajonetten... twee andere groepen kwamen er nog bij... aten alles op... schoten een kakatoe en alles, inclusief de botjes, werd opgegeten. Ik had longontsteking en tropische zweren. Toen ik eenmaal terug was, had ik ook nog knokkelkoorts. Iedere man in de compagnie verloor vijftien tot twintig kilo aan gewicht... ontmoetten patrouilles van het 2/14de en 2/16de die bij Templeton's Crossing en Myola afgesneden waren geraakt... Ieder die verder kon gaan zonder rust te houden, ging door.'

Het grootste deel van het 2/27ste was ook afgesneden en tot in oktober kwamen nog kleine groepjes langzaam binnen na veel te hebben doorstaan in de bergen; toch waren hun verliezen lichter dan men zou

hebben verwacht: 41 doden en 46 gewonden, de overigen verzwakt door ondervoeding en ziekten. De lotgevallen van de gewondendragers en hun gewonden zijn verhalen van onbaatzuchtigheid, moed en volharding.

De 25ste Brigade ging van de bergrug bij Imita voorop, terug over het Kokodapad, dat nu breder was geworden doordat het door beide partijen zo intensief was gebruikt. Ook op andere plaatsen werden vorderingen gemaakt en de Kanga Force in de omgeving van Markham werd geleidelijk aan sterker. Binnen tien dagen was de brigade terug bij Eora Creek en Templeton's Crossing en voelde al het nijpen van de gebrekkige bevoorrading. Er werden voorraden droeft, maar dit gebeurde niet vaak genoeg of in onvoldoende hoeveelheden. Er waren niet genoeg dragers en toen de troepen in de frontlijn gingen - of waar de frontlijn zou kunnen komen - kregen ze volgens de officiële geschiedschrijving de volgende gemiddelde last te dragen:

'Elke man droeg rantsoenen voor maximaal vijf dagen (voor 2 dagen normale voeding en voor 3 dagen noodrantsoenen), een halve deken, een grondzeil, zeep, tandenborstel, een halve handdoek, een halve veldketel, een veldfles, zijn wapen en munitie. Een set scheergerei werd meestal voor drie man meegenomen. In elk bataljon droeg elke infanterist zijn eigen geweer en 100-150 patronen; een 3-inch mortier met vijftien granaten werd door inboorlingen gedragen, als die er waren, anders door het mortierteam, geholpen door mannen van de stafcompagnie en soms door mannen van de tirailleurcompagnies; één Vickersmitrailleur, met twee of drie patroonbanden, op dezelfde wijze gedragen als de mortier; één Bren per groep, beurtelings door ieder lid van de groep gedragen met tien magazijnen per mitrailleur, verdeeld over de leden van de groep; 2 pistoolmitrailleurs per groep, gedragen door schutters met 5 magazijnen en 150 losse patronen; één 2-inch mortier in elk peloton, gedragen door de bedienende manschappen met 12 granaten die verdeeld werden; 2 handgranaten op elke man. Ieder bataljon had vijf draaglasten aan medische benodigdheden; kookgerei; twee houwen, twee bijlen; één kapmes en één schop per groep; zes telefoons en zes radio's. De Japanse uitrusting was lichter, maar hun magen waren leger. Sommigen aten vlees van gedacode Australiërs.'

MacArthur wilde Kokoda zo spoedig mogelijk in zijn bezit hebben, opdat de troepensterkte opgevoerd kon worden

door mannen en voorraden door de lucht naar het vliegveld over te brengen. Blamey spoorde generaal Allen aan om 'de vijand onder krachtige druk te zetten. Als je persoonlijk in de moeilijkheden komt zal er voor aflossing worden gezorgd...' Allen antwoordde prompt: 'De ernstigste tegenstand tegen de opmars is het terrein... Dit gebied is veel moeilijker dan in welk vroeger theater ook, en kan niet beoordeeld worden totdat het is waargenomen... Voel de druk niet. Ik heb me nooit beter gevoeld of helderder kunnen denken. Maar namens alle manschappen voel ik me wel wat teleurgesteld dat u ontevreden bent over de geweldige inzet die zij hebben betoond...'

De opmars ging voort in weerwil van obstakels als dichte bamboe, waarin de Japanners in hun schuttersputjes alleen met handgranaten konden worden aangevallen, hooggelegen posities die alleen door omhoog te klauteren konden worden aangevallen, zware mitrailleurs die in verdede opstellingen waren ingegraven, en die afschuwelijke Japanse specialiteit - sluipschutters. Als een bataljons- of brigade-

commandant zijn mannen niet onnodig wilde verliezen, kon hij het hoofdpad alleen maar aflasten, voorzichtig verkennen en langzaam voorwaarts gaan. Het pad verlaten voor omvattende bewegingen was zelden mogelijk vanwege het terrein en de belemmeringen van de rimboe. Op de morgen van 17 oktober baande het 3de Bataljon van de militie, dat bij de Australische brigade was gedetacheerd, zich al vechtend een weg tot in een sterke vijandelijke stelling en maakte veel van hun uitrusting buit. Kapitein Atkinson beschreef een vuurgevecht van die morgen: 'Toen Richardson werd neergeschoten probeerde Downes, een boerenjongen met zijn pijp in de mond, de sluipschutter te ontdekken. Ik ging naar Richardson toe om hem te verbinden - hij ademde door een gat in zijn borst. Een kogel vloog tussen mijn pukkell en mijn rug door en sloeg tegen mijn veldketel. Downes zag de mondingsvlam, liep naar de open plek om beter te kunnen zien en schoot de sluipschutter dood. Toen ging hij rustig achter een boom staan, nam zijn pijp uit de mond, keerde zich om naar de anderen en zei: "Nou, ik heb die ellendeling te pakken gekregen!" We hadden één ziekendrager, Dwight, en hij ging er steeds op af wanneer iemand getroffen werd en kwam zo waar anderen niet wilden heengaan. Hij haalde een man

Een Japanse bunker die definitief tot zwijgen is gebracht door Australische troepen in de omgeving van Buna.



uit een vooruitgeschoven schuttersput, waarbij hij enkele meters onder vuur door moest lopen, tilde hem omhoog, nam hem op zijn rug en rende vervolgens 150 meter onder vuur door.' Er werd geen medaille uitgereikt aan Dwight, die de maand daarop in de strijd viel, en geen voor talrijke andere mannen die met hun moedige daden meer deden dan hun gewone plicht. Eveneens op de 17de riep Allen de 16de Brigade onder brigadegeneraal Lloyd op, waarover Allen zelf het commando had gevoerd in Libië, Griekenland en Syrië.

'Langs de route,' aldus het verslag van de 16de Brigade, 'lagen geraamtes die kaalgevreten waren door mieren en andere insecten, en in de donkere uithoeken van het woud drong de stank in onze neusgaten door van de doden die vluchtig of misschien helemaal niet begraven waren.' De bataljons - het 2/1ste, 2/2de en 2/3de - waren de eerste van de Australische strijdmacht die tijdens de oorlog ten strijde trokken - bij Bardia in december 1940. Nu, bijna twee jaar later, zouden ze, na gestreden te hebben tegen Italianen, Duitsers en Vichy-Fransen, hun krachten gaan meten met de Japanners. Pelotons en compagnieën liepen voorop aan het smalle front om vijandelijke weerstandsnesten op te ruimen, die verdedigd werden met mortieren, mitrailleurs, handgranaten en geweren. Deze acties zouden zich steeds weer herhalen op het pad en bij de gevechten op de slagvelden op Nieuw-Guinea: een bataljon, brigade, divisie en reserves in een lange colonne achter een klein groepje mannen in de voorste gelederen; mannen die neervielen onder het vuur, waardoor de vijandelijke positie kon worden bepaald en dan een sergeant of korporaal die met een handjevol manschappen een krankzinnig risico tegemoet ging.

Het kon gewoon niet anders en het gebeurde bij herhaling. 'Hij zwenkte naar links en stak toen over naar het punt dat door Baylis was aangewezen, waar hij zijn verzwakte groep achter de andere compagnie als steun opstelde. Intussen was Blain, de commandant van het andere voorhoedepeloton, gesneuveld met enkele van zijn mannen, en Barnes, de aanvoerder van het derde peloton, was gewond... Terwijl de eerste groep van Goodman verder ging, werd deze door mitrailleurvuur tot staan gebracht. De beide andere groepen verlieten de vastgestelde aanvalslijn. Korporaals Roberts ging met zijn groep naar een mitrailleuropstelling en bracht deze met behulp van handgranaten tot zwijgen. De Australiërs bleven de resterende vijanden

in die stelling bestoken, maar konden door het dichte struikgewas weinig zien... nadat de aanvallers nog eens 150 meter verder waren gegaan, werden ze door zwaar vuur overvallen, waardoor zij zich plat tegen de grond moesten drukken...' Dit zijn zo een paar van de talrijke strijdtoneelen bij Eora Creek, het dal onderaan de steile helling naar de vlakte van Kokoda. 's Nachts lagen de gesneuvelden van beide partijen in zonderlinge houdingen, en de regen viel neer, aanhoudend en koud; men kon de Japanners horen praten en bewegen.

Als de Japanners niet het vuur openden, waarmee zij hun positie verrieden zodat er een aanval kon worden gedaan en er weer een vijandelijke groep werd uitgeschakeld, werd er meestal een verkenners naar voren gestuurd om een vijandelijke reactie uit te lokken. Dat was de manier waarop de oorlog werd gevoerd in deze verschrikkelijke campagne, en de mannen vochten voortreffelijk, omdat ze een gesloten groep vormden met een uitstekend moreel en zelfvertrouwen, en niet omdat het Algemene Hoofdkwartier of het Hoofdkwartier op Nieuw-Guinea of de commandopost van de divisie zat te popelen om op te schieten.

Luitenant B.H. MacDougal, een van de kaderleden van het 2/3de Bataljon zei het volgende over de verkenners bij een interview door een krant uit Sydney: 'Tijdens de opmars... moest iedere voorhoedecompanie verkenners voor zich uit sturen over het pad. Het stond vrijwel vast dat het eenmaal, of soms vaker per dag zou gebeuren dat de voorste verkenners op het pad, of verkenners die op zoek waren naar de Japanse posities aan de andere kant van het pad, gedood of gewond zouden worden door onzichtbare sluipschutters, die wachtten tot ze op twintig meter of minder waren genaderd voordat ze het vuur openden. Toch waren er nooit moeilijkheden om mannen voor deze taak te vinden. Voordat het voorste peloton 's morgens of na een rustpauze verder trok, zei de commandant: "We hebben twee voorlopers nodig." Drie of vier man begonnen hun spullen bij elkaar te pakken en stapten naar voren. Deze drie of vier maakten dan onderling uit wie er voorop zou gaan. De een zei soms tegen de ander: "Jij hebt het gisteren gedaan", en dan werd er even stil overlegd, totdat een paar seconden later, zonder bevelen of voorstellen van de pelotonscommandant of de sergeant, twee verkenners waren uitgekozen en klaar om te vertrekken.' Een dergelijke bataljonsgeest komt alleen voor bij veteranen, en wanneer er in het bataljon een soort

verbroedering was ontstaan – een soort familieband – wilden de mannen die niet verbreken en vochten er soms om, nadat ze van hun wonden of een ziekte waren hersteld, om weer terug te mogen komen, of ze weigerden een promotie als dit betekende dat ze naar een andere eenheid werden overgeplaatst. Tegen dergelijke bataljons hadden de Japanners geen schijn van kans om Moresby te bereiken, of op Nieuw-Guinea te blijven.

Van de Creek uit beklommen ze de berghelling en streden tegen een reeks voorbereide posities, waarachter in een wijde boog een krachtige hoofdverdediging lag. Dit bleek de voornaamste verdedigingslijn van Kokoda te zijn en de strijd om de versterking bij Eora Creek duurde tot het eind van de maand. Het verlies voor de 16de Brigade bedroeg tweënnegentig doden en ongeveer tweehonderd gewonden. Als er meer tijd was geweest, zouden er misschien minder verliezen zijn geweest. Allen was door het Algemeen Hoofdkwartier tot spoed gemaand: op de 17de kwam er een klassiek telegram van MacArthur, een dat paste bij de generaals uit de generatie van de Krimoorlog. 'Dring aan op het oprukken van generaal Allen. Zijn bijzonder lichte verliezen duiden erop dat hij tot nu toe geen serieuze poging heeft gedaan om de vijand te verdrijven. Het is van het hoogste belang dat het vliegveld van Kokoda wordt veroverd.' Blamey trachtte het zinvolle van Allens acties aan te tonen door de volgende dag in een telegram uiteen te zetten dat 'hij in grote moeilijkheden verkeert. Afgezien van de terreingesteldheid en de aanhoudende regen zijn er ook nog erg weinig geschikte terreinen voor het droppen van voorraden, en het herstel van de gewonden verloopt niet zo snel als men zou wensen'. Het volgende telegram dat MacArthur naar Blamey stuurde, werd aan Allen doorgegeven, en de inhoud was nogal pijnlijk voor de commandant van de 7de Divisie: 'Operatierapporten wijzen uit dat de vorderingen langs het pad niet bevredigend zijn. Volgens mij is er iets mis met de tactische inzet van onze troepen. Ondanks onze numerieke overmacht zetten wij

slechts een klein gedeelte van de beschikbare sterkte bij de feitelijke gevechten in, waardoor wij de vijand de kans geven om ons op het punt van de daadwerkelijke gevechtaanraking met een schijnbaar gelijkwaardige strijdmacht tegemoet te treden. Elke dag van verder uitstel maakt het probleem ingewikkelder en zal uiteindelijk waarschijnlijk leiden tot grotere verliezen dan een beslissende slag waarbij de volledige sterkte wordt ingezet. Onze bevoorradingssituatie en de conditie van de mannen zijn bepaald beter dan die van de vijanden, en de weersomstandigheden zijn te verwaarlozen.' MacArthur scheen te denken dat er slechts één compacte Japanse strijdmacht vlak voor Allen stond, waartegen hij zijn hele divisie in de strijd kon werpen.

MacArthur hield Blamey voortdurend onder druk en Blamey bleef er bij Allen op aandringen om meer haast te maken. Tegenover een zwakkere tegenstand hadden de Japanners eenenvijftig dagen nodig gehad om van Kokoda op te rukken naar Ioribaiwa bij hun aanval op Port Moresby. De Australiërs hadden er slechts vijfentwintig dagen over gedaan om hetzelfde stuk weg te heroveren op een vijand die meer ervaring had in de jungleoorlog dan de 16de Brigade, een vijand die volledig vertrouwd was met elke meter van het smalle front en die zich veel minder om mensenlevens bekommerde. Vol ongeduld wachtte MacArthur op de onvermijdelijke stap – Blameys ontslag van Allen. Het telegram werd verstuurd op 27 oktober: 'Ben van mening dat je dienstdag aan het front lang genoeg heeft geduurd. Generaal Vasey zal in de morgen van 28 oktober per vliegtuig in Myola aankomen. Bij aankomst draagt u het commando aan hem over en gaat zelf terug naar Port Moresby om in dit gebied een functie uit te oefenen.' Het was een teleurstelling voor Allen dat hij niet mocht blijven nu het ergste achter de rug was en wachten tot zijn troepen ook afgelost zouden worden. Vijf dagen later werd Kokoda volgens plan veroverd, een onafwendbare gebeurtenis, of de divisie nu een generaal had of niet.

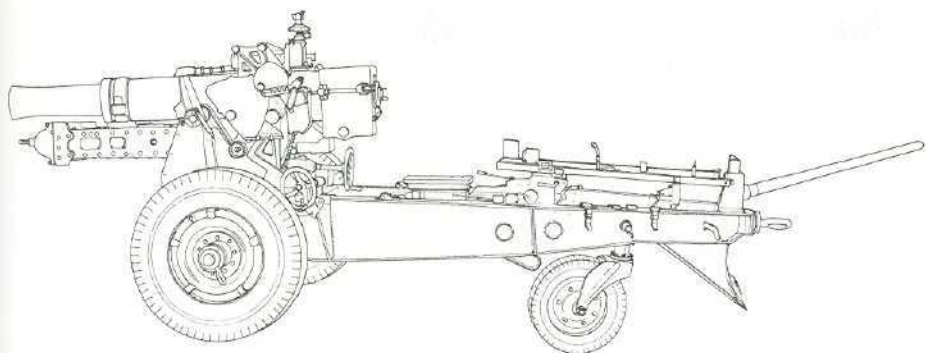

De korte 25-ponder kanonhouwtser was een speciale ontwikkeling van de standaard 25-ponder om deze geschikt te maken voor de meest afschuwelijke omstandigheden in de campagne op Nieuw-Guinea, waar licht gewicht en wendbaarheid van het hoogste belang waren. Gegevens voor het standaardmodel: *Gewicht van granaat*: 25 Eng. ponden (20 Eng. ponden als pantserdoorborende granaat). *Dracht*: 11 250 m. (12 000 m met zware lading). *Vuursnelheid*: vier schoten per minuut. *Bediening*: zes man.

Buna, Gona, Sanananda

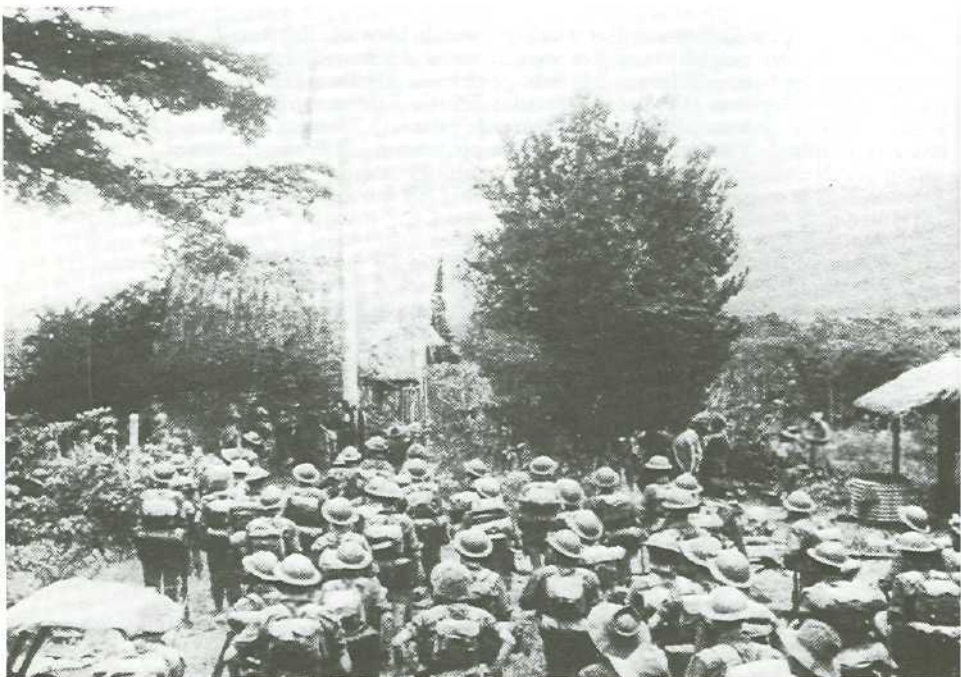

In een van zijn berichten aan Allen had Blamey gezegd: 'U moet inzien dat de tijd van groot belang is. Van 128 US zijn reeds elementen in Pongani. Verovering van vliegveld Kokoda en verdere opmars om samen te werken met 128 bij Buna is een essentieel deel van het plan. Het 128ste Regiment vormde samen met het 126ste de infanterie van de 32ste Divisie onder generaal-majoor Edwin E. Harding; het waren mannen van de Nationale Garde, de tegenhanger van de milizie van Australië, die twee jaar tevoren in Michigan en Wisconsin waren gerekruteerd. Ze waren

niet erg goed getraind, zoals luitenant-generaal Eichelberger ontdekte bij zijn aankomst in augustus toen hij het bevel over het Amerikaanse korps op zich nam. Desondanks had Harding vertrouwen in de gevechtswaardigheden van zijn mannen en dacht, wanneer zij tegen Buna zouden worden ingezet, dat 'wij dat een gemakkelijke klus zouden vinden... misschien is dat iets te veel gezegd, maar zelfs als het niet waar bleek te zijn, dan denk ik niet dat het te moeilijk zou zijn om Buna te nemen met de troepen die wij daarvoor kunnen inzetten'. Hij vergiste zich deerlijk. Hij

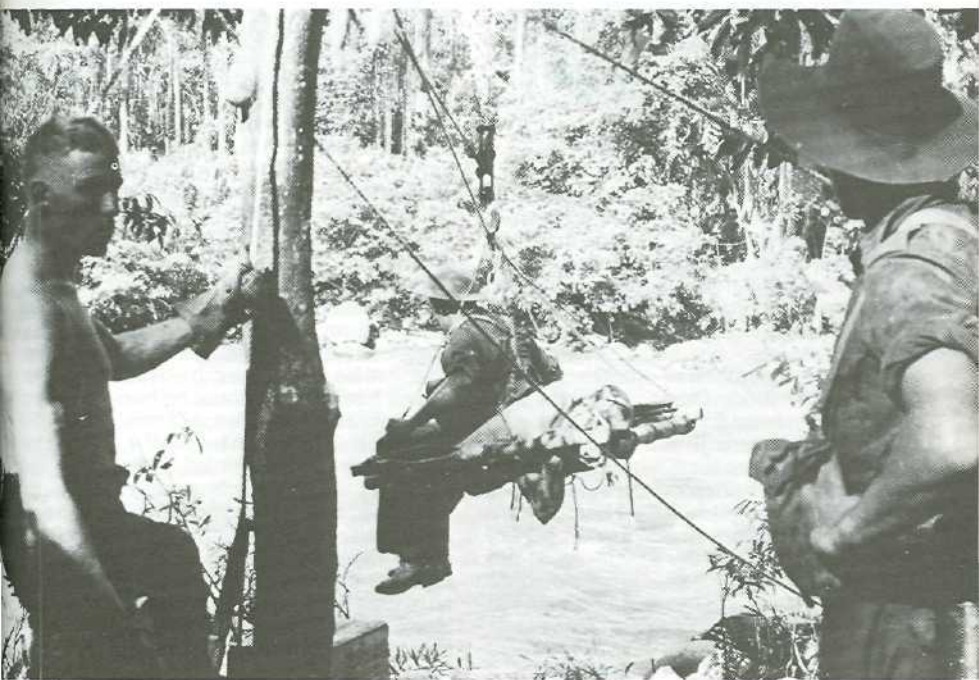

dacht dat de Japanners Buna ontruimden in plaats van te versterken, en een andere Amerikaanse waarnemer gaf als zijn mening te kennen dat het Algemene Hoofdkwartier 'bang was de Amerikanen los te laten en hen Buna te laten veroveren, omdat dat een slag zou zijn voor het prestige van de Australiërs die de lange, zware strijd hadden gevoerd door het Owen Stanley Gebergte en die om die reden de kans moesten krijgen om Buna te veroveren'. De Amerikaanse zorg om het prestige heerste vooral op het Algemene Hoofdkwartier en speelde zich met felle

Hiernaast: De Australische vlag wordt gehesen in het veroverde Kokoda. **Boven:** Een 'vliegende hond' wordt gebruikt om de rivier de Kumusi over te steken.

jaloecie af tussen MacArthur en de andere opperbevelhebber in de Stille Oceaan, admiraal Nimitz.

De flankaanval tegen Buna van het zuiden uit was juist van opzet. Een groep Amerikanen werd per vliegtuig aangevoerd om een landingsstrip aan te leggen bij Pongani, op ongeveer vijfenzeftig kilo-



Luitenant-generaal Hatazo Adatsji.

meter van Buna aan de kust gelegen; het 128ste Regiment vloog naar Wanigela om zich aan te sluiten bij het Australische 2/10de Bataljon, dat daarheen per vliegtuig van Milne Bay was overgebracht; een gevechtsgroep van het 126ste marcheerde over land, evenwijdig aan het Kokodapad, en toen de rest van het regiment naar Pongani vloog, rukten zij op naar Bofu. De Australische 2/6de Onafhankelijke Compagnie (commando's) landde ook bij Wanigela en terwijl zij naar Pongani marcheerden, voer het 128ste daarheen per schip en samen rukten de Australiërs en de Amerikanen langs de kust op naar Oro Bay. Tegen half november stond het plan vast: de Amerikaanse divisie (met een detachement Australische artillerie en de commando's) zou oprukken langs de lijn Oro Bay-Bofu, ten zuiden van Buna, wat hun gevechtsdoel was; de Australiërs zouden aan twee andere fronten oprukken - de 25ste Brigade tegen Gona en de 16de Brigade tegen Sanananda.

Om hun doelen te bereiken, moesten de Australiërs eerst hun opmars over het pad voltooiën. Toen zij met hun handgranaten, kogels en bajonetten Kokoda hadden veroverd, werd er fink feest gevierd, vooral onder de inboorlingen, die bloemen in hun kroeshaar hadden gestoken en zich nu met meer animo als dragers aanboden. Zij hadden de Japanse overheersing aanvaard, net als zij jarenlang die van de Duitsers en vervolgens die van de Australiërs hadden aanvaard; maar ze waren tot het inzicht gekomen dat de Japanners de slechtste meesters waren en dat ze vrouwen ver-

krachten en vermoordden en dragers dwongen te werken tot ze erbij neervielen. In de Markhamvallei waren vele, vooral inheemse politiemannen, die het oude bewind trouw bleven. In Kokoda kwam een oude politiemann terug uit de rimboe met als enige kledingstuk zijn oude verfromfaaide hoed, en stormde op de eerste de beste Australiër af terwijl hij riep: 'Hé! Japan nu spijt hebben!' Maar er waren ook anderen, onder wie dorpshoofden met veel invloed op hun mensen, die voor de vijand spioneerden.

Horii, wiens witte paard in een bergdal was bezweken, had het bepaald moeilijk tijdens de terugtocht van zijn troepen. Zijn terugtocht werd belemmerd door de vernietiging van een hangbrug over het diepe rivierdal bij Wairope. Verslagen eenheden trokken zich keer op keer terug achter voorbereide verdedigingslijnies, en bezorgden daardoor de beide Australische brigades moeizaam en kostbaar werk bij het zuiveren van Oivi, Gorari en andere punten op de weg naar Wairope. In twee dagen verloren de Australiërs 19 man aan doden, 123 aan gewonden en van de vijand sneuvelden 150 man. De volgende dag verloor de vijand ruim honderd man terwijl de Australische verliezen bij de aanval en de tegenaanval gering waren. Bij één actie sloeg een Japanse officier met zijn zwaard naar het hoofd van een Australiër die zijn wapen had leeggeschoten en bezig was het magazijn te verwisselen; het zwaard maaidde de man de helm van het hoofd, en toen ze met elkaar gingen worstelen, kreeg hij de Japanner onder de knie en terwijl hij hem met zijn handen op de grond drukte, schoot een andere Australiër de zwaardvechter dood. Door de kapotte brug moesten de Japanners veel van hun voorraden en uitrusting prijsgeven en in de rivier gooien. Horii ontkwam met enkele van zijn mannen op vlotten stroomafwaarts naar Lae, maar verdrong toen zijn vlot in de stroomversnelling omsloeg. Anderen die ontsnaptten naar het woeste bergland en enkele van de overlevenden op de vlotten werden doodgeschoten door patrouillerende Papuase infanteristen. De Japanse verliezen bedroegen die week waarschijnlijk wel duizend man. De Australiërs hingen een voetbrug over de rivier de Kumusi, waar bataljons zwaar beladen troepen en lange colonnes inheemse dragers zich verzamelden om de overtocht te maken, hetzij over de brug, hetzij in een 'vliegende hond' aan een hooggespannen kabel. Dit punt lag in de uitlopers van de bergen en was in feite het eind van het Kokodapad, het eind van de strijd.



Generaal-majoor Edwin F. Harding.

Minstens zesduizend Japanse frontsoldaten vochten in deze periode van de campagne op Nieuw-Guinea, die Australië kwam te staan op 625 doden en 835 gewonden. Ook sneuvelden er nog dertien man en raakten negentien gewond toen het 2/12de Bataljon uit Milne Bay aan land ging om Goodenough Island te zuiveren en de doortocht in handen te krijgen voor transportschepen voor de aanvoer van voorraden voor de nieuwe geallieerde landingen op de kust van Nieuw-Guinea.

In november belastte luitenant-generaal Imamoera zich met de verantwoordelijkheid voor de operaties op de Salomon Eilanden en op Nieuw-Guinea; zijn *Achttiende Leger op Nieuw-Guinea* stond onder bevel van luitenant-generaal Adatsji, die zijn hoofdkwartier in Rabaul had. Ze hadden twee nederlagen geleden - bij Milne Bay en op het Kokodapad - maar toch dacht Imamoera nog dat hij de campagne kon winnen en Port Moresby veroveren. Bij de operaties bij Kokoda-Buna-Gona waren ongeveer 18000 leger- en marinetroepen betrokken - waaronder versterkingen, het III/229ste Bataljon, mariniers van het 5de Jokosoeka en het 5de Sasebo, en genietroepen, kanonniërs en intendancetroepen die pas waren aangekomen, of niet de ontberingen van het Pad hadden doorstaan. Pioniers werden ingezet voor het graven en versterken van defensieve posities, en terwijl de opstellingen op de grond werden versterkt, kon Adatsji geen luchtdekking bieden die tegen de geallieerden was opgewassen. Toch kon hij nog voorraden per schip van Rabaul laten aanrukken, een lijn die weinig

overlevingskansen had naarmate de geallieerde luchtmacht numeriek sterker werd en eindelijk ook beter had leren richten. Hoewel hij langs de noordkant van Nieuw-Guinea troepen aan land kon zetten en steunpunten kon aanleggen, werd hij, al wilde hij dat zelf kennelijk niet inzien, door geallieerde wapens en het overwicht in de lucht van Buna tot Lae in bedwang gehouden. Het Zeventiende Leger van Hyakoetake op de Salomon Eilanden had de handen vol, in de lucht en te land, tegen Amerikaanse mariniers, en de zeegevechten in dit gebied begonnen in het voordeel van de geallieerden uit te vallen. Midway had de Japanse hoop op het behoud van de heerschappij over de oceanen doen vervliegen, en dit betekende dat als de campagnes op Nieuw-Guinea en de Salomon Eilanden mislukten, er weinig kans was dat ze ontzet zouden worden door massale hulp van andere Japanse bronnen.

De bevoorrading en het overwicht in de lucht waren twee factoren die in het voordeel van de geallieerden werkten, een situatie die een paar maanden tevoren heel anders was geweest. Zerogagers van de gevechtsgroep in Lae werden alleen in de kuststrook gebruikt en mochten niet over het Owen Stanley Gebergte vliegen om luchtgevechten met de vijand aan te gaan. De omgeving van Buna-Gona werd, evenals hun eigen basis, voortdurend aangevallen door geallieerde jagers en bommenwerpers, een toestand die het nodig maakte patrouilles en intercepties uit te voeren boven Lae, Salamaua en de bevoorradingstrand. De geallieerden hadden slechts één squadron Kittyhawks van de Australische luchtmacht dat aan het begin van de campagne enig werk van betekenis deed; maar in 1943 beukten de Vijfde Luchtmacht van generaal Kenny en de Australische luchtmacht erop los met tientallen B-25 Mitchellbommenwerpers, P-40, P-38 en P-39-jagers, Bostonbommenwerpers en Beaufighters, die de oorlog verplaatsten naar de Japanse bezittingen in het zuiden van de Stille Oceaan. In de loop van 1943 zou hun overmacht zo groot worden dat het voor de Japanse vliegtuigen gevaarlijk werd zich op de grond of in de lucht te laten zien.

De Amerikaanse infanterie naderde Buna via de kustweg, landinwaarts door Dobodura, waar genietroepen een landingstrip vrijmaakten, en nog verder landinwaarts om tussen Gona en Buna uit te komen. Veel van het land daartussen was moerassig, deels aan het getij onderhevig, en de rest bestond uit gras en struiken. Het 1/128ste en 111/128ste bataljon rukten op





Hiernaast: Australische troepen leggen een brug aan in het Kokodapad naar Buna. **Boven:** Een Amerikaanse patrouille tast de vijand af als voorbereiding op de definitieve aanval op Buna.

om een aanval te doen op de kustplantage Duropa en werden in verwarring teruggeslagen door mitrailleur- en geweervuur. Amerikanen en Australiërs hadden van MacArthur opdracht gekregen om tot hun gevechtsdoelen door te dringen zonder op verliezen te letten. Maar zo gek waren de Australiërs nu ook weer niet en generaal Harding joeg zijn mannen niet met de zweep de dood in. Het duurde enige tijd voordat het Amerikaanse bataljon van kolonel McCoy in actie kwam, en toen de mannen in beweging waren gekomen, trokken sommigen terug en moesten door hun officieren weer verzameld worden. Australische commando's vochten in de voorhoede van een ander bataljon, maar terwijl zij oprukten, diverse mitrailleurnesten uitschakelden en sluipschutters doodschoten, werden ze gedwongen halt te houden omdat de Amerikanen niet meegekomen waren. Weer een ander bataljon trok terug toen Japanse troepen een onbeholpen aanval af sloegen. Een tiental jaren later schreef Eichelberger zijn nabeschuiving over dit slechte begin:

'De 32ste Divisie was, net als de Australische milite, niet voorbereid op de ellende en de verschrikkingen van de jungleoorlog, en van beide strijdmachten lieten enkele mannen het afweten... Eigenlijk ben ik, zoveel jaren later, geneigd te denken dat de mannen de meeste angst hadden voor de jungle. Het was de verschrikking van het nieuwe en het onbekende. Het is helemaal niet leuk om tot je knieën in de smerig stinkende modder te zakken. Het is geen pretje om half onder water in een smalle loopgraaf te liggen, die door een tropische regen in een rivier wordt veranderd. De geluiden van de jungle konden de Amerikanen goed horen - en in de warme, klamme duisternis werd het geritsel van kleine dieren in de struiken gemakkelijk gehouden voor de sluipende nadering van de vijand.'

Doorgewinterde soldaten staan schijnbaar nergens voor - zoals de Australische strijdmacht bewees en ook de Amerikanen, toen deze eenmaal wat ervaring hadden opgedaan. Maar in die periode, november 1942, baarde de 32ste Divisie ernstige zorgen. Generaal Kenny merkte dat verhalen over passiviteit en zelfs lafheid uit de frontlijn doordrongen; officieren verstonden hun vak niet en bevelen werden van te ver naar achteren doorgegeven; als ze lang genoeg wachtten, zouden de Japanners

misschien van honger omkomen of wegtrekken; dagelijks arriveerden hele vliegtuigladingen jonge soldaten die ziek waren of aan 'shell-shock' leden en die teruggestuurd werden; het kwam voor dat ze hun mitrailleurs in paniek wegwierpen, en hun officieren wisten daar geen raad mee. Er werden plannen gemaakt om meer Australische artillerie en tanks die in Milne Bay arriveerden daarheen te sturen, maar er was geen schip groot genoeg om een tank te vervoeren; daarom werden er maatregelen genomen om er een peloton Bren-carriers heen te sturen, maar in het drassige land waren die onbruikbaar. De vijand liet zich door bombardementen en beschietingen uit de lucht niet uit zijn schuttersputten en bunkers verdrijven, en het vlakke moerasige en met gras begroeide land bood de kanonnières geen waarnemingsposten voor een doeltreffend vuur met hun 25-ponders en 4,5-inch houwitser. Er trad een verbetering in toen lesvliegtuigen van de Australische luchtmacht, twepersoons Wirraways, werden aangevoerd om als waarnemingsvliegtuigen voor de artillerie dienst te doen; ze gaven granaatinslagen aan, ontdekten vijandelijke luchtafweeropstellingen wanneer er op hen geschoten werd. Hoewel enkele getroffen werden en brandend neerstortten, vervulden deze vliegtuigen in het algemeen een taak die een wezenlijke hulp betekende voor de Amerikanen. Een Wirraway schoot zelfs een Zero neer.

De ammunitie werd 's nachts naar de kanonnen gebracht in canvas stormboten die uit het depot over een afstand van drie kilometer door de branding werden gesleept. Granaten en hulzen werden vervolgens ruim anderhalve kilometer door de donkere jungle gedragen. De Amerikanen stonden tegenover verse, goed gevoede en goed bewapende troepen die zich achter versperringen van boomstammen hadden ingegraven, terwijl zijzelf tobden met opgezette voeten, kleine rantsoenen, uitputting en malaria. De vijand was zeer bedreven in het camoufleren van de opstaande kanten en daken van de uit boomstammen opgebouwde stellingen met verdeckte schietgaten, die bestand waren tegen kanon- en mortiervuur en de Amerikanen tegenhielden. MacArthur besloot Harding te vervangen en liet Eichelberger komen.

Tegen de commandant van het 1ste Amerikaanse Korps zei MacArthur: 'Ik stuur Bob naar jou toe en ik wil dat jij alle officieren die niet willen vechten wegstuurt. Vervang regiments- en bataljonscommandanten; plaats, zo nodig, sergeanten aan

het hoofd van bataljons en korporaals aan het hoofd van compagnieën - ieder die maar wil vechten. Tijd is van het hoogste belang; de Jappen kunnen elke nacht versterkingen aan land brengen... Ik wil dat je Buna verovert, of anders je niet meer levend laat zien.' De volgende morgen voegde hij nog een lokmiddel toe aan het dreigement: 'Als je Buna verovert, zal ik je een kruis van verdienste geven en je voordragen voor een hoge Britse onderscheiding.' Een dergelijke aanmoediging zou Australische bevelhebbers geschokt hebben, omdat ze van mening waren dat het Amerikaanse systeem, om namen van individuele personen bekend te maken, niets bijdroeg aan militaire operaties en wrevel konden wekken. Blamey, die aanstoot nam aan iedere persoonlijke publiciteit voor zichzelf, kon niet inzien waarom de ene officier meer voor het voetlicht moest worden gehaald dan de andere. Australische onderscheidingen werden nooit beloofd, alleen maar gegeven - en dan nog in een betrekkelijk klein aantal gevallen. MacArthur was erg gevoelig voor kwesties als nieuwe lintjes op zijn volbhangen borst en was hoogst verantwoordigd toen Curtin het voorstel deed hem dezelfde onderscheiding toe te kennen - Commandeur in de orde van Bath - die aan generaal Brett werd gegeven. Een breuk in hun vriendschap werd voorkomen doordat de eerste-minister een hogere onderscheiding voor de opperbevelhebber wist te verkrijgen - Knight Grand Cross in diezelfde orde.

Eichelberger schortte de acties van zijn troepen twee dagen op terwijl hij orde bracht in de opstelling van eenheden waar Harding helemaal niet meer uit kon komen. Harding werd vervangen door generaal Waldron en op 5 december werd het offensief hervat met steun van mortieren, artillerie en vliegtuigen voor de frontale aanval van de infanterie op Buna. Vijf Australische Brengun-carriers, vanboven open en licht gepantserd, werden in een boot daarheen gesleept en gingen, met een ervaren Australische bemanning, tot de aanval over. Door hun grote kwetsbaarheid - voor vuur van sluipschutters die zich in bomen verborgen hielden, voor met een boog afgeschoten mortiergranaten, en doordat ze vastliepen op zware, omgehakte boomstammen - werden alle carriers uitgeschakeld. Zolang ze nog reden, hadden ze een vernietigend vuur afgegeven en de spits gevormd van de aanval van het IIIde Bataljon. Dat vuur werd nu even fel beantwoord, waardoor het bataljon tot stilstand kwam. Er werd winst geboekt in

de sector van het 1/128ste, waar sommige mannen zich ontpoepen als echte vechtersbazen, de vijand elimineerden en volhieldden. Eichelberger, die zijn opdracht nakwam, was vlak bij hen en moedigde zijn mannen aan, zoals hij heeft beschreven in zijn *Jungle Road to Tokyo*: "Mijn groepje en ik verlieten de waarnemingspost en doorschreden een compagnie die vast was komen te zitten. Onder het lopen sprak ik de mannen toe. "Jongens, kom met ons mee." En ze kwamen. Op dezelfde manier konden we diverse eenheden laten oprukken tegen de bunkers bij het dorp Buna." Toen het derde regiment van deze divisie, het 127ste, op 9 december kersvers uit Moresby arriveerde, ging het over tot het aflossen van het II/126ste, dat met succes stand had gehouden tegen Japanse tegenaanvallen uit de gouvernementspost. Tot nu toe waren er bij de Amerikanen 667 slachtoffers gemaakt, onder wie 113 doden, en er waren 1260 zieken. De Australische 18de Brigade en een aantal tanks waren in Milne Bay eindelijk ingescheept en op weg om hun gewicht in de schaal te werpen bij de aanval op Buna.

De Australische brigades die uit Kokoda waren gekomen, hadden ook te kampen met voedselgebrek, malaria en onvoldoende rust – de normale gevolgen van een of

meer weken vechten in de jungle. De 16de Brigade rukte op door moerassen, struiken en gras in de richting van Sanananda en raakte verzeild in nauwkeurig afgegeven artillerievuur dat geleid werd vanuit waarnemingsposten in bomen, en zwaar vuur uit handvuurwapens. De brigade had zware verliezen geleden op het Kokodapad, de sterkte was ernstig verminderd en de meeste mannen waren ziek. Het was bij hen een erezaak om zich niet ziek te melden voordat hun temperatuur boven de 39,1 was; één man liep een paar kilometer naar een regimentshulpstuk waar hij tegen de dokter zei: 'Ik voel me niet zo warm, dokter.' Maar hij had 41,1 graden koorts. Maar toch was de vechtlust even groot, zo niet groter dan ooit tevoren. Toen een groep uit het 2/1ste Bataljon, tien officieren en tachtig manschappen, op verkenning was en de positie ontdekte van het kanon dat veel schade veroorzaakte, vielen zij sterke vijandelijke steunpunten aan zonder de steun van hun eigen bataljon waarmee ze geen contact meer hadden. Ze kropen tot op minder dan vijftig meter van de vijand voordat ze ontdekt werden, stormden toen

Australische en Amerikaanse troepen arriveren op een landingsterrein dat karakteristiek was voor de jungle.



dwaars door hen heen en doodden tachtig man bij hun eerste aanval. Ze verloren vijf uiterst bekwame officieren en een groot aantal manschappen aan doden en gewonden. Er was geen gelegenheid de gewonden terug te halen en de strijd duurde twee dagen en twee nachten, totdat ze ontzet werden door een compagnie van het 2/3de.

Toen het Amerikaanse 126ste Regiment pas was gearriveerd om de brigade af te lossen, waren ze zo gelukkig dat ze nog een extra peloton 25-ponders hadden om hen te steunen toen zij in actie kwamen. Het 126ste had geen succes en door het slordige richten van mortieren werden ervaren Australische officieren en sommige van hun eigen officieren en manschappen gedood. Omdat de 16de Brigade was uitgedund – deze had 605 man aan doden en gewonden en honderden door ziekte verloren – en het 126ste nog te weinig ervaring had, werd er nog een reserve aangevoerd: de 30ste Brigade van de militie, versterkt met officieren en onderofficieren van de Australische strijdmacht. De mannen van de militie waren in elk geval vers en één compagnie van het 49ste Bataljon maakte een terreinwinst van 800 meter, waarbij alle pelotonscommandanten omkwamen en achtenvijftig man van de oorspronkelijk achtennegentig man tellende compagnie. In december zaten de Japanners nog steeds in hun goed gecamoufleerde steunpunten en waren de drie geallieerde brigades machteloos. De 16de had allang afgelost moeten worden. Ze hadden nu nog maar vijftig officieren en 288 manschappen; het 2/2de Bataljon was nog maar honderd man sterk, of liever zwak, want ze konden hun automatische wapens bijna niet meer dragen. De Amerikanen voelden er niet veel voor om tot een offensief over te gaan en het andere bataljon militie was te snel geneigd om in dekking te gaan. Tegenover hen stonden medio december 6000 Japanners, inclusief zieken en gewonden, en ongeveer 1300 verse troepen, die met torpedobootjagers van Rabaul waren aangevoerd. Sanananda was de sterkste van de drie vijandelijke steunpunten. Terwijl deze plaats en Buna werden belegerd werd Gona door de Australische 25ste Brigade aangevallen.

Toen deze verzwakte brigade, aangevuld met een compagnie van het 2/14de en 3de bataljon, uit de struiken en moerassen te voorschijn kwam, stuitte ze op een hardnekkige verdediging in de open plekken in het gras. De tactiek van sluipen en versterken van posities werd gebruikt tegen een verdedigingsstelsel van loopgraven en geschutopstellingen, dat aan de westelijke

rand begrensd werd door een brede rivier. Binnen twee weken had de brigade 204 man verloren aan gesneuvelden en het gebruikelijke hoge aantal aan gewonden en zieken. Een dag waarop er gebombardeerd werd, gaf enig respijt en hield de Japanners in bedwang, zonder dat hun sterke, van boomstammen gemaakte stellingen vernietigd werden – deze formidabele obstakels zouden de geallieerden overal in het Stille-Oceaan gebied aantreffen. Even geducht was de taaiheid van de vijand die zich meestal doodvocht in deze stinkende stellingen, uitgehongerd, ziek en in gezelschap van de in ontbinding verkerende lijken van hun niet-begraven makers. Deze obstakels verschilden van die welke voorkwamen in de guerrillagevechten in de bergen, een probleem dat Vasey en zijn commandanten moesten oplossen, of anders de vijand moesten isoleren met behulp van grote, permanente patrouilles. Dat zou misschien een betere methode zijn geweest.

Toen brigadegeneraal Ivan Dougherty, een voormalige bataljonscommandant van de 6de Divisie, een uitgeruste, versterkte 21ste Brigade naar Gona aanvoerde, nam hij het besluit om eerst een van de drie vijandelijke steunpunten te veroveren, in plaats van alle drie tegelijk aan te vallen; het verlies van Gona zou Sanananda verzwakken, en dat verlies zou Buna verzwakken. Maar hoe? Zijn brigade militie en het onderbezette 2/14de Bataljon – de formatie die zich zo goed had gewoerd bij het vertragen van de vijandelijke opmars naar Moresby – zouden op de rechterflank naar de kust oprukken en vandaar al vechtend landinwaarts trekken, terwijl de 25ste Brigade aan het front opereerde en een bataljon op de westelijke oever van de rivier stond opgesteld. Ze streden hard en vertwijfeld om hun gevechtsdoelen te bereiken, waarbij het 2/14de het zwaarste werk opknapte en de doorbraak naar het strand mogelijk maakte en zo tussen Gona en Sanananda uitkwam. Op 1 december lanceerde Dougherty zijn grote aanval onder dekking van een afsluitingsvuur van de artillerie en een beschieting met mortieren, maar de aanval, die veel verliezen kostte, leidde niet tot voldoende terreinwinst. Binnen vijf dagen verloor de brigade 340 man en was gedwongen terug te trekken. De kanonniërs hadden nu tijdbuizen voor hun granaten, die ongeveer een halve meter onder de grond konden exploderen of zich met dodelijke uitwerking in de met boomstammen afgedekte stellingen boorden voordat ze ontploften. De kanonnen trokken zich opnieuw samen voor een aanval die deze keer door

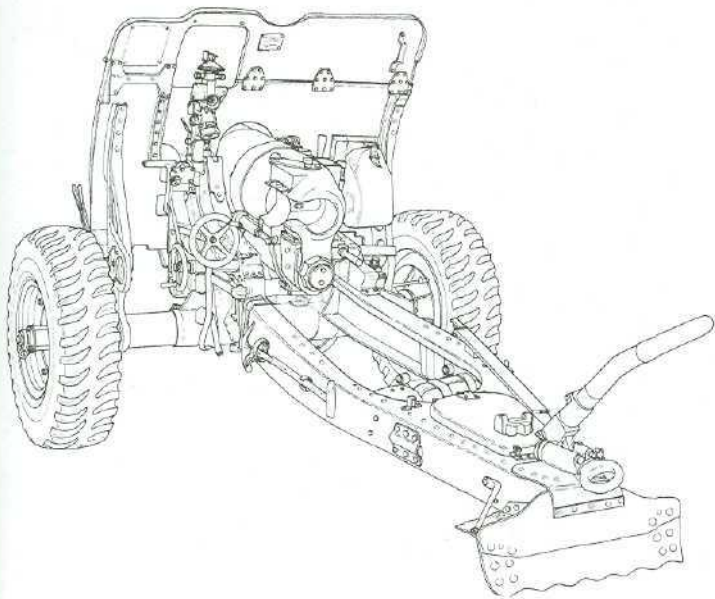

De Britse 4.5-inch houwitser. Lengte loop: 13,33 maal het kaliber. Gewicht granaat: 15,75 kg. Maximale dracht: ongeveer 6400 m. Elevatiehoek: -5° tot +45°. Gewicht van kanon met affuit: ongeveer 1350 kg.

restanten van het 2/14de, 2/16de en het 2/27ste zou worden uitgevoerd – de totale sterkte was nog geen bataljon – aangevuld met een vers 39ste. Dit laatste bataljon ging voorop, zo dicht achter de vuurwals aan, dat het al midden tussen de vijanden was terwijl deze nog bezig waren te bekomen van de schrik. De strijd woedde de hele dag en het Japanse steunpunt werd teruggebracht tot één kleine strook met een smalle, moerassige verbinding naar het strand – waar vluchtende Japanners neergeschoten werden bij hun poging in de richting van de zee te ontsnappen. De volgende dag was de zuiveringsactie een nachtmerrie van gevechten tussen de lichamen van gesneuvelde Japanners en Australiërs. 'Gona gevallen', seinde Dougherty en stuurde twee bataljons zeven kilometer in westelijke richting langs het strand om, weer tegen een hoge prijs, een vijandelijk steunpunt bij Haddy's Village te elimineren. De krokodillen, die gewoonlijk in de moerassen leefden en in zee zwommen, waren in zee gebleven; nu de strijd voorbij was, keerden ze naar de moerassen terug.

De bevoorrading was ook nu weer een probleem: 'Behalve bij Sanananda ligt het Japanse front overal minder dan een kilometer van de kust, maar voor dat front uit worden ze gedekt door het smerigste

terrein dat men zich kan voorstellen en door buitengewoon sterke strijdkrachten... onze bevoorrading moet per vliegtuig worden aangevoerd... landingsbanen soms buiten bedrijf door weersomstandigheden... startbanen niet sterk genoeg voor het gewicht van jagers... zodra onze luchtdekking terugkomt, wordt dit bericht doorgezonden van Buna naar Lae en de vijand komt erop af met beschietingen en bombardementen... moeilijkheden met het transport van kanonnen en het op peil houden van de munitieaanvoer.' Dat was een van de grote problemen van Blamey; het andere was de behoefte aan meer ervaren troepen en hij drong er bij zijn regering op aan om de terugkeer te eisen van de 9de Divisie uit het Midden-Oosten. In zijn brief aan de eerste minister vatte hij de situatie als volgt samen:

'Ik had verwacht dat onze strategische plannen met een volledig en spoedig succes op tactisch gebied zouden worden bekroond. In strategisch opzicht was alles geslaagd doordat we tegelijkertijd een Amerikaanse divisie naar Buna en een Australische divisie naar Gona lieten gaan. Maar op tactisch gebied is het na de schitterende opmars door het moeilijkste gebied, het Owen Stanley Gebergte, een trieste bedoening.





Hiernaast: Generaal-majoor Wootten en majoor Denniston maken plannen voor de verovering van Sanananda. Boven: Australische mortierploegen in actie op minder dan tweehonderd meter van Gona. Onder: Australische troepen op nog geen dertig meter van Japanse posities.



Uit een en ander is gebleken dat de Amerikaanse troepen niet onder de aanvallende eenheden kunnen worden gerangschikt. Ze doen beslist onder voor de Australische militie en zodra ze op tegenstand zijn gestuit, hebben ze het laten afweten en zijn vrijwel geen stap verder gekomen. Deze actie heeft ook een bijzonder verontrustende zwakte aan het licht gebracht in hun stafdienst en hun gedrag onder oorlogsomstandigheden. Generaal MacArthur heeft zijn divisiecommandant uit zijn functie ontheven en generaal Eichelberger, de korpscommandant, bij zich geroepen en hem het commando opgedragen. Hij heeft mij verteld dat hij van plan is de beide regimentscommandanten, ongeveer gelijk aan onze brigadecommandanten, te vervangen, en vijf van de zes brigadecommandanten; en dat alles met de vijand vlak in de buurt. Ik vrees nu dat het grootste deel van de gevechten op de schouders van onze troepen zal neerkomen, ondanks de veel grotere numerieke sterkte van de 32ste Amerikaanse Divisie.

De brigades die via het bergpad zijn gekomen zijn nu zozeer verzwakt, dat ze uit de strijd moeten worden genomen en ik gebruik nu de enige overgebleven Australische brigade in Port Moresby en een brigade militie, die hier intensief is getraind; ik verwacht dat wij het wel zullen kunnen klaren.

De Amerikanen zeggen dat de andere divisie die ze in Australië hebben achtergelaten veel beter is dan die welke zij hier hebben, maar aangezien ze deze als nummer één hebben uitgekozen, heb ik de indruk dat hun opvatting op een illusie berust. Zelf ben ik er ten stelligste van overtuigd dat de Amerikaanse strijdkrachten, die nog sneller zijn uitgebreid dan die van ons tijdens de eerste oorlogsjaren, nog maandenlang geen erg hoog peil van geoefendheid of vechtlust zullen bereiken.

Ik dwaal misschien iets te ver van mijn onderwerp af, maar hierdoor kom ik op wat ik zeggen wil, namelijk dat wij ter vervanging van de 9de Australische Divisie twee Amerikaanse divisies hebben gekregen, en omdat hun gevechtswaarde zo gering is, heb ik de indruk dat zij geen wezenlijke bijdrage voor de verdediging van Australië vormen. De Amerikaanse autoriteiten zullen dit allicht niet toegeven, maar in hun droomwereld blijven verkeren. Maar als de 9de Australische Divisie niet wordt teruggegeven voor onze toekomstige operaties in dit gebied, zult u zien dat het ons bijzonder slecht zal vergaan. Volgens mij bergt onze positie grote risico's

en gevaren in zich.

De 6de en 7de Australische Divisie moeten na beëindiging van de strijd om Buna een langdurige rustperiode krijgen. Beide moeten zij een groot aantal versterkingen in hun gelederen opnemen en een groot aantal zieken moet terugkeren. Dit houdt in dat de verdediging van Papua een tijdlang zal neerkomen op de militie en op Amerikaanse troepen. Mijn vertrouwen in de militie neemt toe, maar mijn vertrouwen in de Amerikanen is tot het nulpunt gedaald. Als de 9de Australische Divisie niet wordt teruggegeven, vrees ik dat we hier nog heel lang vast zullen zitten om dit gebied te verdedigen, voornamelijk door de Japanse flottieljes op een afstand te houden door middel van acties in de lucht.

De overwinnaars van Milne Bay werden vervolgens daarheen gebracht en dezen maakten hun aanwezigheid ten oosten van Buna merkbaar. Ze hadden vier tanks bij zich - Amerikaanse M3 General Stuarts, met 37-mm-geschut en .30 Browningmitrailleurs - die alleen behoorlijk konden manoeuvreren in het vrije veld waar de grond stevig genoeg was. Het 2/9de begon bij het wrak van een van de carriers die eerder die maand was stukgeschoten, en terwijl de tanks en 25-ponders de van boomstammen gemaakte stellingen bestookten, drong het bataljon voorwaarts, een 'spectaculaire en sensationele aanval' was het commentaar van Eichelberger, die er plezier in had de ervaren Australiërs te zien oprukken. Bij een steunpunt had de vijand een Bren veroverd en enkele handgranaten uit de oude Bren-carriers: 'Een van de granaten ontplofte bijna in het gezicht van korporaal Thomas terwijl hij op de stelling afstormde, maar terwijl het bloed hem over het gezicht stroomde, rende hij door en doodde twee van de Japanners. Een derde schoot op hem met een Bren... maar Thomas greep de loop beet en rukte om het wapen in handen te krijgen, sleurde het toen door de opening en schoot de vorige bezitter ermee dood.' De tanks waren een hele aanwinst zolang ze in beweging bleven; ze schoten gaten in stellingen en dekten infanteristen, die op hun beurt de tanks beschermden wanneer de Japanners probeerden aan boord te klimmen om door de kijksleuven te schieten. De Japanners probeerden een laaiend vuur te ontsteken onder een tank die op een boomstam was komen vast te zitten, maar de tank werd gered door het nauwkeurige

Kolonel Murray, generaal Herring en generaal Vasey aan het front bij Sanananda, februari 1943.



vuur dat door een andere werd afgegeven. In zes dagen had het 2/9de een strook van anderhalve kilometer langs de kust veroverd, en na nog eens zes dagen veroverden het 2/10de en Amerikanen een oude landingsstrip en waren ze op weg naar Giropa Point. In een bepaalde nacht had er een jammerlijk ongeval plaats toen Amerikaanse PT-Boten, die van Milne Bay uit opereerden, een bevoorradingschip in brand schoten en het vuur openden op hun eigen troepen.

Geallieerde aanvallen bij daglicht, nachtelijke tegenaanvallen van de vijand, nauwkeurig vuren van de mannen die de 25-ponders bedienden, vliegtuigen die de vijand bestookten en het geschut van de tanks maakten tijdens een gevecht van twee weken korte metten van de duizend man sterke Japanse strijdmacht ten oosten van Giropa Point, ongeveer anderhalve kilometer van Buna, waar de Amerikaanse infanterie van het zuiden uit aanviel. Die mannen vochten door tijdens de kerstdagen en de verwarring in de frontlijn was even groot als de verplaatsingen van de vijand en van hun eigen compagnieën. Sommigen waren verrassend doortastend, anderen vertoonden de neiging zich niet te storen aan hun soldatenplicht om ondanks alles door te zetten. Een luitenant moest

gearresteerd worden en onder geleide teruggestuurd worden, omdat hij de benen nam, gevolgd door zijn hele compagnie. Deze sector was bijzonder onoverzichtelijk en de vijand kon schijnbaar uit het niet te voorschijn komen. Op de 29ste voerde een sergeant van de intendance van het 2/10de een groep mannen aan die rantsoenen en munitie naar een compagnie in de voorhoede moesten brengen en die bij een Amerikaanse verbandplaats even uitrustten, toen enkele Japanners een aanval deden en iedereen doodden of verwonden. Zij die nog leefden, onder wie de sergeant, hielden zich dood; de sergeant bedekte zijn polshorloge met zijn hand, voor het geval een Japanner het zou zien en ontdekken dat hij nog leefde, wanneer hij het horloge zou proberen af te nemen. Soldaat A. B. McDonald van de C-Compagnie, een van de gewonden bij de verbandplaats, had diverse Japanners doodgeschoten en werd toen zelf met een bajonet gestoken en bleef voor dood liggen. Een andere zieke, soldaat Joe Leonard, lag met koorts te bed en werd eveneens met een bajonet doorstoken, maar vroeg in de morgen herstelde hij in zoverre dat hij een paar Japanners op de uitkijk kon zien staan in het gras vlakbij. In liggende houding wierp hij een granaat die hen allen doodde of zwaar verwondde. De





Hiernaast: Australische troepen rukken op naar Buna terwijl ze hun wapens droog houden. *Boven:* Geallieerde tank neemt Japanse versterkingen onder vuur bij de gevechten om Buna.

sergeant en de beide soldaten bleven in leven.

In de moerassen die om dit gebied heen lagen, leefden grote krokodillen die van tijd tot tijd naar de zee waggelden om een ontbijt van vis te bemachtigen. Er waren kleine vissen die uit het water sprongen en zich op de takken van de mangroven in de zon lieten koesteren, en grote groene kikkers die de hele nacht door kwaakten. Bijna iedereen had malaria. Bij Sanananda waren het moeras en de jungle met tyfus besmet; het moeras was onderhevig aan het getij en het water kwam soms nog hoger te staan als de wind de zee opzweepte en de golven verder landinwaarts joeg. Uit de kragen van de groene junglebegroeiing hingen kronkelende wortels neer tot in de stilstaande plassen die vol muskieten en wriemelende insecten zaten. De mannen die patrouilleerden, zakten tot hun middel

of nog dieper in het moeras; de regen kwam in onweersbuien, vergezeld door felle bliksemschichten, en elke schuttersput liep vol water. De Tommyguns liepen vast door de zanderige modder en waren onbetrouwbaar in deze vochtige omgeving, maar Brens en Lee Enfield-geweren hielden zich opmerkelijk goed in deze omstandigheden.

Begin januari braken de Amerikaanse divisie, de Australische brigade, een compagnie commando's, de tanks en de kanonniers, gesteund door jagers en bommenwerpers, door de vijandelijke verdediging heen en veroverden Buna. Bij de geallieerden waren 2900 slachtoffers, terwijl de vijand ongeveer 2000 man aan doden verloor, onder wie twee commandanten die zelfmoord pleegden.

Langs de kust bij Sanananda bevonden zich nog ongeveer 2000 vijandelijke frontsoldaten, die op dezelfde martelende manier – door een frontale aanval – opgeruimd moesten worden. Brigadegeneraal Porter werd met deze taak belast en hij beschikte – afgezien van verzorgingstroepen, mortierschutters en verbindingspersoneel – over het 49ste en 55/53ste bataljon milite (in totaal 527 man), het 2/3de Bataljon (van wie 119 zieken en uitgeput-





Curtiss P-40 Kittyhawk I. *Motor:* Allison V-1710 lijnmotor van 1150 pk. *Bewapening:* zes .5-inch Browningmitrailleurs. *Snelheid:* 568 km/u op 4500 m. *Stijgsnelheid:* 615 m per minuut. *Vlieghoogte:* 8700 m. *Actieradius:* ruim 1100 km. *Gewicht:* (leeg) 2857 kg, (geladen) 4100 kg. *Spanwijdte:* 11,20 m. *Lengte:* 9,35 m.

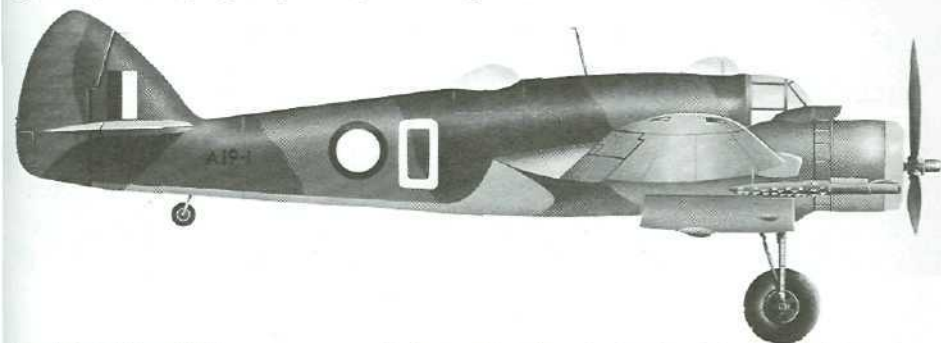

De Bristol Beaufighter was een van de beste vliegtuigen in deze oorlog, en weinig typen hebben zich een betere reputatie verworven dan de Mark IC, die door de Australische luchtmacht in gebruik was als de A19. Het toestel werd ook gebruikt als tweepersonoos lange-afstandjager voor dag en nacht. *Motoren:* Twee Bristol Hercules XI steromotoren, elk van 1400 pk. *Bewapening:* Vier 20-mm Hispanokanonnen en zes .303-inch Browningmitrailleurs. *Snelheid:* 498 km/u op 4740 m. *Stijgsnelheid:* 588 m per minuut op zeeniveau. *Vlieghoogte:* 7950 m. *Actieradius:* 1872 km. *Gewicht:* (leeg) 6210 kg, (geladen) 9450 kg. *Spanwijdte:* 17,35 m. *Lengte:* 12,40 m. *Links:* Voortdurend op hun hoede voeren Amerikaanse troepen een zuiveringsactie uit in de omgeving van Sanananda.

ten) en het 126ste Amerikaanse Regiment (met 545 door ziekte en uitputting verzwakte mannen). Hier kwamen nog bij het 2/7de Regiment Cavalerie (ter sterkte van een bataljon en met een infanterietraining achter de rug) en het 36ste Bataljon, een verse eenheid van de militia. Naarmate de strijd vorderde, werden weer andere vermoeide troepen ingezet bij de actie die tot eind januari voortduurde. De Japanners vochten zoals ze altijd deden – tot het bittere einde; ze waren bijna uitgehongerd, per man was er een rantsoen van een handvol rijst per dag, dat door sommigen werd aangevuld met wat wortels, gras en stukken van gesneeuvelde vrienden en vijanden. Langs de weg naar Sanananda sneuvelden er 1600 van hen. Ongeveer 1000 wisten over land ten westen van Gona te

ontkomen en 1200 zieken en gewonden werden over zee afgevoerd. Ongeveer 600 Australiërs en 270 Amerikanen kwamen om; het aantal gewonden bedroeg meer dan 2000.

Blamey had genoeg van dit soort gevechten aanschouwd om zich de volgende mening te vormen, die hij later aan Herring doorgaf: 'Volgens mij is het een grove tactische fout om op geïsoleerde groepen in te hakken, omdat dit de operatie vertraagt en zeer veel slachtoffers eist. Als de geïsoleerde groep afdoende is vergrendeld, moet je naar mijn mening doorstoten naar je gevechtsdoel. Wij kunnen die groepen dan of laten dooghongeren, of naderhand opruimen.'

Australische en Amerikaanse troepen begonnen elkaar te waarderen en te respec-

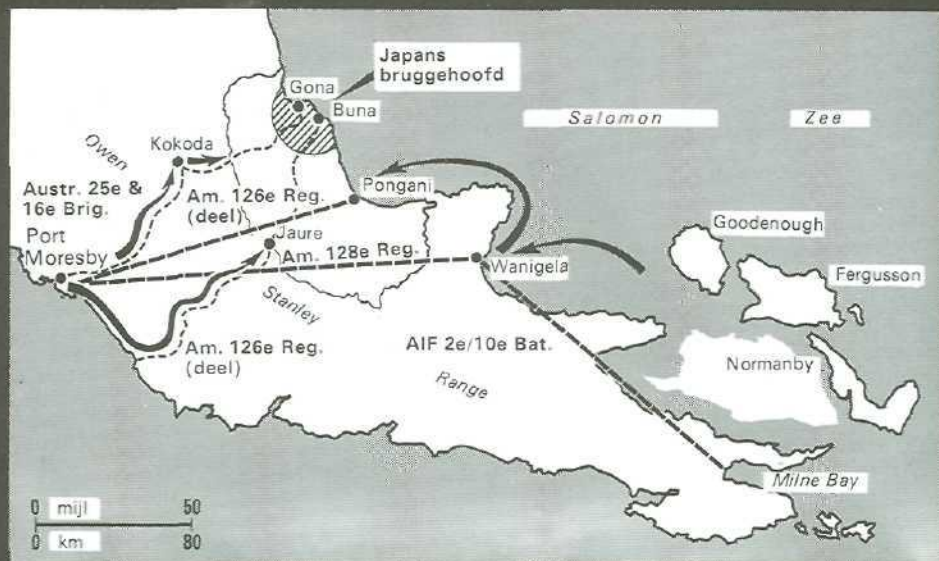

Australische en Amerikaanse strijdkrachten verzamelen zich voor de aanval op Buna.

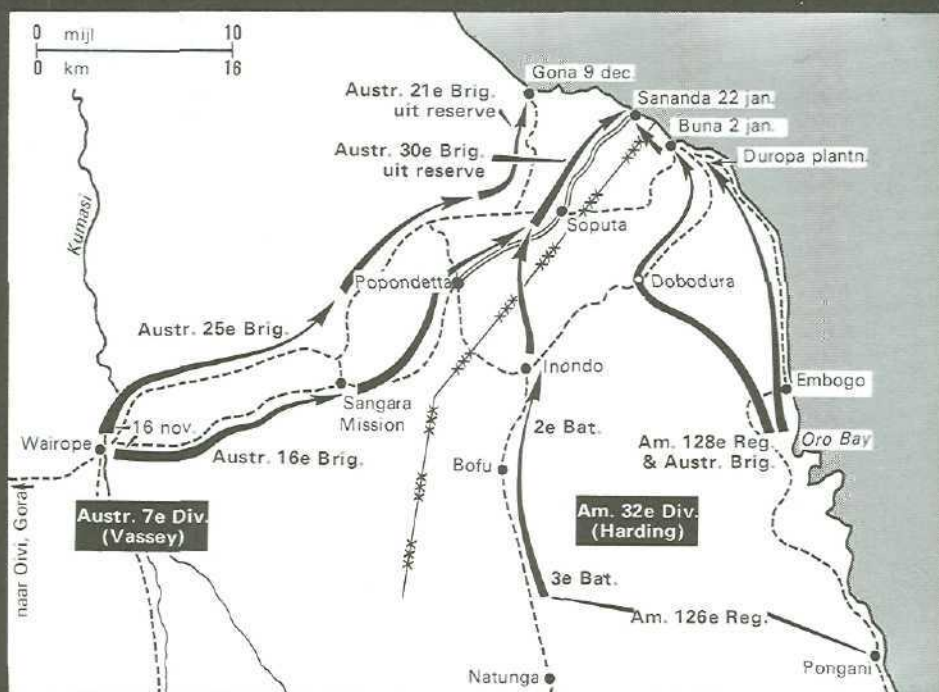

De Japanners worden te langen leste uit de omgeving van Buna verdreven.

teren, terwijl ze samen vochten en sneuvelen bij Buna en Sanananda. Ze waren ingenomen met dit bondgenootschap, al waren er enkele hogere officieren die geen oog hadden voor de goede kwaliteiten van hun vrienden. Het belangrijkste was dat de vijandschap die tussen de troepen in Australië, met name in Brisbane, was ontstaan, in vriendschap veranderde toen ze samen de ervaring van de strijd ondergingen. De vijandige gezindheid in Brisbane bereikte een hoogtepunt in de nacht van 26 november. Amerikaanse MP's doodden en verwonden acht Australische militiemannen tijdens een incident bij een winkel voor militairen, en de volgende nacht trokken kleine groepjes Australische soldaten door de straten, sloegen MP's in elkaar en vielen andere Amerikaanse soldaten en officieren aan. Dit werd de slag om Brisbane genoemd en diverse factoren vormden de aanleiding: dronkenschap,

verschillen in de soldij, het voortrekken van Amerikanen in winkels en hotels en door taxichauffeurs, vrouwen en meisjes van afwezige Australiërs die met Amerikanen uitgingen en er een gewoonte van maakten om in het openbaar te vrijen, de Amerikaanse opschepperij en hun neiging om bij ruzies naar een mes of revolver te grijpen, het geschimp van Amerikanen op mannen van de milizie, de provocerende manier waarop MP's vuurwapens en wapenstokken droegen en de neiging om er in noodgevallen gebruik van te maken - iets wat op Amerikanen een kalmerende uitwerking had, maar bij Australiërs een rel kon ontketenen.

Als ze gezamenlijk vochten, was er niets aan de hand; maar als ze gescheiden optrokken, waren beiden te zeer geneigd elkaar te jennen en dat gaf onvermijdelijk aanleiding tot moeilijkheden.



Het midden van 1942 was voor de geallieerden de donkerste periode in de oorlog – terwijl de As-mogendheden overal zegevierden. De Duitsers sloegen de Russen terug, Tobroek was gevallen en Egypte werd bedreigd, Duitse onderzeeboten boekten overwinningen in de strijd op de Atlantische Oceaan en de Japanners hadden zich stevig genesteld in Zuidoost-Azië. In de eerste maanden van 1943 begon hierin verandering te komen toen de geweldige productie van oorlogsmateriaal de geallieerden de wapens en de uitrusting

verschafte voor hun getrainde legioenen om tot het offensief over te gaan. Ten langen leste konden er volledige plannen worden gemaakt voor de eindoverwinning, waarvoor op de conferentie van Casablanca in januari een ruwe schets was gemaakt. Het verslaan van Duitsland werd als het voornaamste doel beschouwd, waarmee voldaan werd aan de verlangens van Churchill, Roosevelt en Stalin; Japan zou onder druk gehouden worden – Rabaul moest veroverd worden, in het midden van de Stille Oceaan zouden vorderingen ge-



maakt worden via de Gilbert en de Marshall Eilanden en de Marianen, en Birma zou heroverd worden. Met het oog op het gebruik van 'adequate strijdkrachten' – het besluit van Casablanca – droeg de in maart te Washington gehouden Militaire Conferentie voor de Stille Oceaan taken op aan admiraal Nimitz, die chef voor het centrale gebied van de Stille Oceaan zou blijven, en aan generaal MacArthur als chef in het zuidwesten en zuiden van de Stille Oceaan, terwijl admiraal Halsey verantwoordelijk was voor de tactische aangelegenheden van

Hiernaast: De voortdurende dreiging van een Japanse luchtaanval; een vernietigde Wirraway. **Boven:** Dringend benodigde voorraden in aantocht voor de Kanga Force bij Wau.

de vlootstrijdkrachten. Op grond van zijn belofte: 'Ik kom weer terug', die misschien te veel nadruk legde op zijn toekomstige plannen, stelde MacArthur twee opmarsrichtingen naar Rabaul voor, vervolgens de verovering van het ene eiland na het andere, om zich daarna naar de Filipijnen

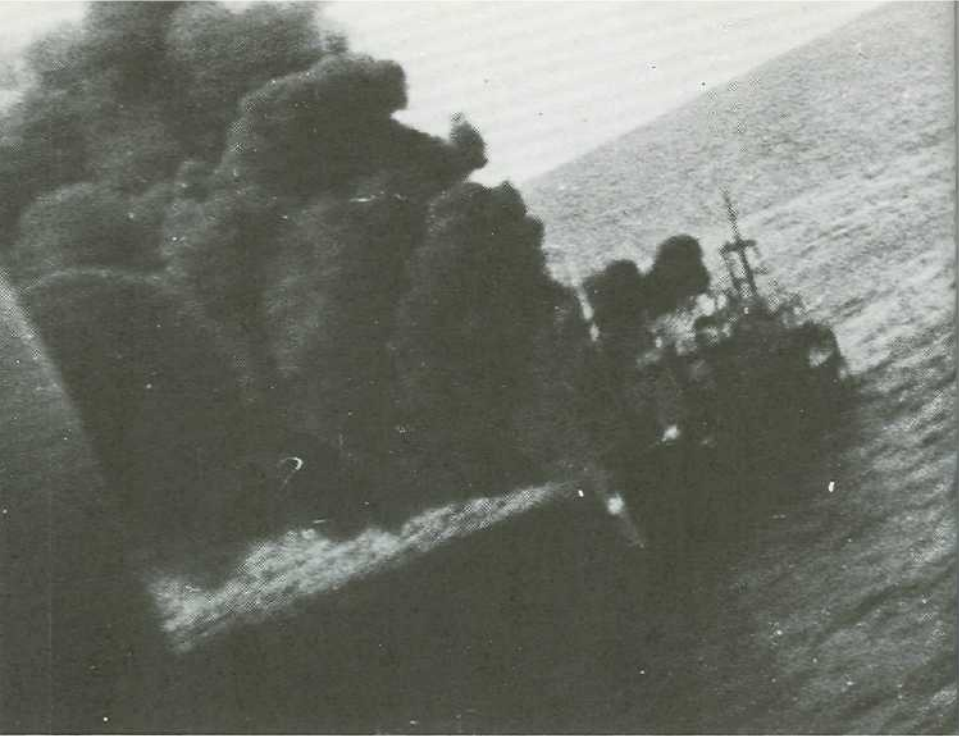

Geen versterking kan Lae bereiken.

te keren en vandaar naar Japan. Nimitz gaf de voorkeur aan een meer rechtstreekse benadering vanuit het midden van de Stille Oceaan naar het eigen gebied van de vijand. Hun verschillen van opvatting betekenden dat er geen sprake kon zijn van een eensgezind commando onder één opperbevelhebber; daarom kwamen de verenigde chefs van staven tot een compromis waarbij goedkeuring werd gegeven tot deze tweehoofdige leiding.

Voor hun Operatie Cartwhelel in het zuiden en zuidwesten van de Stille Oceaan kozen MacArthur en Halsey punten in de Salomon Eilanden en eilanden die tussen deze en Nieuw-Guinea lagen, die in aanmerking kwamen voor amfibische operaties. De landstrijdkrachten op Nieuw-Guinea zouden langs de kust oprukken en het gebied bij Lae-Finschhafen-Madang veroveren en westelijk Nieuw-Guinea binnentrekken; daarna zou Halmahera bezet worden, zodat er vliegbases binnen aanvalsbereik van de Filippijnen konden worden aangelegd. MacArthur liet de landstrijdkrachten op Nieuw-Guinea onder bevel van Blamey, maar het operationele bevel over de Amerikanen die de

landingen op New Britain en Rabaul uitvoerden, zou een puur Amerikaanse aangelegenheid zijn. Zijn Algemene Hoofdkwartier zou de strategische beslissingen nemen en nog lange tijd tot grotere spoed manen.

De Japanse nederlaag op Guadalcanal kreeg zijn beslag in de nacht van 1 op 2 februari, toen het restant, ongeveer 13000 man, van het Zeventiende Leger met torpedobootjagers naar Buin en Rabaul werd afgevoerd. Japan verloor ook een luchtvloot van ruim zeshonderd vliegtuigen met hun bemanningen – merendeels ervaren, onvervangbare vliegers – en leed zware verliezen op zee. De versterking van Lae, Salamaua en de Markhamvallei, was nu van het hoogste belang. Ongeveer 2000 Japanners waren daarheen geëvacueerd uit Buna en Gona, voordat de aanval begon, en ongeveer 3400 waren ontkomen per boot of te voet, onder wie generaal Jamamata, die ontsnapte in een landingsvaartuig dat te zwaar beladen was om veilig en snel te kunnen varen – totdat hij een aantal gewonde en uitgeputte mannen overboord liet zetten. De 51ste Divisie, die uit Frans Indochina naar Rabaul was overgebracht, werd naar Lae gestuurd, en de kwartiermakers hiervan kwamen begin

januari daar aan. Terwijl de Japanse mariniers zware verliezen leden in gevechten met Australische commando's, werd er een sterke strijdmacht heen gestuurd om kustbewakers te elimineren en om de zwakke en uiteengevallen bende die uit Buna en Gona kwam te helpen. Het directe doel was de verovering van het heuvel-op heuvel-af lopende vliegveld van Wau als springplank voor een nieuwe aanval via het binnenland op Port Moresby.

De kleine Kanga Force in het gebied Wau-Salamaua-Lae werd bij de operaties in zuidwestelijke richting langs de kust niet ernstig door de vijand bedreigd; eigenlijk werd ze zelfs genegeerd terwijl de geallieerden zich op dat offensief concentreerden. Voorraden van geringe omvang werden uit Moresby daarheen gestuurd langs een lange route: eerst in een oude vrachtschoener van de haven naar de monding van de rivier de Lakekamu, daarna in uitgeholde boomstammen van de inlandse bevolking, die samengebonden werden tot een soort katamaran met een laadbodem, die een voor een door het water vol krokodillen stroomopwaarts werden geroeid naar Bulldog Camp; vandaar droegen lange colonnes dragers (in totaal zeshonderd) de voorraden ongeveer tweehonderd kilometer ver over met jungle begroeide bergen en door dalen naar de lagere, met gras overdekte hellingen en heuvels bij Wau. De vooruitgeschoven post van de 2/5de Onafhankelijke Compagnie was een hut met een rieten dak op een kleine open plek, omgeven door hoge bomen en dicht struikgewas, dicht bij het door de Japanners bezette Mibo in het niemandsland tussen Lae en Salamaua. Verkenner van de Nieuwguinese reserve bemanden een waarnemingspost in een boom, vanwaar ze uitzicht hadden op de Japanners in Salamaua, en dagelijks werden er naar het hoofdkwartier radiomeldingen gestuurd over hun bewegingen. Damien Parer, de bekende oorlogsfotograaf, bezocht deze streek en filmde Japanse vliegtuigen tijdens het starten en landen in de baai, en Japanse troepen op ongeveer een kilometer van zijn schuilplaats.

Kustbewakers en mannen van de ANGAU bemerkten een verandering in de houding van de inboorlingen; ze waren niet meer zo behulpzaam als voorheen, omdat ze door de Japanners werden geïntimideerd. Het feit dat geallieerde vliegtuigen regelmatig bombardementen en beschietingen in dat gebied uitvoerden, zorgde ervoor dat enkele wankelmoedigen hun voormalige 'meester' trouw bleven. Wanneer ze het aanlegden met de vijand,

bewaarden ze een hardnekkig, verlegen stilzwijgen, zodat patrouillerende mannen steeds in het onzekere verkeerden over de aan- of afwezigheid van vijandelijke soldaten. In 1942 hadden de inboorlingen onmiddellijk de geringste beweging van een vijandelijke patrouille in de richting van een Australische positie doorgegeven; in 1943 gingen sommige dorpschouwen tot het andere uiterste over en maakten helemaal geen melding meer van vijandelijke bewegingen, met name de verkenningen in de streken ten noorden van de Markham, een gebied dat kon dienen als binnenlandse ontsnappingsroute van Lae naar Madang – of voor een omvattingsovername vandaar naar de Markham. Zolang de bewakers en verkenners van voldoende handelswaar werden voorzien, vooral zout en scheermesjes, konden ze van het land leven en voldoende mensen aan zich binden om te voorkomen dat de hele bevolking zich totaal met de Japanners verboederde. Helaas werden mannen in de rimboe nu al te vaak verraden en vielen ten prooi aan Japanse kogels of executiezwaaarden.

Mubo, op vijftig kilometer van Salamaua, lag hemelsbreed ongeveer dertig kilometer van Wau – veel verder langs een van de twee belangrijkste verbindingspaden – en Fleay (die tot luitenant-kolonel was bevorderd) was van mening dat de vijand na Mubo te zijn binnengerukt op de gebruikelijke Japanse manier zou doorstoten om Wau te veroveren. Daarom gaf hij bevel tot de tactiek van de verschroeide aarde: de meeste gebouwen in Wau gingen in vlammen op, bruggen werden opgeblazen en sommige installaties en voorzieningen in het Bulolodal werden vernietigd. Deze voorzorgen bleken, toen het erop aankwam, onnodig te zijn, maar op het moment zelf was het een juist beleid. Op 4 oktober werd een nieuwe commando-eenheid, de 2/7de Onafhankelijke Compagnie, per vliegtuig naar Wau overgebracht voor de versterking van de 'oude rotten', die een bijzonder goed moreel hadden weten te bewaren ondanks hun geïsoleerde positie, het aanhoudende dieet van vlees in blik, ziekte en ongemak. Met deze verse compagnie van 290 man, enkelen van de fitste uit de 2/5de, en 400 dragers, maakte Fleay een lange tocht door de jungle om de vijand bij Mubo aan te vallen, voordat deze zelf ging toeslaan. Ze hadden in zoverre succes dat ze veel Japanners doodden en slechts weinig eigen mannen verloren. Bij terugkomst in Wau kwam daar juist de 17de Brigade aan en Fleays versterkte Kanga Force werd onder bevel geplaatst van brigade-generaal Moten, eveneens een

veteraan uit het Midden-Oosten. Het 2/6de Bataljon arriveerde als eerste uit Milne Bay, via Moresby, gevolgd door het 2/5de en wat genietroepen.

In januari begonnen de Japanners op te rukken naar het vliegveld van Wau en lieten hun hoofdmacht gebruik maken van een weinig bekend pad door de jungle, terwijl de Australiërs langs de beide hoofd-routes stonden opgesteld. Tegen het eind van de maand waren het 5de, 6de en 7de Bataljon geheel verwickeld in zware gevechten en hun reservecompagnieën, die in Moresby vertraging hadden opgelopen, werden met spoed aangevoerd. Een aanval op het vliegveld bij het aanbreken van de dag op de 30ste werd afgeslagen met nauwkeurig gericht vuur dat een bres sloeg door de vijandelijke gelederen. De komst van twee 25-ponders, om 9.15 u. aangevoerd door DC-3 Dakota's die bijna door vijandelijke granaten waren geraakt, leverde de verdedigers belangrijke steun toen ze om 11.30 u. het vuur openden. 's Middags verschenen drie- tot vierhonderd Japanners op een weg vlak voor de voeten van een compagnie van het 2/5de, onder bevel van majoor 'Luger Joe' Walker, die zich in een voortreffelijke hinderlaagpositie bevond. Gesteund door 25-ponders en Australische Beaufighters, werd het vuur geopend met geweren en mitrailleurs, en ruim de helft van de aanvallers werd gedood of gewond. De hulp van de Australische en de Amerikaanse luchtmacht in de vorm van transportvluchten, bombardementen en beschietingen speelde een belangrijke rol tijdens de gehele actie ter verdediging van het vliegveld bij Wau. Uiteindelijk drong de vijand hen bijeen op een kleiner gebied en de infanteriegevechten over en weer namen in hevigheid toe.

Lichte en zware mortieren en Vickers-mitrailleurs waren de krachtigste wapens van de verdedigers voor afstanden groter dan honderd meter; dichterbij werd gestreden met geweren, pistoolmitrailleurs en handgranaten. Wanneer Beaufighters naar de zwaar gedekte Japanners konden worden geleid, zaaide de enorme vuurkracht van de vliegtuigen met hun 20-mm-kanonnen dood en verderf - datzelfde gold voor de granaten van de 25-ponders waarvan het vuur geleid werd door waarnemers in bomen of achterin Wirraways. Een Wirraway en een Dakota werden op 6 februari door een vijandelijke aanval met jagers en bommenwerpers vernietigd; geallieerde jagers onderschepten twee bommenwerpers en dertien Zero's en schoten die neer, het luchtdoelgeschut haalde ook een bommenwerper en twee Zero's neer.

De bataljons vielen zonder ophouden aan en doodden soms tientallen vijanden tegen weinig eigen verliezen, maar leden soms zware verliezen bij de talrijke kleine verzetshaarden. Binnen enkele dagen trok de vijand uit de Wauvallei terug, waar hij een zware nederlaag had geleden, en werd gedurende de hele terugtocht naar Mubo geteisterd door compagniespatrouilles en schietende vliegtuigen.

Luitenant-generaal Ivan MacKay, die toen het bevel voerde over de strijdmacht op Nieuw-Guinea, maakte zich nog steeds zorgen om het numerieke overwicht van de Japanners op Nieuw-Guinea en vroeg om versterkingen voor zijn 11 400 Australiërs en 8400 Amerikanen. Hij stuurde Blamey het bericht: 'Vijandelijke nederlagen op Guadalcanal en Papua en zijn bezorgdheid om Lae maken een nieuwe aanval op Wau mogelijk. Aanhoudende meldingen van de ANGAU en van inheemse agenten dat de vijand voortdurend troepen over land verplaatst van Madang via Nadzab naar Lae met het doel Wau aan te vallen hoogst waarschijnlijk via Nadzab, Wampitvallei, Bulwa. Vijandelijke sterkte bij Lae - Salamaua naar schatting 8000 man, bij Madang 5000, bij Wewak 9000 met nog een divisie op komst. Acht het verstandig om vijand voor te zijn door garnizoen Wau uit te breiden... ben van plan versterkingen in te zetten...' Blamey zegde hem drie nieuwe brigades toe.

Ter verbetering van de bevoorradings-situatie voor de voorgenomen aanval op Lae, werd begonnen met de aanleg van een weg voor jeeps van Bulldog naar Wau, het knooppunt van verbindingswegen en paden die in noordoostelijke richting naar Salamaua leidden en naar het noorden naar de Markhamvallei. Van Bulldog uit moest er ongeveer honderd kilometer weg worden aangelegd over bergen van wel 2950 meter, door een gebied waar soms aardshokken voorkwamen, waardoor grote stukken grond verschoven, die bomen met zich meesleurden die op hun nieuwe plaats bleven doorgroeien; rots-wanden verhieven zich soms wel 300 meter en de meeste dagen viel de regen in stromen neer. De 14de, 8ste en 2/16de veldcompagnie maakten bij dit opmerkelijke project gebruik van honderden gewillige inboorlingen. Een van de problemen was het verdwijnen van gereedschap, zoals een van de landmeetkundigen meldde: 'Verlies van gereedschap en kruimeldiefstallen waren normaal. Voorraden, afkomstig uit Bulldog, waren geopend voor aankomst en er was uit gestolen. De Kukukukustammen langs de Eroa zijn geboren dieven en ze

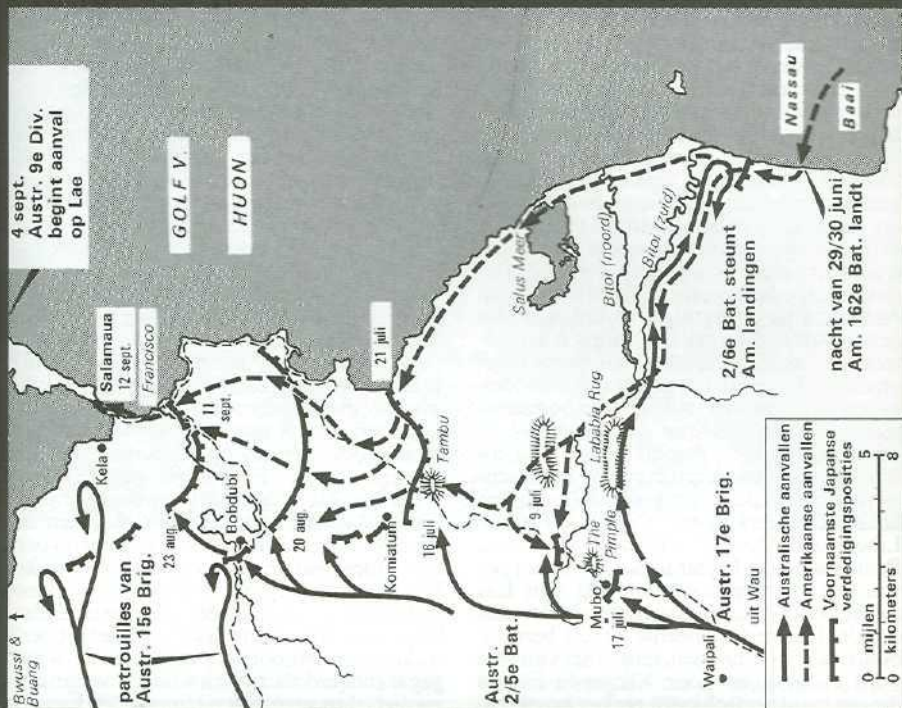
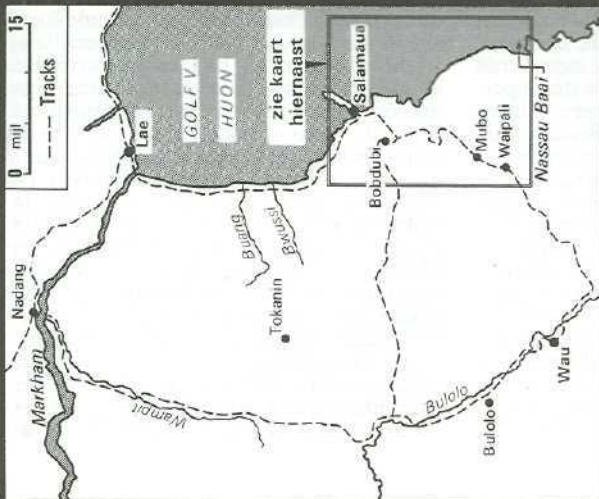

via Salamauca.

De opmars naar Lae...

eigenden zich heel wat gereedschap toe. Bijlen en messen waren bijzonder aantrekkelijk voor hen (en, later, explosieven) maar ze hadden een voorliefde voor alles wat van metaal of eetbaar was. Op een keer kwam er een groep terug naar de weg, uitgedost met slaghoedjes door hun neus.

Als de Japanners al de mogelijkheid hadden gehad om met geweld naar Wau op te rukken, dan werd deze in het begin van maart tenietgedaan door een luchtaanval op een konvooi dat van Rabaul afkomstig was. Deze aanval, die bekend werd onder de naam van de Slag in de Bismarck Zee, bezegelde het lot van de vijand op Papua en Nieuw-Guinea en bewees de superioriteit van het geallieerde luchtvermogen. De geallieerde inlichtingendienst had prognoses gemaakt over de omvang, de sterkte en de richting van het konvooi van acht troepen transportschepen en acht escorterende torpedobootjagers. Australische en Amerikaanse vliegtuigen werden tijdig gewaarschuwd om zich te kunnen samentrekken voor de slag in een gebied dat geschikt was voor korte-afstand-, middelzware en lange-afstandjagers en bommenwerpers. Afgezien van verkennings- en escortevliegtuigen beschikten de aanvallers over zeventendertig zware bommenwerpers, negenenvertig middelzware en lichte bommenwerpers: Vliegende Forten, Liberators, Mitchells, Bostons (Havocs), Beaufighters en Lightnings. Op de morgen van de 3de werd het vliegveld van Lae zwaar bestookt door laagvliegende Bostons om de daar gestationeerde Zero's bezig of buiten bedrijf te houden, terwijl het konvooi werd aangevallen door Vliegende Forten die een transportschip tot zinken brachten, dat lang genoeg bleef drijven om de troepen over te zetten op een torpedobootjager die hen snel naar Lae bracht. De dag daarop veroorzaakten B-25 Mitchellbommenwerpers de meeste schade door gebruik te maken van de pas ingevoerde methode om bommen via het wateroppervlak tegen de zijkant van schepen te laten ketsen. Mitchells kwamen na Beauforts de dekken en bruggen beschieten met hun vier kanonnen in de neus en zes mitrailleurs in de vleugels. Alle troepen transportschepen werden tot zinken gebracht evenals vier van de torpedobootjagers. De bemanningen van de torpedobootjagers en ongeveer 2700 man van de transportschepen werden gered, maar 3000 sneuvelden of verdronken. De verliezen aan geallieerde vliegtuigen waren gering: een Vliegend Fort, drie Lightnings en een Beaufort die bij de landing verongelukte. De vijandelijke luchtmacht verloor diverse Zero's in de

lucht en nog meer op de grond bij Lae. In de loop van de maand probeerde de vijand verscheidene vergeldingsaanvallen uit te voeren op geallieerde bases van Oro bay tot Port Moresby, en hun verliezen aan jagers en bommenwerpers waren ernstiger dan de schade die zij aan geallieerde schepen en vliegvelden toebrechten.

Er was nog een kleine kans op een dreiging voor Australië van Japanse troepen die op Timor waren gelegerd, een dreiging die verminderde naarmate de landingsstrips bij Darwin zich vulden met jagers en bommenwerpers. Ook gaven Australische en Nederlandse troepen, die op het eiland waren geïsoleerd, de vijand handen vol werk en konden zijn bewegingen waarnemen en doorgeven met behulp van een radio die neergelaten werd door hun geregelde voedselleveranciers - Hudsons van de Australische luchtmacht. De troepen vormden een haveloze bende, die meestal honger had, maar goed bewarend was en enthousiast een guerrillastrijd voerde tegen de bezetters van Timor. David Ross, de Australische consul in Dili, was gevangengenomen en door de Japanse bevelhebber in maart 1942 erop uitgestuurd om contact op te nemen met de guerrillastrijders en hun overgave te eisen. Ross maakte van de gelegenheid gebruik om de Japanse posities door te geven en officiële documenten te ondertekenen voor het kopen van voedsel van de plaatselijke bevolking. In juni werd hij opnieuw door de Japanners uitgezonden met een mededeling aan de Australische bevelhebber, waarin een behoorlijke behandeling werd gegarandeerd als zij zich wilden overgeven: zo niet, dan moesten zij 'naar Dili komen en de strijd tot de laatste man toe uitvechten', of de Japanse commandant zou zijn mannen naar de heuvels brengen en daar de strijd beslechten. Deze keer leverde Ross zijn boodschap af en bleef bij de guerrilla's. In diezelfde periode hadden de Portugese autoriteiten moeilijkheden met opstandige inboorlingen, een lokale aangelegenheid waar de Australiërs niet bij betrokken waren en slechts als toeschouwers fungeerden, terwijl trouw gebleven inlanders de Portugese troepen hielpen de orde te bewaren. Een commando schreef in zijn dagboek: 'Een van onze patrouilles bij Mape, die jacht maakte op de Jappen, kwam een Portugese patrouille tegen die enkele inboorlingen achterna zat; ze groetten elkaar beleefd en gingen ieder huns weegs. De compagniescommandopost was getuige van het schouwspel van ongeveer 3000 inboorlingen, allen in krijgstoel en tot de tanden gewapend, compleet met trom-



mels en Portugese vlaggen, die terugkwamen van de jacht, terwijl velen nonchalant de hoofden van degenen die in het gevecht het onderspit hadden gedolven aan hun hand lieten bengelen.' In plaats van zich over te geven of weg te trekken nadat het vijandelijke garnizoen was versterkt, kregen de guerrillastrijders meer commando's in hun gelederen (die over de Timor Zee aan boord van de Australische torpedobootjager Voyager, die aan de grond was gelopen en later door de bemanning tot zinken was gebracht, waren aangevoerd), die de 12 000 Japanse troepen op Timor de handen vol gaven – terwijl deze best naar Nieuw-Guinea hadden kunnen worden gestuurd. Maar de overmacht was zo groot dat de geallieerden niet onbepikt op Timor konden blijven en de laatste evacuatie – per onderzeeboot – had plaats in februari 1943.

Terwijl de strijd op Nieuw-Guinea na de Japanse terugtocht uit Wau in een impasse raakte, begon het Algemeen Hoofdkwartier met het uitvoeren van plannen die pasten in het kader van de algehele strategische conceptie. Strijdkrachten onder bevel van MacArthur, zo had Washington beslist, zouden Salamaua, Lae en het hele

Bevriende inboorlingen en Australiërs vallen het Japanse garnizoen op Timor aan.

schiereiland Huon veroveren, vliegbases inrichten op Kiriwina en Woodlark Island, en het westen van New Britain bezetten om Rabaul in bedwang te houden. Generaal Blamey bleek grote verdiensten als tacticus te hebben en behield de leiding bij de strijd op Nieuw-Guinea. Hij koos Nassau Bay, ruim vijftien kilometer ten zuiden van Salamaua, als zijn centrale punt voor een gezamenlijk Nieuwguinees front en gaf orders uit voor de volgende actie te land – de aanleg van vliegvelden in de Markhamvallei en de aanval op Lae.



De eerste landingsoperaties in de Stille Oceaan hadden een veelbelovend begin, terwijl in het andere oorlogstheater – waarover de troepen in de jungle via de radiouitzendingen, inclusief die van Tokio Rose, en legerbulletins hoorden – de geallieerden in Italië en op Sicilië landden en de Russen aan een winteroffensief begonnen dat in de lente en de zomer steeds grotere successen zou opleveren. Dit zou het moment bij uitstek zijn geweest voor de Japanse leiders om op logische en humanitaire gronden de nederlaag en een onvoor-

waardelijke overgave te aanvaarden. Als de positie van de Japanse god-keizer toen door de geallieerden was gewaarborgd, hadden zij zich misschien wel overgegeven, al was de positie van de klik rondom Tojo nog steeds sterk en bereid door te vechten totdat hun land, net als Duitsland, in een puin hoop was veranderd.

In september 1942 verstreekte de Australische inlichtingendienst aan het geallieerde Hoofdkwartier voor de Landstrijdkrachten een zeer nauwkeurige prognose over de Japanse oorlogspolitiek: vanwege



zijn beperkte sterkte in de lucht kon Japan slechts één offensief voeren – in het zuidwesten van de Stille Oceaan – en zou het Rusland of India niet aanvallen; een strategische barrière ten noorden van Australië zou compleet worden met de bezetting van Nieuw-Guinea en, eventueel, van Darwin en de noordoostkust van Australië; de landen die het bezet hield, zouden versterkt worden, zodat ingeval van een Duitse nederlaag de uitgeputte en door oorlogsmoedigheid bevangen geallieerden bereid zouden zijn tot vredesonder-

Hiernaast: Het eiland Kiriwina wordt veroverd om er dringend noodzakelijke landingsstrips aan te leggen. **Boven:** De gewonden komen druppelsgewijs binnen tijdens de opmars naar Salamaua.

handelingen.

De Japanse sterkte in Nederlands-Indië was in de eerste maanden van 1943 naar schatting uitgebreid tot ongeveer 118.000 man en op Nieuw-Guinea en de Salomon Eilanden tot ongeveer 105.000. Er bevonden zich drie divisies op de Salomon

Eilanden en drie op Nieuw-Guinea – het Zeventiende en het Achttiende Leger, elk ter grootte van een Brits of Amerikaans korps. Ze werden gesteund door ongeveer vierhonderd bruikbare gevechtsvliegtuigen, en een vloot die maar weinig zwakker was dan die van Halsey. De staf van de Australische inlichtingendienst kreeg de beschikking over nauwkeurige gegevens omtrent de samenstelling en de ontplooiing van het Japanse leger ten gevolge van de ramp waardoor Japan in de Bismarck Zee werd getroffen. Enkele overlevenden van het konvooi kwamen op Goodenough Island aan land, waar ze door het aldaar gelegerde bataljon militie werden gedood of gevangengenomen. Een patrouille viel uit een hinderlaag een groep van acht man aan die uit twee platboomde vaartuigen aan land waren gestapt, zag aan de onderscheidingstekens op de doden dat het stafofficieren waren en trok de juiste conclusie dat enkele officieel aandoende kisten in de boten wel eens waardevolle gegevens konden bevatten. Het bleken documenten te zijn waaronder een volledige lijst van alle legerofficieren en hun eenheden en een complete slagorde van het hele leger. Bij eerdere gevechten hadden de inlichtingsofficieren onderscheidingstekens van gesneuvelde vijanden bemachtigd (de geallieerden verwijderden hun distinctieven voor ze een actie ondernamen) en de Japanse soldaat was een verstokte dagboekschrijver, maar de gegevens die op deze wijze werden verkregen, waren onvolledig; met behulp van de kisten die op Goodenough waren gevonden, kon de inlichtingendienst de ontbrekende elementen aanvullen.

Halsey kon over zeven infanteriedivisies beschikken voor de Salomon- en andere eilanden, en MacArthur had twee Amerikaanse en twaalf Australische divisies. De offensieven op Nieuw-Guinea zouden voornamelijk door Australiërs worden gevoerd die er een strijdmacht van in totaal bijna 500 000 man op na hielden, waardoor ze te veel onmisbaar technisch personeel onttrokken aan een bevolking van slechts zeven miljoen zielen. De Amerikaanse troepen zouden getraind worden voor operaties met speciale gevechtsgroepen. De Vijfde Luchtmacht van generaal Kenny omvatte 1400 vliegtuigen, voor de ene helft bemand met Amerikaans en voor de andere met Australisch personeel. Twee pantserdivisies en negen infanteriedivisies waren in Australië gelegerd en in maart 1943 waren drie infanteriedivisies ingezet bij de strijd op Nieuw-Guinea. Het constitutionele gebruik van de militie werd

gewijzigd met het aanvaarden van de Defensiewet (burgermilitairen) van 1943, waarin het operatiegebied voor dienstplichtigen uitgebreid werd tot aan de evenaar. Eenheden van de militie werden versterkt met officieren en onderofficieren van de Australische strijdmacht, een groot aantal militiemannen werd overgeheveld naar de Australische strijdmacht (en kregen een 'X' toegevoegd aan hun registratienummer; voor de nummers van de Australische strijdmacht werd een letter geplaatst ter aanduiding van de staat waarin men dienst had genomen – bijv. NX 7978 was dan het nummer van een man van de Australische strijdmacht die in Nieuw-Zuid-Wales in dienst was gekomen) en enkele ervaren leden van de militie, die overgeplaatst hadden kunnen worden, bleven op hun plaats, omdat ze trots waren op hun bataljon. Acht bataljons van de militie en vijftien van de Australische strijdmacht hadden op Nieuw-Guinea gevechtservaring opgedaan en er waren genoeg overlevenden om een hoog moreel en een goede stemming te garanderen als ze versterkt werden of soms bijna geheel opnieuw bemand moesten worden. De chef van de strijdkrachten op Nieuw-Guinea in april was luitenant-generaal MacKay, en de man die erheen gestuurd werd om de operaties van Wau uit te leiden, was generaal-majoor Stanley Savige, die het bevel had gevoerd over de 17de Brigade in het Midden-Oosten en die mede verantwoordelijk was geweest voor de plannen ter versterking van de inmiddels verouderde 'Brisbane Linie'. Savige had een fijne neus voor goede officieren en manschappen en weigerde hardnekkig officieren te accepteren die door politici en andere invloedrijke burgers werden aanbevolen. Zijn mannen koesterden trouwe genegenheid en eerbied voor hem.

Met de aankomst van de 3de Divisie in Wau werd de Kanga Force ontbonden; er was nu veel minder gelegenheid voor guerrillatactieken omdat beide partijen hun troepenmacht op divisiesterke brachten. Er zouden weer, als voorheen, smalle fronten komen en de moordende, grootscheepse aanvallen tegen brede, zwaar versterkte stellingen. Tegen eind april stonden de 3de Divisie, de 17de Brigade en drie onafhankelijke compagnieën in een lange, haakvormige linie die van de Markhamvallei door de bergen ongeveer dertig kilometer landinwaarts liep en vervolgens omhoog van Wau naar Mubo en eindigde bij de rivier de Francisco, waar de 2/3de Onafhankelijke Compagnie in de jungle patrouilleerde.

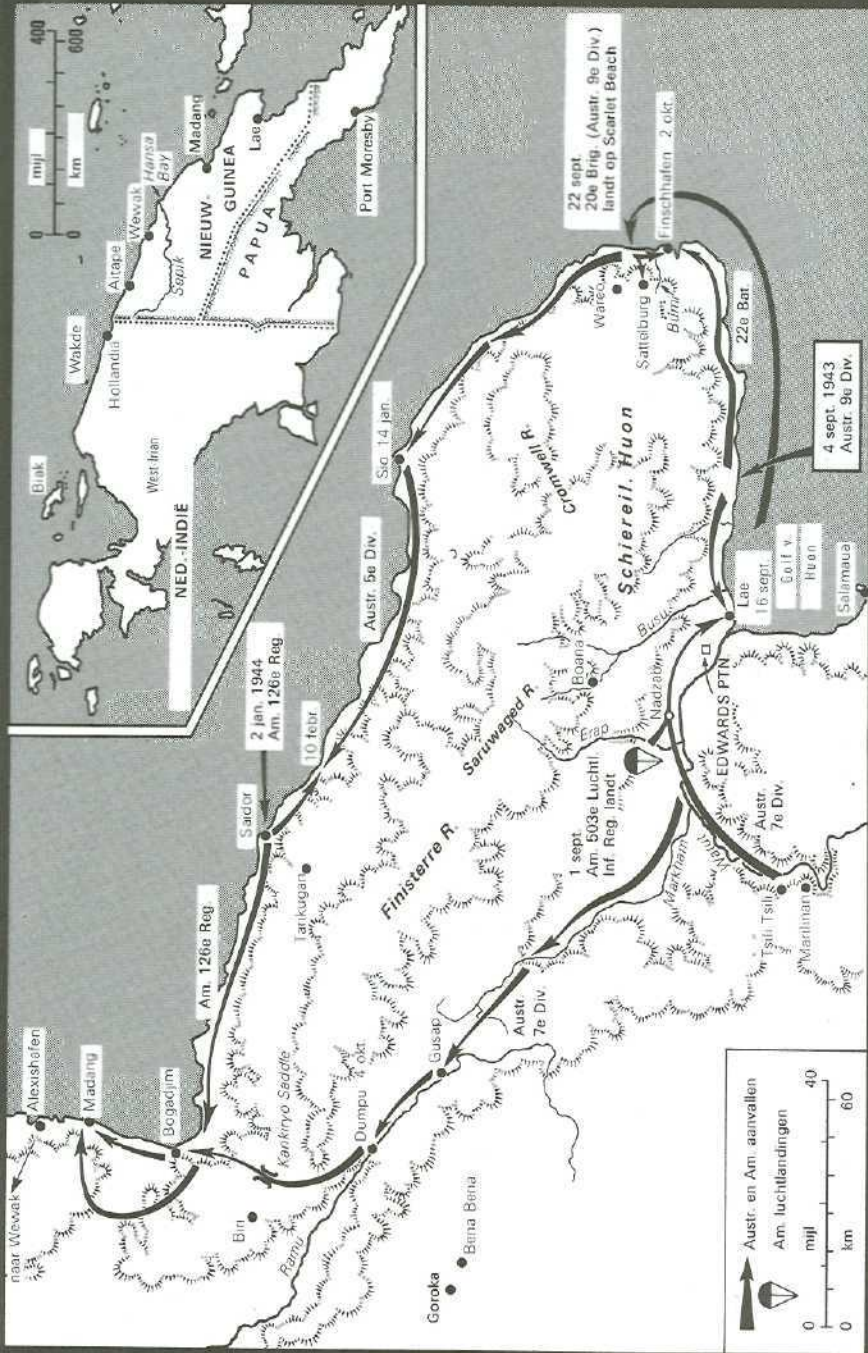

De zuivering van Nieuw-Guinea.





Hiernaast: Op weg naar Salamaua; Amerikaanse en Australische troepen steken de Francisco over. Boven: Een buitgemaakt Japans kanon wordt ingezet tegen Salamaua. Onder: De onafgebroken aanval op het door de Japanners bezette Salamaua.

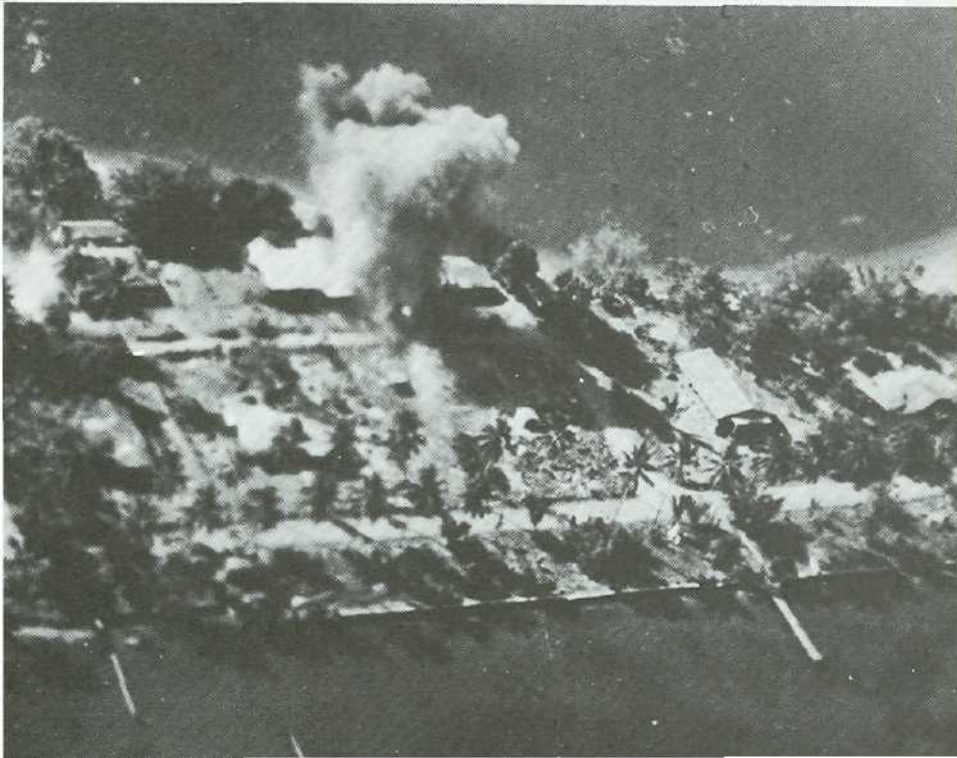

Bij Mubo had de vijand versterkingen gekregen, omdat de Japanse commandant dacht dat de Australiërs niet verder konden komen, en er ontstonden felle gevechten op de vijandelijke aanvoerlijn. De strijd om de 'Pimple', een hoge piek, was erg bloedig toen het 2/7de Bataljon naar boven klom om deze te veroveren. De commando's oefenden brutaalweg zware druk uit op de vijand vanaf een bergrug die op enkele kilometers van Salamaua lag, totdat deze een sterk bataljon, met steun van een zwaar artillerie- en mortiervuur, tegen de compagnie inzette. Tegen een klein verlies bij henzelf maakten de commando's een groot aantal slachtoffers onder de Japanners, die vertwijfeld om jachtvliegtuigen uit Lae vroegen, maar die beschoten en bombardeerden verlaten stellingen en bestookten voor de ogen van de Australiërs een groot gebied dat door Japanners werd bezet. Door dergelijke acties verhoogden de Onafhankelijken hun aanzien bij de veteranen van de Australische strijdmacht, die al te gemakkelijk de draak hadden gestoken met het 'erop of eronder' tijdens de opleiding van de met baret getooide

commando's.

De infanterist trok beter toegerust ten strijde dan in 1942. Op één punt was er niets veranderd: de breedgerande vilthoed, gekreukeld, verfromfaaid, op allerlei verschillende manieren gefatsoeneerd en veel liever gedragen dan de stalen helm. Zijn uniform was groen, van enkelstuk tot hemd en koppel; hij had een reservepaar bruine schoenen, sokken, hemd, overhemd, broek en groen muskietennet in een ransel; aan de ene kant van zijn riem droeg hij een veldfles en aan de andere een pukkel met een nood- en een gevechtsrantsoen en het normale rantsoen voor één dag - de samenstelling was steeds vlees in blik en biscuit - messgerei, handdoek, muskietenbestrijdingsmiddel, toiletbenodigdheden en atabrinetabletten. Om zijn ransel, die, als er gevochten werd, op de compagnies- of bataljonscommandopost werd achtergelaten, waren zijn dekens en grondzeil gerold. Voor zijn borst droeg hij in tassen vijftig geweerpatronen, of honderd voor zijn tommygun, of honderd voor zijn Brengun. Eén of twee handgranaten met een buis van vier seconden hingen met hun handgreep aan zijn koppel. Ook moest hij zijn helm dragen, maar dat was vaak veel te lastig bij acties in de jungle, zodat die meestal bij zijn

Hoofddofficieren zetten de positie uiteen aan sir Leslie Moreshead.



plunje werd achtergelaten.

Patrouilles, met een hoog percentage aan verliezen bij de verkenners, waren de belangrijkste activiteit die voorafging aan het bestoken met vliegtuigen, kanonnen en mortieren en de aanval van infanteristen. In de omgeving van de 'Pimple' was de rimboe zo dicht, dat een patrouille een hele dag onopgemerkt kon blijven op dertig meter van de vijand, en deze kon horen praten, kuchen, houthakken en rammelen met messtins. Op plaatsen waar zich weinig soldaten bevonden in de lange frontlijn, waren mannen van de ANGAU die de inboorlingen in de gaten hielden en inlichtingen samenstelden over vijandelijke bewegingen. John Sherlock, een agent van de ANGAU in het geïsoleerde dorp Mapos, was in de gelegenheid om van zijn gidsen en hun contacten met de inheemse bevolking precies te weten te komen waar de vijand patrouilleerde in de omgeving van de rivier de Buang en de Bwussi. Het uitgebreide netwerk van geallieerde agenten in dit hele gebied vormde een waardevolle aanvulling op de luchtfotografie die het vijandelijke kamp nu zo goed kon observeren. Waarnemers in vliegtuigen en op de grond volgden ook de bewegingen van boten en torpedobootjagers die in april en mei Japanse versterkingen aanvoerden - in totaal 1800 man, terwijl er 400 per onderzeeboot arriveerden. Kustbewakers in de bergen langs de Markham maakten melding van vijandelijke patrouilles in de Wain, een zijtak van het Finisterregebergte waarvan de uitlopers door het schiereiland Huon liepen; deze patrouilles waren ook van betekenis voor het verkennen van een route over land van Lae naar Madang. De geallieerde belangstelling voor de Markhamvallei berustte vooral op de geschiktheid van dit gebied voor vliegvelden, met name de omgeving van Nadzab.

Door een schijnbeweging in de richting van Salamaua en de verovering van Nassau Bay hoopte Blamey de vijand ertoe te bewegen wat troepen aan Lae te onttrekken. Of hij nu schijnmanoeuvres maakte of serieuze, het zou op een bloedige veldslag uitdraaien. Voor generaal Adatsji was Salamaua een erg belangrijke strategische positie, die tot elke prijs in handen gehouden en tot de laatste man verdedigd moest worden; als Salamaua viel, zou Lae volgens hem verloren zijn, en toen Blamey dan ook met zijn schijnbeweging begon, liet Adatsji niet alleen troepen aanrukken uit Rabaul en Wewak, maar onttrok ook een aantal aan Lae. Hij zat met bevoorradingsproblemen omdat hij voedsel en materiaal over zee naar zijn bases moest

overbrengen, terwijl Blamey kon profiteren van enkele Dakota-squadrons, 'biscuitbommenwerpers', als aanvulling op de aanvoerlijn via Bulldog. De Dakota's en hun ladingen zouden een blijvende indruk achterlaten bij de inboorlingen die, toen ze deze vliegtuigen voor het eerst zagen, vroegen of het mannelijke of vrouwelijke wezens waren. Als Nassau Bay eenmaal bezet was, zou de geallieerde bevoorradingspositie verbeteren.

In juni stuurde het 2/7de patrouilles naar de omgeving van de baai om een schatting te maken van de vijandelijke sterkte en posities, en het 2/6de raakte in ettelijke felle gevechten met de vijand verwickeld, en het resultaat was steeds dat de vijand veel meer verliezen leed dan de Australiërs. Bij deze gevechten in de jungle, waar de vijand zich verdekt kon opstellen, bleek de handgranaat het doelmatigste wapen, zowel de met de hand geworpen granaat met een ontstekingstijd van vier seconden als die van zeven seconden die met een granaatwerper werden afgevuurd. In het nabijgevecht op open terrein waren het handgranaten, geweren en automatische wapens die de vijand tot staan brachten en terugslagen. Tijdens de belangrijkste slag bij Mubo, op de bergrug Lababia, werden 150 man van het 2/6de aangevallen door 1500 man van het Japanse 66ste Regiment Infanterie: in een paar dagen tijds verloren de Japanners bijna 200 man terwijl de Australiërs elf doden en twaalf gewonden verloren. Deze deskundige wijze van vechten gaf de Australiërs veel zelfvertrouwen, zelfs in gevallen dat ze omsingeld waren.

De strijd bij de bergrug Lababia leverde de vijand het bewijs dat er voor hem weinig kans bestond om ooit in Wau te kunnen komen. Generaal Nakano, commandant van de 51ste Divisie, en kolonel Araki, die het bevel over de 66ste voerde, hadden stellig verwacht dat de Australiërs uit dit gebied verdreven zouden worden. Op de 19de dachten ze 'morgen bij dagaanbreken zullen we grootscheepse zuiveringsacties gaan houden en de vijand vernietigen (bij Lababia). Daarna zullen we naar Guadagasal gaan. De vijand schijnt niet op de hoogte te zijn van onze plannen, hij ligt bij Guadagasal te zonnebaden.' Ze waren ontsteld en ontmoedigd toen ze ontdekten dat de Australische positie niet genomen kon worden, niet vanwege de zware van boomstammen gebouwde stellingen, die tot het Japanse verdedigingspatroon behoorden, maar door het listige achterwege laten van verdekte opstellingen. Waar de Japanners tegen de helling op naderden, konden ze de defensieve stellingen die

achter bomen lagen verborgen niet zien; eenmaal boven gekomen, konden ze langs de onderkant van de bomen goed voor zich uit zien, want de bladeren, takken en struiken waren tot ruim een meter boven de grond verwijderd. Dit gebied was nu een soort doolhof van boomstammen waardoor de Australiërs talrijke vrije schootsvelden hadden. Wanneer de Japanners die aan de truchbommen ontkomen waren tot de aanval overgingen, werden ze neergeschoten en gedwongen de aanval op te geven.

Van Lababia uit liet het 2/6de groepjes door de linies naar beneden sluipen om te helpen bij de landing in Nassau Bay van het 1/162ste Amerikaanse Bataljon die in de nacht van 29 op 30 juni met boten van de 2de Speciale Geniebrigade ('Cape Cod Commando's') aan land werden gezet. De landing had plaats bij ruwe branding, onder grote verarring, met over het geheel genomen weinig ongelukken en de infanteristen begonnen bij het aanbreken van de dag met hun eerste gevechten. Toen de avond viel na hun eerste dag van lichte gevechtaanraking met de vijand, werd iedereen die zich in het duister bewoog aangezien voor een infiltrerende vijand en de nacht werd verlicht door lichtspoor-munitie en exploderende hand- en mortiergranaten. Een officier van het 2/6de zei: 'Mijn mannen gingen in dekking en bleven daar.' Een Papuase tirailleurscompagnie hielp eveneens bij de landing door Japanse stellingen op de linkerflank aan te vallen. Het bruggehoofd kwam tot stand zonder veel tegenwerking van de vijand en binnen een maand waren er ruim 1400 Amerikanen in Nassau Bay. De vijand ontkwam naar Salamaua, uitgezonderd enkelen die daar bleven en zich doodvochten. Een Japanse sergeant kwam uit de jungle waar hij van de rest van zijn eenheid was afgesneden en in plaats van 'harakiri' of 'banzai', verkoos hij het leven toen hij in een onbewaakte Amerikaanse opslagplaats blikken vlees, melk, perziken en brood vond.

Terwijl de troepen met succes in Nassau Bay aan land werden gezet, werd Mubo aangevallen en na een week van bittere strijd door de 17de Brigade veroverd. De militiemannen van het 58ste en 59ste voerden gevechten om Bobdubi in het gebied van de commando's bij Salamaua, een strijd die uitliep in een lange reeks patrouilles en schermutselingen over bergen en door dalen, en lokten de vijand enige tijd bij Mubo vandaan. De slag om dat onaangename, ongezonde bergterrein duurde tot 13 juli en toen het in handen van de 17de Brigade viel, die op één flank de

waardevolle hulp had van een strijdmacht van het Amerikaanse regiment, zag generaal Nakano in dat 'het gebied van Lae tot Salamaua de uiterste grens vormt van deze beslissende strijd, en van de uitslag van dit gevecht hangt het hele lot van ons keizerrijk af. De steunpunten Lae en Salamaua moeten tot de dood toe verdedigd worden.'

De schijnaanval tegen Salamaua zette zich met realistische kracht voort. Om dichter bij de kust te komen, zodat Amerikaanse kanonnen in stelling konden worden gebracht op een hoog gedeelte van Mount Tambu dat Salamaua bestreek, moest er door enkele gevechtsgroepen van het 162ste Regiment zwaar worden gevochten. Een van deze groepen, onder een zekere majoor Roosevelt, verkeerde in wanorde, voornamelijk omdat de commanderende officier zich eraan ergerde dat hij moest samenwerken met Australische superieuren. Met Roosevelts bereidheid tot samenwerking was het zo slecht gesteld dat kapitein Sturrock, de verbindingsofficier, totaal verbluft was: 'Maak mezelf bijzonder onsympathiek door pogingen informatie te krijgen over toekomstige operaties en situatierapporten. De enige manier om op de hoogte te raken is in de buurt van de bataljonscommandopost te blijven en telefoongesprekken af te luisteren... de organisatie op de bataljonscommandopost deugt van geen kanten... als ze doorgaan zoals nu dan zie ik ze het niet erg ver brengen.'

Het 2/5de Bataljon, terug van de zware strijd bij Mobu, werd als flankversterking naar Mount Tambu gestuurd en ging een nieuwe periode van gevechten tegemoet. In de officiële geschiedenis van David Dexter, *The New Guinea Offensives*, beschijft deze een dag en een nacht die typerend waren voor zovele andere tijdens de worsteling om de bergruggen: 's Avonds werden de troepen opgeschrikt door een zware aardshok... zware regen... weerhield de Japanners niet om zich in het duister te verplaatsen van Mount Tambu naar de flanken van de beide compagnieën van het 2/5de. Ondanks de overweldigende stortregen... hoorde het achterste peloton geluiden... de Japanners kwamen uit de duisternis aangestormd. Een Brenschutter van de verdedigers gaf op goed geluk een vuurstoot in het duister en schakelde de mitrailleur van de aanvallers uit, die over het pad midden in de Australische positie had gevraagd. Alle vijandelijke pogingen om hun mitrailleur terug te krijgen mislukten en hun doden stapelden zich op langs het pad... trokken voordat het licht werd



terug met achterlating van eenentwintig doden... De hele dag door werden er sporadische aanvallen uitgevoerd... de Japanners verhoogden het krijgsrumoer met kreten en gegil, zoals: 'Kom te voorschijn en laten we vechten, Australische militiemannen' en 'Kom hier en sterf voor Tojo'... maar de vastberadenheid en de ervaring van een door de wol geverfde eenheid (in feite van de Australische strijdmacht, geen dienstplichtige militie) zegevierden. Walters (2/5de) meldde: 'Tegen 2.30 die dag wisten we dat we hem de baas waren. Onze mannen gingen overeind staan in hun loopgraven en soms er zelfs naast, en krijsten de Japanners toe met hun eigen strijdkreet en dikwijls met vreemde zelfverzonnen kreten. Een van hen kende een handjevol Japanse woorden en vermaakte zich reusachtig door bijvoorbeeld te schreeuwen: "Tien minuten pauze om te roken, lui." Het liep op een regelrechte slachtpartij uit en we sloegen hem letterlijk de grond in... granaten afgevuurd door de kanonnen in de bergen en het ondersteunende mortiervuur waren van onschatbare waarde geweest voor het afslaan van de aanvallen.'

De patrouilles tegen een ingegraven vijand in de omgeving van Tambu leidden tot een felle actie bij Ambush Knoll

Een konvooi voor de aanval uit zee op Lae.

(Hinderlaag Heuvel) een van de vele punten die een naam kreeg doordat groepen mannen zich ingroeven en probeerden de tegenstanders te doden. Toen de mannen uitgeput raakten, werden ze naar het Wau-Bulolodal gestuurd om een paar weken uit te rusten en werden daarna weer teruggebracht naar de rimboe. De Amerikanen en Australiërs zetten tijdens de eerstvolgende weken hun strijd om deze dominerende hoogten en om het gebied dat voor Salamaua lag voort, en intussen leerden beide partijen alle mogelijke paden door de jungle kennen. In de guerrillastrijd bereikten de geallieerden het psychologische doel dat door het hoofdkwartier op Nieuw-Guinea werd verlangd - bij de vijand de indruk te wekken dat Lae een doel van secundair belang was.

Voorbij de bovenloop van de Markhamvallei, die oostwaarts naar Lae stroomde, en die van de Ramu, die in noordwestelijke richting naar de Bismarckzee stroomde, lag een hoogvlakte die voor beide partijen van belang kon zijn. Deze keer waren de geallieerden er het eerst met een strijdmacht die sterk genoeg was om bases te vestigen bij Dumpu, Goroka, Tsili Tsili en

de oude landingsstrip bij Bena Bena – een uitgestrekt gebied waar geen muskieten waren en dat zelden door blanken was bezocht. Bij Goroka schakelden buitengewoon bekwame Amerikaanse genietroepen 1000 inboorlingen in en legden in één week een landingsstrip van 180 meter aan met verspreid liggende opstelplaatsen voor vliegtuigen. Gedurende heel deze periode tastte de vijand de omgeving van de Ramu af en kwam het tot schermutselingen en afschuwelijke gevechten in dit naargeestige gebied. Langzamerhand konden de met pijl en boog bewapende krijgers van de hoogvlakte zien wie de sterkste was en werden ze vriendelijker tegen de blanken, stelden hun arbeidskracht ter beschikking en verschaften inlichtingen.

In juni en juli werden twee eilanden – Kiriwina en Woodlark – door Amerikaanse cavaleristen tot veilige steunpunten gemaakt door hun hulp bij de aanleg van

Rechts: De ontsnappingsroute van Adatsji naar het Finisterregebergte wordt afgesneden door de luchtlanding bij Nadzab. *Onder:* De Japanners in Lae worden uit de lucht aangevallen.

Hiernaast onder: Zwaar materieel kan nu naar Nadzab worden aangevoerd voor de aanval op Lae.



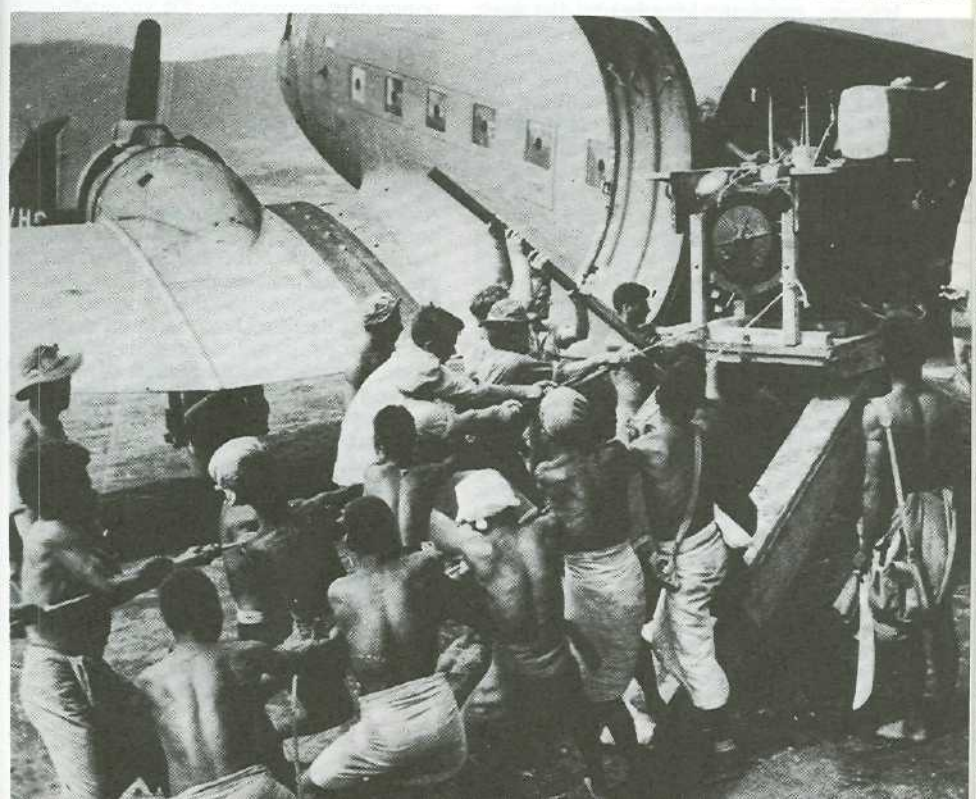

landingsstrips; Lightnings van de Amerikaanse luchtmacht kwamen over naar Woodlark en Spitfires van het 79ste Squadron van de Australische luchtmacht naar Kiriwina. Zodoende waren er twee luchtmachtbases voor de bescherming van de zuidoostelijke toegangswegen naar Papua en dicht genoeg bij New Britain voor het escorteren van bommenwerpers die aanvallen uitvoerden op Gasmata en Rabaul.

Voor de verovering van Lae was Blamey van plan de 7de Divisie van de Australische strijdmacht door de Markhamvallei te laten trekken en de 9de Divisie van de Australische strijdmacht van zee uit een landing te doen uitvoeren. Toen de 9de nog in het Midden-Oosten was, had de commandant, generaal-majoor Morshead, het privilege van Blamey overgenomen dat de Australiërs het recht gaf om zelf te beslissen waar ze zouden vechten. De Britse legerleiding had de divisie willen splitsen in brigades en deze bij verschillende operaties inzetten, maar Morshead had erop gestaan dat de divisie een eenheid bleef. De 9de had de Duitsers in 1941 bij Tobroek tot staan gebracht en in bedwang gehouden en in oktober 1942 bij El Alamein gevochten, waar, zoals Montgomery zelf had gezegd, de slag zou zijn verloren als de divisie er niet bij was geweest. Morshead, die meer ervaring had op het gebied van de woestijnoorlog dan Montgomery, Alexander of Lumsden (een commandant van het Achtste Legerkorps) had tot commandant van het korps moeten zijn bevorderd, maar Montgomery zei tegen hem dat hij, omdat hij geen beroepsmilitair was, niet beschikte over 'de vereiste training en ervaring', een opvatting die door Blamey werd beschreven als 'onbewuste arrogantie'. Het kwam evenwel niet door deze bejegening van Morshead, maar omdat de divisie nodig was in Australië, dat deze na El Alamein werd teruggeroepen, wederom ondanks Churchills wens om de divisie in het Achtste Leger te houden.

Over de slag die de beide divisies van de Australische strijdmacht weldra zouden leveren, schreef Blamey: 'Om het aanvalsplan tot een goed einde te brengen, was het nodig de heerschappij in de lucht te verkrijgen, de vijandelijke weerstand te verzwakken door voortdurende aanvallen op de opeenvolgende gevechtsdoelen van de landstrijdkrachten en om door aanvallen op vijandelijke schepen, vooruitgeschoven bases en vliegvelden, de versterking en bevoorradings van de vijandelijke strijdkrachten te storen.' De Vijfde Luchtmacht - Amerikaans en Australisch - had haar

sterkte opgevoerd, vooral met middelzware bommenwerpers, en de vijand bracht zijn 7de Luchtdivisies uit Nederlands-Indië naar Nieuw-Guinea over. Eind juli had Japan twee luchtdivisie ter ondersteuning van zijn leger op Nieuw-Guinea en nabijgelegen eilanden, met belangrijke luchtmachtbases bij Rabaul, op de Admiraliteitseilanden, Wewak, in de Hansa Bay, en bij But, Boikin, Aitape en Hollandia. Deze lagen alle binnen het bereik van middelzware bommenwerpers van de geallieerden, die voorbereidingen troffen voor de aanleg van landingsstrips die dicht genoeg bij Lae waren om met jachtvliegtuigen dekking te bieden aan troepenverplaatsingen door de lucht en over zee.

Veel van de patrouilles in de loop van mei hadden ten doel gebieden te verkennen die geschikt waren voor landingsstrips. Marilinan en Tsili Tsili aan de Watut waren ideale plaatsen, want er was een redelijk pad voor jeeps langs de rand van het dal, een pad dat via een brug liep die door adjudant Lumb was aangelegd. Lumb had vee bijeengedreven en over het pad en de brug afgevoerd, zodra de Japanners bij Lae aan land waren gegaan. Toen de landingsbanen in juni klaar waren, werden er jagers heen gevlogen om de Dakota's te beschermen, die troepen, materieel en voorraden aanvoerden. De volgende stap was verder langs de Markham naar Nadzab, waar nog meer strips konden worden aangelegd; de 7de Divisie kon dan beter gesteund en bevoorrad worden, terwijl ze beantwoordden aan hun tweeledige doel: het afsnijden van vijandelijke versterkingen via de bergrug en de aanval op Lae.

Nadzab zou veroverd worden door Amerikaanse parachutisten die in die omgeving werden neergelaten en door troepen van de Australische strijdmacht, die door de lucht naar Tsili Tsili werden gebracht, vandaar de vallei doortrokken en onderweg de Markham moesten doorwaden. De druk die door het Algemeen Hoofdkwartier werd uitgeoefend, was nu van verrijnder aard, zonder nerveus gedoe; er heerste zelfs een zeker gevoel van zelfvertrouwen toen duizenden tonnen voorraden en materieel voor de eerste grote stoot werden aangevoerd - en de aanval op Lae werd op tamelijk grootscheepse wijze uitgevoerd.

Maar voordat de aanval werd gelanceerd, hadden Amerikanen en Australiërs hun bergruggen bij Salamaua weten te veroveren en de vijand naar zijn uitgangspunt teruggedreven. Generaal Savige spoorde aan tot achtervolging, maar wilde niet dat de vijand van Salamaua naar Lae



vluchtte. De 15de Brigade joeg de vijand overdag op en, in Japanse stijl, ook 's nachts, waardoor ze zijn moreel aantasten, hem uit de slaap hielden en zenuwachtig maakten. De Amerikanen volgden een bergrug die enkele kilometers parallel aan de kust liep, en voor beide geallieerden ging de opmars naar Salamaua van 26 augustus tot 10 september door een ruige, heuvelachtige jungle. Brigadegeneraal H.H. Hammer voerde het commando over de 15de Brigade en werkte de plannen uit voor de aanval op Salamaua. Hij was erg tevreden over de militiemannen, '...puike jongens, vele zieken weigerden zich te laten afvoeren - ze wisten dat de eenheden beneden de sterkte waren en ze gaven er de voorkeur aan te blijven en de strijd voort te zetten...' die misschien wel door hun makkers, het 2/7de Bataljon, geïnspireerd werden. Er werd een poging gedaan om de vijand te bewegen zich over te geven: een Amerikaan, luitenant Bowers, gebruikte een luidspreker in een loopgraaf in de voorste linie en sprak in het Japans, maar al luisterde de vijand rustig naar zijn woorden, niemand kwam te voorschijn.

Op 10 september, zes dagen na het begin van de strijd om Lae, bezweek de tegenstand ten zuiden van de rivier de Francisco, en die nacht voeren er weer meer boten

Australische troepen marcheren op naar Lae, een belangrijke Japanse vesting.

tussen Lae en Salamaua. Het radioverkeer van de vijand was die nacht eveneens afgebroken, wat erop wees dat de commandant van Salamaua per boot naar Lae was vertrokken. De volgende dag werd besloten dat de Amerikanen de eer zouden krijgen Salamaua te veroveren, maar eerst kwam er vertraging en daarna werden ze tegengehouden door een overstroming van de Francisco. Maar tenslotte zwom een compagnie van het 42ste militieregiment over de rivier, bezette om 9.30 u. de landingsstrip zonder tegenstand te ontmoeten en veroverde vervolgens Salamaua, waarbij ze acht man aan doden verloren. Het 1/162ste arriveerde de volgende dag. Dit bataljon, dat met hun regiment zo zwaar had gevochten tegen een vastberaden vijand en onder de vreselijkste omstandigheden, kreeg een eervolle presidentiële vermelding. De zeven maanden durende campagne die eindigde met de val van het moerassige, smerige, besmettelijke Salamaua, had zware verliezen geëist, de meeste door ziekten. Van eind juni tot 12 september verloren de Amerikanen 81 man aan doden en 396 aan gewonden; de 15de Brigade verloor 112 doden, 346 gewonden

en 12 vermisten; de vijandelijke verliezen waren in deze periode 726 doden, en in de periode van april tot augustus ongeveer 8000 slachtoffers. 5000 Japanners ontkwamen per boot naar Lae, 600 per onderzeeboot naar Rabaul en ongeveer 200 over land naar Lae.

Van Lae, aan de monding van de Markham, loopt de kustlijn van de Golf van Huon naar het oosten en het zuiden. Lae en de landingsstrip liggen op de noordelijke oever van de rivier, tegenover uitgestrekte moerassen. Op 1 september was het eerste van talrijke indrukwekkende konvoeien in het zuidwesten van de Stille Oceaan op weg naar Lae - torpedobootjagers, landingsvaartuigen voor tanks en infanterie met manschappen van de 20ste Brigade aan boord, de voorhoede van de 9de Divisie. Op 4 september kwamen ze daar aan en gingen op twee stranden aan land, op zo'n vijftig kilometer van Lae. De landing verliep zonder vijandelijke tegenstand, behalve door Zero's en bommenwerpers, die weinig slachtoffers maakten, en terwijl de infanterie aan het werk ging om het bruggehoofd te versterken, gingen een Amerikaans kustbataljon en Amerikaanse en Australische genietroepen aan land om een basis in te richten en wegen aan te leggen: het materiaal dat de schepen aan boord hadden, omvatte alles, van patronen tot bulldozers. Er werd met verbluffende snelheid gelost: de voortreffelijk getrainde Amerikanen brachten binnen twee uur 400 manschappen, vijfendertig voertuigen en tachtig ton voorraden uit een landingsvaartuig voor tanks aan land. De Amerikaanse torpedobootjager Reid, die een lange tijd in de Golf van Huon als varend radarstation had gefungeerd, riep Lightnings op om een grote groep aanvallende vliegtuigen te onderscheppen, waarbij de Japanners ongeveer drieëntwintig toestellen verloren. De vijand had meer succes met een aanval op zes tanklandingsvaartuigen die zich nog in volle zee bevonden, met een tweede landingsgroep van de 2/4de Onafhankelijke Compagnie en het 2/2de Mitrailleurbataljon aan boord: ze veroorzaakten ernstige schade aan twee van de landingsvaartuigen en brachten de verliezen op eenenvijftig doden en zeventenzestig gewonden. Op 6 september had generaal Wooten drie brigades van zijn 9de Divisie aan land en was hij op weg naar Lae.

Het gebruik van paratroepen in de Markhamvallei bracht de Japanse commandanten tot wanhoop, omdat ze verwacht hadden dat ze deze vallei als hoofdweg konden gebruiken naar het

Finisterregebergte. Het Amerikaanse 503de Regiment Infanterie (Para), werd op 1 september bij de samenvloeiing van de Markham en de Erap neergelaten. Men was tot de conclusie gekomen dat een aantal korte 25-ponders van de Australische strijdmacht goed van pas zou komen en daarom kregen kanonniers van het 2/4de Regiment Veldartillerie het verzoek om als vrijwilligers met hen mee te springen; ze kregen een korte opleiding in de procedures voor het springen uit vliegtuigen, sommigen hadden nog nooit gesprongen voordat ze bij de eigenlijke operatie met de andere troepen omhoog zweefden. Een van hen raakte gewond evenals drieëntwintig Amerikanen; drie parachutisten kwamen om doordat hun parachutes niet opengingen. Het deed de Australiërs genoeg dat ze van hun Amerikaanse makkers de bijnaam kregen: 'de tweestreep-vier Kanonnencompagnie Luchtlandingstroepen'.

Er had nog een ongeval plaats op 7 september, toen de 7de Divisie van de Australische strijdmacht op Jackson Field, Port Moresby, bezig was aan boord te gaan van vliegtuigen waarmee ze naar Nadzab zouden gaan. Vijf legertrucks met manschappen werden geraakt door een met bommen beladen Liberator die bij de start neerstortte; negenenvijftig man kwamen om of bezweken aan verwondingen en tweeënegentig raakten gewond, en de elf bemanningsleden van de bommenwerper werden gedood. Door slechte weersomstandigheden die drie dagen aanhielden, moest het luchttransport naar de uitgestrekte grasvelden van de Markhamvallei uitgesteld worden, en pas op 5 september kon de divisie door het rivierdal op mars gaan om het garnizoen van Lae tegemoet te trekken.

De 9de Divisie was opgehouden door de hoge waterstand van de rivier de Busu, waarheen brugslagmaterieel moest worden aangevoerd. Door deze vertraging ging de 7de Divisie met de eer van de overwinning in deze slag strijken, omdat ze zonder veel tegenstand uit Nadzab had kunnen oprukken. Terwijl Salamaua werd veroverd, verzamelden zich de infanterie, genie, artillerie en pioniers van de 7de Divisie, Amerikaanse paratroepen en Papua's, in een traag tempo vanwege het slechte weer, in de brede vallei van de Markham. Op de 12de begaven ze zich al vechtdend stroomafwaarts langs de rivier - terwijl de 9de Divisie nog steeds werd opgehouden bij de Busu en vijandelijke acties tot zich trok terwijl een strijdmacht uit Watut naderde en Markham Point van het zuiden uit

aanviel. Opnieuw waren het groepen en pelotons, en soms zelfs enkelingen uit beide, die vijandelijke steunpunten na een handgemeen veroverden. Het IIIde Bataljon van de Amerikaanse paratroepen ging naar de bovenloop van de Bumbu om de Japanse aftocht mogelijkheden af te snijden, want het was duidelijk dat de vijand liever wilde vluchten dan in Lae tot de laatste man vechten. Er waren al meldingen van Japanners die in Boana aankwamen, een dorp in de heuvels aan de voet van het Waingebirgje, een vertakking van de bergketens Finisterre-Saruwaged-Cromwell. Om van Boana uit via die bergen de kust bij Madang te bereiken, was een prestatie die al moeilijk genoeg was voor een ervaren inboorling die geen last droeg; het zou noodlottig blijken voor velen van de uitgeputte en ondervoede Japanners. Om de aftocht te beletten, stelde generaal Wooten enkele van zijn compagnieën verspreid op in gebieden waar hij tegenstand verwachtte en merkte dat deze reeds ontruimd waren.

Terwijl de beide divisies elkaar naderden voor de beslissende slag, voerde de vijand verdragingsacties uit terwijl hij zich langs verborgen paden die weken tevoren verkend waren, terugtrok. De 7de Divisie kreeg enkele sterkere posities te nemen langs de Markham, vooral bij een plaats die Edward's Plantation werd genoemd. Op 16 september werd deze stad, 'onbeschrijfelijk smerig en totaal verwoest', ingenomen nadat de 7de onnodige verliezen had geleden ten gevolge van een beschieting door Amerikaanse vliegtuigen en door granaatvuur van de artillerie van de 9de. Het vliegveld was overwoekerd en een puinhoop en er heerste een walgelijke stank die typerend was voor een gebied dat in handen was geweest van een ingesloten Japans leger.

De 9de Divisie had het niet erg moeilijk gehad bij de eerste ontmoeting met Japanners, en de mannen dreven de spot met hun tegenstand: 'De vijand heeft niets gedaan waardoor hij aanspraak kan maken op ons respect tijdens deze operatie, en zijn optreden bewijst dat hij wat gevechtswaliteiten betreft de mindere is van de Italiaan,' aldus een geschiedschrijver van het bataljon. Weldra zouden ze tot andere gedachten komen. Bij een van hun gevechten hadden ze enthousiast een bajonetaanval uitgevoerd, en over het algemeen waren er geen achterblijvers. De verliezen van de 9de bedroegen 77 doden, 73 vermisten en bijna 400 gewonden; bij de 7de bedroegen de verliezen 38 doden en 104 gewonden, en de Japanners verloren ongeveer 2000 man.

Als de rivier de Busu niet buiten haar oevers was getreden, zouden er nog 6000 meer zijn gesneuveld in plaats van over de bergen te zijn ontkomen. Hun terugtocht werd nog versneld door de 7de, die Dumpu, in de Ramu Vallei, veroverde, en door de 9de Divisie, die de omgeving van Lae zuiverde, om deze basis te beveiligen. De vijand had zijn vechtlust verloren, al waren er weinigen die zich overgaven, en de groepen verspreidden zich wanneer ze onder vuur werden genomen tijdens hun slopende terugtocht.

Toch waren er verrassingen: de 2/6de Onafhankelijke Compagnie vernietigde een strijdmacht van ongeveer zestig vijanden, van wie men dacht dat zij zich uit Lae terugtrokken; in werkelijkheid waren deze de voorhoede van het Japanse 78ste Regiment en een afdeling artillerie met 75-mm stukken die in eerste instantie uitgestuurd waren om Bena Bena te veroveren. De rest van hun divisie, de 20ste, werd naar Finschhafen gedirigeerd, terwijl de voorhoede de bergen werd ingedreven door het 2/14de Bataljon en het 2/6de Commando's. Hoewel de geallieerden zich sneller konden verplaatsen dan de vijand door het gebruik van luchttransport, had deze toch ook wel iets verbeterd aan het vervoer door een weg aan te leggen van Bogadjim over het Finisterregebirgje; voordat deze echter gereed was, vochten ze al in de bergen om te verhinderen dat de geallieerden in één ruk door de kust zouden bereiken.

Madang en daarna Wewak waren de eerstvolgende grote steunpunten van de vijand aan de kust van Nieuw-Guinea en de geografische gesteldheid van het schiereiland Huon was bepalend voor de troepenbewegingen. Twee militie-divisies, de 5de en de 11de, zouden aangevoerd worden om de strijd voort te zetten samen met de beide divisies van de Australische Strijdmacht, die in twee hoofdrichtingen tegen de Japanners oprukten: langs de kust via Finschhafen, en dwars over land van Ramu naar Bogadjim.





Hiernaast: Een beschadigd
infanterielandingsvaartuig bewijst de
kracht van de Japanse tegenstand in Lae.
Boven: Australische troepen rusten uit
tijdens hun achtervolging van de
Japanners door de Ramuvallei.



De strategische agenda voor de operaties in het zuidwestelijke deel van de Stille Oceaan werd punt voor punt afgehandeld en het leek erop dat alle gestelde doelen tegen het eind van het jaar zouden worden gehaald. De noordwestkust van Nieuw-Guinea werd in september aangevallen en na het verdrijven van de laatste Japanners uit New Georgia, in augustus, landden Amerikaanse troepen op 1 november op het laatste belangrijke gevechtsdoel in de Salomon Eilanden - Bougainville. Rabaul, voorheen een primair doel voor een invasie

en herovering, werd naar de achtergrond verwezen als een achterhaalde zaak die in de ijskast kon worden gehouden en kon worden afgedaan wanneer er tijd en overgeschoten bommen aan gependieerd konden worden. Zodra MacArthur zich aan zijn beslommeringen ten aanzien van Nieuw-Guinea kon onttrekken, zou hij zijn Amerikaanse divisies verzamelen en oprukken naar de Filippijnen, terwijl in het centrum van de Stille Oceaan de Verenigde Chefs van Staven het erover eens werden dat voor het eind van het jaar aanvallen



moesten worden ondernomen tegen de Gilbert Eilanden en Nauru. Op 20 november landden Amerikaanse mariniers op Makin en Tarawa in de Gilbert Eilanden.

De Japanners konden niet lang in de onherbergzame bergen voorbij de bovenloop van de Markham en de Ramu verblijven, en de geallieerden konden evenmin een grote verzetshaard als Finschhafen in handen van de vijand laten. De geslaagde aanval vanuit zee op de stranden bij Lae was voor Blamey en MacArthur aanleiding om opnieuw ge-

Hiernaast: De aangerichte schade in Sattelberg na de geallieerde bestorming. Boven: De gewonden worden uit Sattelberg afgevoerd.

bruik te maken van de kleine Zevende Amphibische Vloot van schout-bij-nacht Daniel E. Barbey om de 9de Divisie naar haar volgende operatiegebied te transporteren. Finschhafen was een sterker steunpunt geworden na de val van Lae - sommige troepen uit Lae trokken te voet daarheen of werden er per boot gebracht,

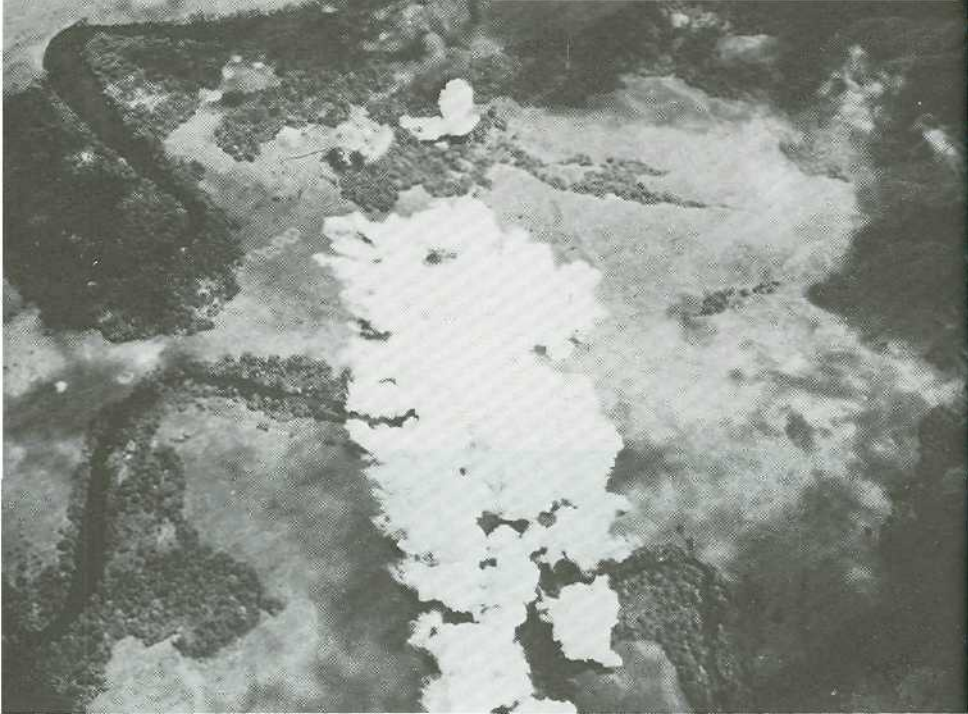

en anderen werden uit Bogadjim, Sio en Sidor daarheen gestuurd. Scarlet Beach, waar de 20ste Brigade aan land zou gaan, was aanzienlijk versterkt, maar toevallig zetten de landingsvaartuigen de Australiërs, voor het aanbreken van de dag op 22 september, op verkeerde stranden aan land, en zij konden Scarlet Beach aan de landzijde benaderen en het bruggehoofd vormen. Een tweede meevaller was dat de kanonnen van de landingsvaartuigen, in strijd met de bevelen, werden gebruikt terwijl de vaartuigen de kust naderden, en hun vuur bleek zeer effectief. Patrouillerende Lightnings waren ter plaatse toen de schepen van Barbey door ongeveer veertig vijandelijke vliegtuigen werden aangevallen; kanonnières en vliegers maakten aanspraak op achtendertig neergehaalde vliegtuigen.

De Amerikaanse admiraal dacht dat Finschhafen door weinig troepen werd verdedigd, en weigerde enige tijd om transport beschikbaar te stellen voor een tweede Australische brigade, de 24ste; tenslotte liet hij zich ervan overtuigen dat in Finschhafen niet alleen de nieuwe Japanse 20ste Divisie, minus het 78ste Regiment, was gelegerd, maar ook een regiment infanterie, een marineformatie en een bewakings eenheid voor de marineba-

Boven: Japanse stellingen aan de rivier de Nambariwa worden gebombardeerd.
Hiernaast: De overwinnaars in Singor.

sis, al met al zo'n 5000 man. Terwijl de landingen plaats hadden zou het 22ste militiebataljon langs de kust oprukken. De kuststrook bij Finschhafen was erg smal en de haven en de landingsstrip lagen vlak bij de hoog oprijzende uitlopers van het Cromwell gebergte. De Japanners hadden het voordeel van de verdedigingswerken en van de hoogte waarop zij zich bevonden. Van de plaats waar de Australiërs aan land gingen, liep een kronkelweg ongeveer twaalf kilometer de bergen in naar het dorp Sattelberg; en een tweede onvoltooid weg liep langs de kust naar Finschhafen. De eerste hindernis van betekenis op de toegangsweg langs de kust was de rivier de Bumi, waar de vijand zich op de zuidelijke oever had ingegraven. De tocht stroomopwaarts langs de rivier door de dichte begroeiing, met het oog op het vormen van een bruggehoofd, was een ongelooflijke prestatie volgens de officiële geschiedschrijver:

'De mannen van de beide aanvalscampagnieën van het 2/15de vielen de eerste honderd vijftig meter van hun startlijn naar beneden. Tuimelend over klimplanten,

door bamboe en bomen heen brekend, bereikten ze al struikelend de bodem van de vallei. Op ongeveer vierhonderd meter van de startlijn kwamen ze bij een steile helling. Ze werkten zich geleidelijk ongeveer zestig meter naar boven, waarbij hun training en uithoudingsvermogen goed van pas kwamen, zodat ze dichtbij de top nog in formatie waren en de compagnieën met een front van ongeveer honderd vijftig meter verder naar boven oprukten.

Bovenop de heuvel was een compagnie van wat men als Japanse elitetroepen beschouwde – de mariniers. Toen zij de Australiërs onverstoord omhoog zagen komen, begonnen de mariniers hen te bestoken met handgranaten, die gelukkig bijna geen van alle ontploften. Als het goede granaten waren geweest, zouden de aanvallende compagnieën zware verliezen hebben geleden. Korporaal Norris, een opzichter van een veeboerderij in Queensland, die de eerste groep van de compagnie van Snell leidde, werd heuvelafwaarts geblazen door een handgranaat die vlak naast hem neerkwam. Hij krabbelde overeind en krom weer omhoog om de aanval te leiden; de meeste schoten gingen over de Queenslanders heen terwijl zij onverstoor-

baar verder oprukten en zelf nog geen handgranaten wierpen, omdat die naar hun eigen mensen terug zouden kunnen rollen. Het koude staal flikkerde toen de Australiërs de top bereikten en met hun bajonetten aanvielen. De meeste Japanners, van een meer dan gemiddelde lengte, lieten hun hielen zien. De rivier werd overgestoken waarbij de mannen tot hun middel in het water liepen terwijl er op hen geschoten werd om te voorkomen dat ze een bruggehoofd zouden vormen.

Finschhafen met bijbehorende haven werd op 2 oktober veroverd, en er werd contact gemaakt met het 22ste Bataljon dat langs de kust oprukte. Hier moest zwaar om gevochten worden en er lagen nog zwaardere gevechten in het verschiet. De vijandelijke hoofdmacht, de 20ste Divisie, was nog in het binnenland waar zij van plan was stand te houden. Generaal Wooten verwachtte krachtige tegenaanvallen en hoopte de vijandelijke sterkte te kunnen verminderen door zich hierop voor te bereiden. Hij werd hierbij geholpen toen de inlichtingendienst op het lijk van een Japanse officier een kopie vond van het bevel voor een tegenaanval. Die aanval werd op 16 oktober uitgevoerd op Jive-

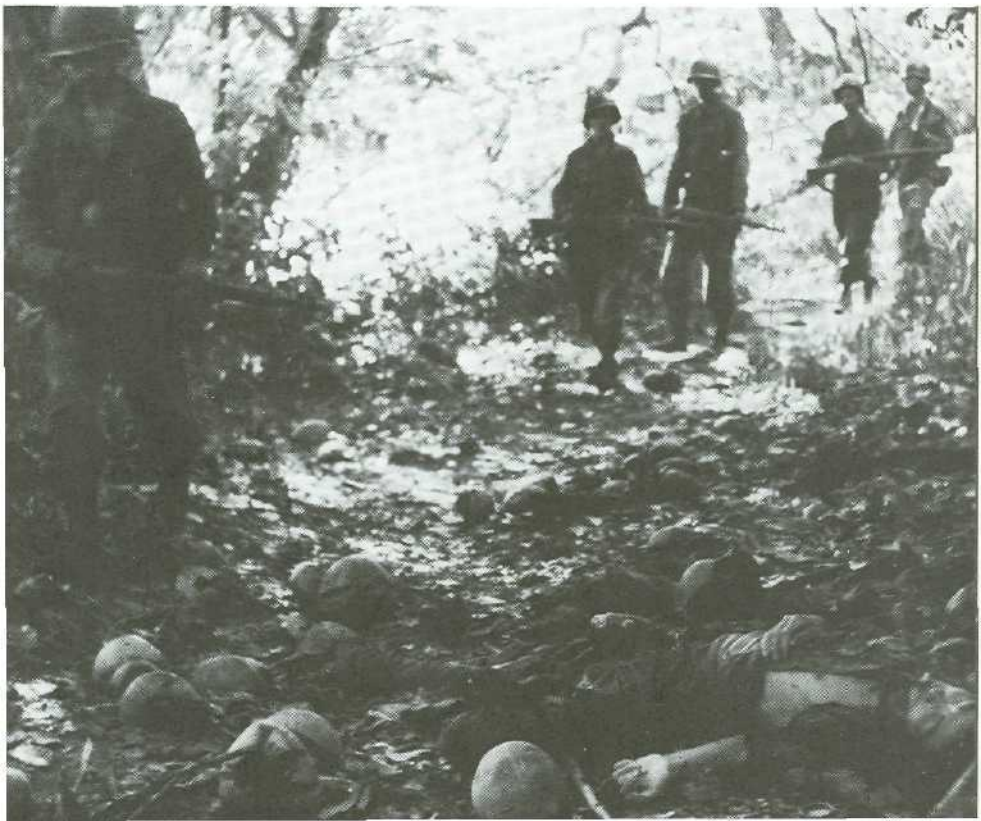



venang, ongeveer halverwege Sattelberg; de dag daarop deden vijandelijke vliegtuigen een aanval terwijl er een poging tot een amfibische aanval op Scarlet Beach werd ondernomen. De eerste aanval werd doorstaan, terwijl die vanuit zee werd afgeslagen en nagenoeg teniet werd gedaan door luchtafweergeschut van de infanterie en PT-boten. Desondanks werd Scarlet Beach aan de landzijde aangevallen door het Japanse 79ste Regiment en ontstond er een wanhopige situatie voor de Australiërs. De 26ste Brigade van de divisie was nog niet ter plaatse en Wooten raakte door zijn reserves heen; de 24ste was een paar dagen afgesneden toen de vijand naar de zuidpunt van Scarlet Beach wist door te dringen. De mannen van de 9de Divisie kwamen erachter dat de Japanners feller vochten dan de Italianen en hun leven nog gemakkelijker waagden dan de Duitsers. Toen de 26ste arriveerde, hadden de Australiërs vier doden en 179 gewonden verloren; de Japanse verliezen bedroegen naar schatting ruim 1500 man.

Toen de Japanners in het bergland werden teruggedreven, raakten zij hun aanvoermogelijkheden per boot kwijt. Hun belangrijkste steunpunt lag nu acht kilometer bij de zee vandaan en strekte zich

Boven: Australische troepen op weg door het Finisterregebergte om Bogadjim te veroveren. **Hiernaast:** De Shaggy Ridge.

uit van Sattelberg via de Soni Vallei tot aan Wareo. Hun omstandigheden verslechterden en de gewone soldaat had honger, zoals te verwachten was. 'Ik eet aardappels en zit in een gat...' 'Wat moet ik eten om in leven te blijven?' '...de vijand patrouilleert hier dag en nacht...' 'ze drinken waarschijnlijk whisky omdat ze uit een rijk land komen en hun trucks kunnen dergelijke begerlijke zaken aanvoeren', schreven zij in hun dagboeken. De geallieerden werden over zee bevoorradt van Buna en Lae uit; hun transporten werden door PT-boten en Lightnings beschermd tegen aanvallen van onderzeeboten en vliegtuigen; vooral de laatste kwamen veelvuldig voor en werkten op de zenuwen van de kapiteins van de landingsvaartuigen. Toen een eskadron Matildatanks van het 1ste Tankbataljon op drie landingsvaartuigen werd aangevoerd, maakte één van de schepen zich alweer los van de kust terwijl de resterende voorraden en munitie nog gelost werden — de kapitein wilde voordat het licht werd uit die omgeving vandaan zijn.

Terwijl de impasse aanhield tot in

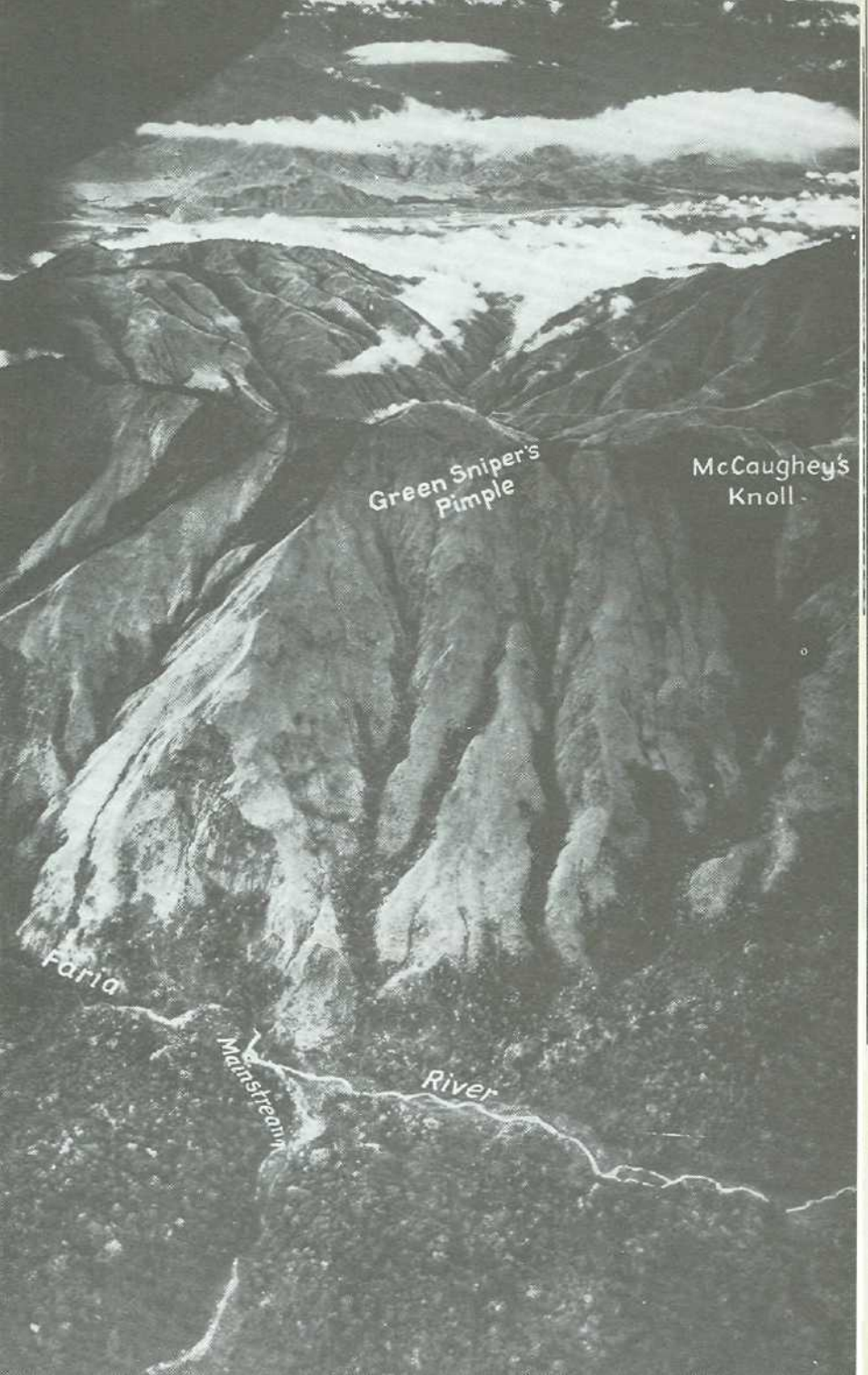

Green Sniper's
Pimple

McCaughey's
Knoll

Faria

Mainstream

River



Boven: Het Koninklijke Politiekorps van Papua in volle wapenrusting. *Onder:* Tanks en infanteristen veroveren Hollandia op de Japanners. *Geheel onder:* De haven van Rabaul wordt door een geallieerde luchtaanval getroffen.

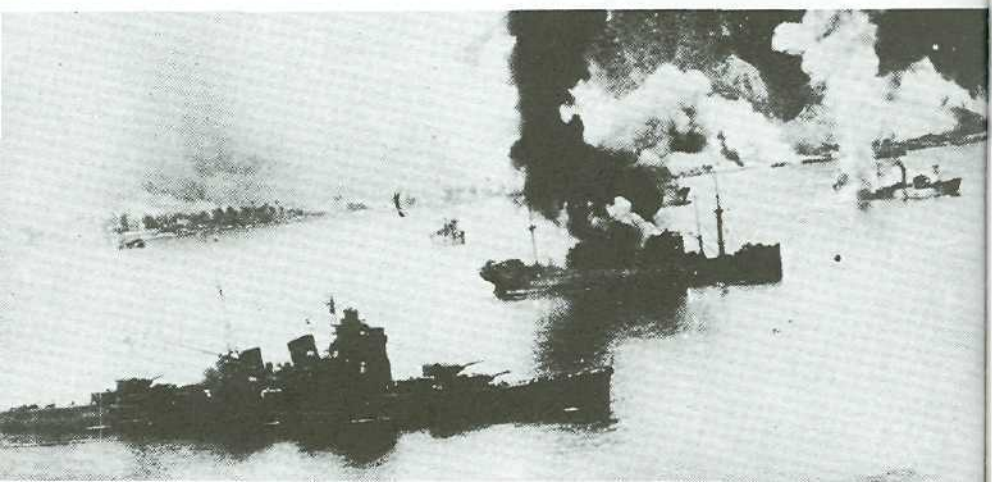

november, bereidden beide partijen zich voor op de slag die door de Australiërs op 17 november werd begonnen. De hoogten bij Sattelberg moesten gezuiverd worden aan de voorkant van de oostelijke rug die van Wareo naar de kust liep. De 24ste brigade rukte op om die lijn af te snijden, terwijl de 26ste, gesteund door tanks, Sattelberg aanviel. De pelotons wierpen handgranaten en bestormden mitrailleur-nesten; mortieren bestookten loopgraven en onderkomens in de dichte jungle; door een combinatie van agressief optreden, geluk en accuraat vuur van de 25-ponders liep de strijd uit op een overwinning voor de Australiërs. De voornaamste aanvoerlijn, van Wareo naar Sattelberg, moest afgesneden worden, een taak die leidde tot een veldslag bij een beboste heuvel - Pabu - die een week duurde. De Japanners vochten nu net zo hard als voorheen, agressief en met veel vernuft. Generaal Blamey - en zijn hoofdofficieren - zagen nu de gevolgen van admiraal Barbey's weigering om de 24ste Brigade tijdig aan te voeren zodat de vijand bij Finschhafen in bedwang kon worden gehouden. Blamey schreef: 'Met alle respect voor onze vrienden geloof ik dat dit voorval de zwakte aantoonde van de poging om gevechten te leveren vanuit de verte op basis van de vaste veronderstelling dat de vijand niet bij machte is de sterkte van zijn troepen op te voeren. In plaats van terug te trekken, schijnt hij in feite precies het tegenovergestelde van plan te zijn.' Omdat oorlogscorrespondenten melding maakten van 'Japanse tegenaanvallen' en de communiqués van MacArthur het hadden over 'doorbraakpogingen... blijkbaar om te ontkomen', werden de rapporten van de oorlogscorrespondenten gecensureerd.

De strijd bij de heuvel en langs de Coconutrug in de richting van Sattelberg werd gevoerd door de 26ste Brigade, met steun van tanks, artillerie, mortieren en mitrailleurs. De vijand had snel een aantal tankgrachten gegraven, die de aanvallers omzeilden of opvulden, en antitankmijnen gelegd. De tanks vertraagden de opmars van de Australiërs maar bewezen goede diensten bij het uitschakelen van vijandelijke versterkingen. Terwijl de Australiërs naar Sattelberg oprukten, vielen de Japanners van het noorden uit de 54ste Brigade bij de kust aan. Op de morgen van 25 november bleek Sattelberg te zijn verlaten na onweerstaanbare aanvallen van Australische infanteristen. Bij een van deze aanvallen verwierf sergeant T.C. Derrick, van het 2/4de Bataljon, die bij de strijd om Tobroek al naam had gemaakt, zijn Victoria Cross. Om de officiële ge-

schiedschrijver te citeren: 'Toen zijn peloton werd opgehouden was Derrick naar voren geklauterd en had met handgranaten de post uitgeschakeld die de voorste groep (van korporaal Everett) tegenhield. Daarna bracht hij de tweede groep (van soldaat eerste klas Conelly) naar voren om van rechts aan te vallen, en toen deze door vuur werd tegengehouden, kroop hij naar voren tot binnen zes meter van de vijand en wierp de ene handgranaat na de andere naar de schuttersputten boven hem... bracht zijn peloton de helling op met drie groepen na elkaar. Het was omstreeks 6.45 u. n.m. Derrick en zijn mannen moesten een gevecht leveren in het dal van de Ramu en vuurden met Brenguns en Owens in de openingen van deze verdedekte stellingen van een meter of tien afstand en daarna rende één man - de ene keer Derrick, de andere keer soldaat "Sjokker" Sutherland - naar voren en liet een handgranaat door de opening van een stelling naar binnen vallen...'

Het verlies van Sattelberg en van de heuvel bij Pabu maakte een eind aan Adatsji's hoop op de herovering van Finschhafen en Lae. Tot zijn verbazing hoorde hij tevens dat Amerikaanse mariniers op 26 december op New Britain waren geland om het net om Rabaul dicht te trekken, en, wat erger was voor zijn troepen op Nieuw-Guinea, dat het Amerikaanse 126ste Regiment was geland bij Saidor, ongeveer honderd vijftig kilometer voor de Australiërs uit, en daarmee zijn aftocht en aanvoerlijnen langs de kust daadwerkelijk had afgesneden.

Intussen voerde de 7de Divisie van de Australische strijdmacht een gevecht in het dal van de Ramu en in de uitlopers van het Finisterregebergte, waar Dumpu en Gusap belangrijke tactische steunpunten waren. De Australiërs wonnen de schermutselingen die overgingen in statische gevechten op de scherpe bergruggen en heuveltoppen. Het gevecht van een peloton van het 2/14de Bataljon op 11 oktober is dan misschien niet typerend geweest, maar de geografische gesteldheid van het gevechtsterrein was dit bepaald wel. Sergeant Bear en korporaal Silver leidden hun mannen met een nagenoeg verticale stormloop regelrecht de vijandelijke stelling binnen; terwijl ze zich op de smalle richel hesen, werden ze opgemerkt door een Japanner in een schuttersput en beide partijen schoten hun magazijnen leeg zonder iemand te raken. 'Bear werkte zich met één zwaai over de richel en haalde tegelijkertijd uit met zijn bajonet. Hij slingerde de Japanner weg alsof hij hooi aan het schudden was, sprong

toen opzij om de volgende vijand aan te pakken.' Korporaal Whitechurch rapporteerde: 'We konden hen nu zien en openden het vuur op hun hoofden toen die uit de schuttersputten te voorschijn kwamen. Hun vuren nam af. Een van onze jongens gaf een schelle, huiveringwekkende schreeuw, die ons zelfs deed schrikken en die er mede toe leidde dat sommige Jappen hals-over-kop in paniek de heuvel afrenden. Ze konden niet stoppen aan de rand van de rots en tuimelden tientallen meters naar beneden, hun ondergang tegemoet.'

In deze bergen kwam het vaak voor dat de toppen en gedeelten van de hellingen bedekt waren met hoog gras van een soort dat steeds verder voortwoekerde en standhield wanneer de jungle door brand of met de hand werd opgeruimd. Een buitengewoon indrukwekkend bergmassief dat met dit gras was overdekt, verhief zich van de rivier de Faria en daarbovenop lag de Shaggy Ridge. Bij de gevechten aan de overkant van de Ramu was deze bergrug erg belangrijk voor de Japanners, die zich daar vertwijfeld aan vastklampten, want die rug leidde naar Kankiryo Saddle, een inzinking in de bergrug, waarlangs ze hun weg naar Bogadjim konden bereiken. Op deze rug maakten ze brandgangen door het hoge gras en de steile hellingen werden versterkt met talrijke ingegraven en zwaar versterkte posities en met prikkeldraad; de vijand was bereid om zich dood te vechten. De Japanners hadden ook 75-mm kanonnen, opgesteld in grotten, die ze naar buiten brachten om snel een paar salvo's te schieten en dan weer vlug naar hun schuilplaats terugbrachten om te voorkomen dat ze opgemerkt werden door Wirraways en Boomerangs van de Australische luchtmacht. De geschiedschrijver van het 2/16de Bataljon beschreef de Shaggy Ridge:

'Een smalle, messcherpe bergkam met een hoogte van 1500 meter. De top van deze rug was bedekt met een dicht regenwoud. Zware nevels onttrokken de posities dikwijls dagen achtereen aan het oog. De waarneming was dan beperkt tot minder dan honderd meter. Maar de gunstige positie van deze hoogte was dusdanig dat de waarneming zich op heldere dagen uitstreekte tot de zee bij Madang. De rug was nergens breder dan een paar meter en liep nog scherper toe bij de positie van de voorste groep. De meest naar voren gelegen positie, een schuttersput, werd bemand door een eenzame schutter met een Bren-gun. Voor het eerst in zijn bestaan bezette het bataljon een terrein met één man in het front. Voor hem lag de vijand die zijn verdediging wekenlang had kunnen voor-

bereiden.'

De Shaggy Ridge werd in bedwang gehouden terwijl andere Japanse posities in november en december werden aangevallen en veroverd. De vijand zat nog steeds in de knel op die hoge, scherpe kam, half verhongerd en vrijwel kansloos, toen de Australiërs zich te goed deden aan één van de uitnemendste kerstmaaltijden die ooit in de Tweede Wereldoorlog aan het front zijn opgediend: gebraden kalkoen, verse groenten, plumpudding (met een sausje) en thee en broodjes. Terwijl de sidderende vijand onder vuur werd gehouden, hield de legerpredikant van het 2/27ste een preek over het aloude thema: 'Vrede op aarde en in mensen een welbehagen.'

Er was, naar het scheen, geen andere mogelijkheid dan door te stoten op dit eenmansfront tegen drie- tot vierhonderd vijanden, die op driehonderd vijftig meter lagen van een hoogte die de 'Pimple' werd genoemd. Het 2/16de Bataljon werd geholpen door een geweldige vuursteun toen hun de taak werd opgedragen de Shaggy Ridge te veroveren - een akelige kerstsurprise. Kittyhawks en Boomerangs bewerkten de positie twintig minuten lang met bommen, in tien minuten vuurden de 25-ponders driehonderd vijftig brisantgranaten af, Kittyhawks vuurden negentig minuten met hun boordwapens - voor en tijdens de infanterieaanval - en de kanonnen openden opnieuw het vuur en vershoten 1400 granaten voor de infanterie uit terwijl deze oprukte, gadeslagen door vriend en vijand van de toppen van andere heuvels en bergkammen. De 'Pimple' werd door de beschieting ontdaan van zijn begroeiing, maar de Jappen waren er nog steeds en korporaal Hall schakelde op zijn eentje een bunker uit, waardoor het voorste peloton verder kon komen. Generaal Vasey vloog in een Piper Cub over het gevechtsterrein om meer te kunnen zien van de miniatuur veldslag op de bergrug. Op tweede kerstdag trok het peloton verder, totdat het in de avond tot staan werd gebracht door vuur uit een bunker in de rots, waarheen meer dan honderd handgranaten waren geworpen. De volgende morgen werd de bunker vernietigd door bommen gemaakt van handgranaten in met chemicaliën gevulde blikken van gevechtsrantsoenen, en de Japanse officier en één soldaat, die de opmars hadden tegengehouden, werden gedood.

Op 3 januari loste de 18de Brigade, die weer terug was op Nieuw-Guinea voor een nieuwe periode van acties, de 21ste Brigade af, die per vliegtuig naar Moresby werd overgebracht. Het 2/9de Bataljon nam de



frontposities over, het 2/10de de rechter, het 2/2de Bataljon Pioniers de linkerflank en het 2/12de werd in reserve gehouden. Op 23 januari was Shaggy Ridge gezuiverd.

De vijand had voldoende tijd gehad om zich zeer goed in te graven, niet alleen op Shaggy Ridge; hij was ook op Geuton's Hill, Canning's Saddle, Cam's Hill en Cam's Saddle. Hij verdedigde al deze posities tijdens diverse aanvallen met drie bataljons van het 78ste Regiment; hij leed zware verliezen en de Australiërs verhoudingsgewijs maar weinig. Adatsji had tijd gewonnen voor zijn bataljons aan de kust, maar het baatte niets. Toen de infanterie van de 7de Divisie toppen, ruggen, heuvels en inzinkingen had veroverd en in februari langs Kankiryo doorstootte, liet zij het over aan de 15de Brigade militiemannen om de vijand op de weg naar Bogadjim te achtervolgen.

Japan voelde de pressie die op beide uiteinden van zijn 'Gemeenschappelijke Welvaartssfeer' werd uitgeoefend. Op 9 januari veroverden de geallieerden Maungdaw aan het front in het Arakan gebergte in Birma, op de 31ste landden Amerikanen op de Marshall Eilanden en op 10 februari maakten Australische troepen bij Saidor contact met Amerikanen. De 9de Divisie had de terugtrekkende Japanners langs de kust opgedreven, waar-

Grote hoeveelheden voorraden worden aan land gebracht voor de geallieerde aanval op Hollandia.

bij sommige eenheden, met name de meerderheid van een bataljon van het Japanse 238ste Regiment, uitweek naar de jungle, en de meeste overlevenden door Sio trokken. Daar werd de 9de afgelost door de 5de Divisie Militie, terwijl de 8ste Brigade de voorste posities innam. Meer naar het binnenland beulde de vijand zich af op het junglepad naar Tarikgnan, ongeveer vijftwintig kilometer landinwaarts van Saidor, waar generaal-majoor Nakai een beveiligende strijdmacht had liggen - het III/239ste Bataljon en vijf compagnieën van het 78ste Regiment. De Amerikanen breidden hun overzichtelijke voorpostenlijn bij Saidor uit tot een straal van ongeveer acht kilometer en wachtten de komst van de Australiërs af.

De 8ste Brigade had vrijwel geen gevechtservaring, maar de mannen waren goed getraind in de jungleoorlog in Canugra in het zuiden van Queensland, en zoals gewoonlijk werd er 's nachts uit nervositeit geschoten. Ze werden gesteund door een batterij korte 25-ponders van de Australische strijdmacht, genietroepen van de Australische strijdmacht en van de militie en Papuase infanteristen, die voor-

treffelijk hadden gevochten met de 9de Divisie bij Finschhafen. Terecht maakt Dexter melding van hen in de annalen: 'De Papua's waren in hun element als jagers en gingen ijverig op zoek naar uiteengeslagen groepen Japanners. Het zou hun hebben gespeten als ze waren teruggeroepen (wat op een bepaald moment de bedoeling was) en later bleek dat twee compagnieën Papua's waarschijnlijk sneller naar Saidor hadden kunnen oprukken en met minder moeite dan welke brigade Australiërs ook.' Ze begonnen op spectaculaire wijze de weg vrij te maken: korporaal Bengari, wiens reputatie overeenkwam met die van de beste Gurkha's, legde met zijn groep van vijf man een hinderlaag voor negentwintig Japanners en doodde hen allen voordat ze één schot ter verdediging konden vuren. De terreinwinst van de eerste dag was al zeker gesteld voordat de brigade zelfs maar in beweging was gekomen.

De inboorlingen, die tenslotte vijf bataljons vormden, genoten van het ritueel en de exercitie van het leger; ze voelden zich opperbest in de jungle en hun verliezen waren opvallend laag, slechts 85 doden en 201 gewonden tijdens de hele campagne op Nieuw-Guinea; en ze zouden 65 onderscheidingen krijgen voor moedig gedrag in de strijd en 297 man kregen de medaille voor langdurige dienst.

No. 4 Squadron van de Australische luchtmacht verkende met Boomerangs en Wirraways elke meter terrein voor de troepen uit, telde de lijken, bekeek verlaten dorpen, controleerde bruggen of de afwezigheid ervan over de vele rivieren en maakte melding van 'de uitdrukking op het gezicht van de terugtrekkende Japanners'. Het enige dat de opmars vertraagde, was een stagnatie in de aanvoerlijn; voor de rest bleef de vijand vluchten, opgejaagd en hongerig, in de richting van Saidor. Een vrij grote troepenmacht werd aangetroffen in het dorp Tapen, waar de Australiërs een aanval deden met automatische wapens en de Papua's een flankaanval uitvoerden; 142 Japanners sneuvelden en de aanvallers leden geen verliezen. Korporaal Bengari en twee van zijn mannen doodden er drieënveertig. In dat dorp werd een kokende pot mensenvlees aangetroffen. Langs deze kust had een kleine, vermagerde Japanner zich overgegeven, uit vrees, naar hij zei, van zijn sergeant opdracht te krijgen zich zonder zijn etensblik bij de keuken te melden. Tijdens de achtervolging werd een groot aantal Japanners – achtenveertig – gevangengemaakt, en een uitzonderlijk groot aantal – 1793 – werd dood langs de paden aangetroffen, omgekomen door luchtaan-

vallen, door aanvallen van inboorlingen, ziekte of honger. Door de brigade werden er 734 gedood. De enige verliezen die de Australiërs en de Papua's leden waren drie doden en vijf gewonden.

De kans die de Amerikanen bij Saidor hadden om de heuvels in te trekken en de groep vijanden die daar zat aan te vallen, ging door hun laksheid verloren. Blamey schreef aan Berryman: 'Ongeveer achttien halverhongerde, slecht uitgeruste en ontmoedigde Japanners waren om Saidor heen getrokken. Het was teleurstellend dat de oogst van de overwinning niet ten volle werd binnengehaald, en dat de restanten van de 51ste Divisie ons opnieuw ontglipt waren. Amerikaanse waarnemers hadden ruim drieduizend man geteld – maar niet neergeknald – die door Tarikngan trokken. Het Amerikaanse 162ste Regiment nam de achtervolging van de Australiërs over en liet de versterkingen ervaring opdoen in het volgen van bergachtige kustlijnen die door steile ravijnen werden doorsneden.

De gevechtsdoelen waren nu Bogadjim en Madang, nadat er contact kon worden gemaakt met de 7de Divisie die via de kronkelende Japanse weg uit het Finisterre-gebergte naderde. Ze maakten ook gebruik van de her en der verspreid liggende paden van de inboorlingen en bestreken een gebied met een breedte van ongeveer dertig kilometer, en patrouilles trokken het binnenland in om Madang van het westen uit te bereiken. Trucks, karren, wapens en munitie vielen de Australiërs op de weg naar Bogadjim in handen. De vijandelijke patrouilles langs de beide flanken waren zelden agressief, en waren meestal bedoeld om erachter te komen voor wie men terugtrok. Op 17 april marcheerde de 15de Brigade, de militiemannen die meer dan een jaar op Nieuw-Guinea waren geweest, Bogadjim binnen.

Nu verscheen de 5de Divisie weer ten tonele, rukte met een deel van de 11de Divisie naar Madang op en daar, bij het grote steunpunt dat ongeveer twee jaar in Japanse handen was geweest, konden ze enkele vluchtige blikken werpen op het Japanse Achttiende Leger dat via Alexis-hafen naar Wewak terugtrok. Adatsji hoopte dat hij zijn leger in Hollandia kon krijgen, over de grens in Nederlands-Nieuw-Guinea, voordat de geallieerden dat uiteraard waardevolle steunpunt binnenrukten. Voordat hij zich in Wewak kon nestelen, moest hij ruim 30000 man over de brede delta en de uitgestrekte moerassen van de rivier de Sepik zien te krijgen, terwijl hij gehinderd werd door aanvallen van vliegtuigen en torpedobotten, wolken muskieten, modder en de

sterke rivierstromingen. Door deze vertraging kregen de geallieerden tijdwinst om Hollandia te bereiken.

Op Green Island, ten noorden van Bougainville, was de 3de Nieuwzeelandse Divisie reeds op 15 februari geland en op de 29ste landde de Amerikaanse cavalerie op Los Negros Island in de Admiraliteits-eilanden, een groep die ongeveer driehonderd kilometer ten noorden van Madang lag en vijfhonderd kilometer ten noordwesten van Rabaul. Op 20 maart werd het eiland Emirau ten oosten van de Admiraliteits-eilanden aangevallen.

De Verenigde Chefs van Staven gaven generaal MacArthur opdracht om Rabaul en Kavieng (New Ireland) te neutraliseren en haast te zetten achter de aanleg van een luchtmacht- en marinebasis op Los Negros en Manus in de Admiraliteits-eilanden. Wewak en Hansa Bay zouden ongemoeid worden gelaten en vijandelijke strijdkrachten moesten omvat worden door de verovering van Hollandia, vanwaar luchtaanvallen konden worden ondernomen tegen de Palau Eilanden, westelijk Nieuw-Guinea en Halmahera. Daarna konden strijdkrachten van leger en vloot zich van hun bases op Nieuw-Guinea en van de grote haven op Manus samentrekken voor de invasie op de Palau Eilanden en op Mindanao in de Filippijnen.

Een groep ervaren Australiërs werd uit een Amerikaanse onderzeeboot aan land gezet om de omgeving van Hollandia, waarover weinig bekend was, te verkennen; vergeleken bij Australisch-Nieuw-Guinea was het Nederlandse deel nauwelijks door Europeanen onderzocht. De groep verkenners werd vrijwel onmiddellijk na de landing door inboorlingen verraden, en hoewel ze veel slachtoffers maakten onder de Japanners, werden de meesten van hen gedood of gevangengenomen. De landingen bij Aitape en Hollandia werden uitgevoerd door het Iste Amerikaanse Korps (24ste en 41ste Divisie) onder bevel van generaal Eichelberger. Er werd weinig tegenstand geboden door de vijanden die voornamelijk uit verzorgings-troepen bestonden (611 gaven zich zelfs over in Hollandia) en binnen achtenveertig uur landden twee groepen Kittyhawks van de Australische luchtmacht op het vliegveld Tadij om luchtgevechten, beschietingen en bombardementen te gaan uitvoeren. Eichelberger schreef over de verdere ontwikkelingen van Hollandia: '... een van de grote bases uit de oorlog. In het diepe water van de Humboldtbaai kon een complete vloot voor anker gaan. Er werden enorme dokken gebouwd en er werd een pijpleiding

van 215 kilometer aangelegd over de heuvels voor het transport van benzine naar de vliegvelden ... een stad die door 140.000 man werd bewoond.' Lang voordat dit werd gerealiseerd, had men nog te maken met de restanten van de Japanse 41ste, 20ste en 51ste infanteriedivisies, die afgesneden waren en zelfs in hun verzwakte toestand bereid waren tegen wie dan ook te vechten. Maar de campagne op Nieuw-Guinea was in feite voorbij. Het enige dat nog te doen bleef, was het in bedwang houden van de vijand en het aanleggen van nieuwe bases op het vasteland en op eilanden die globaal in de richting van de Filippijnen lagen.

De Amerikaanse 41ste Divisie scheepde zich te Hollandia in en veroverde het eiland Wakde met het daartoe behorende vliegveld, even buiten de kust en ongeveer tweehonderd kilometer ten westen van Hollandia, en het eiland Biak, 210 kilometer verder naar het westen gelegen. Wakde was geen probleem, maar de verovering van Biak kwam de Amerikanen op vierhonderd doden te staan. De Japanners verloren zesduizend man bij die strijd, die van 10 april tot 22 juni duurde. De zware uitputtingsstrijd om Biak maakte het de Japanners onmogelijk hun op het land gestationeerde vliegtuigen in te zetten om hun vloot te steunen in de slag in de Filippijnen Zee, die eindigde in een eclatante overwinning voor de Amerikaanse marine.

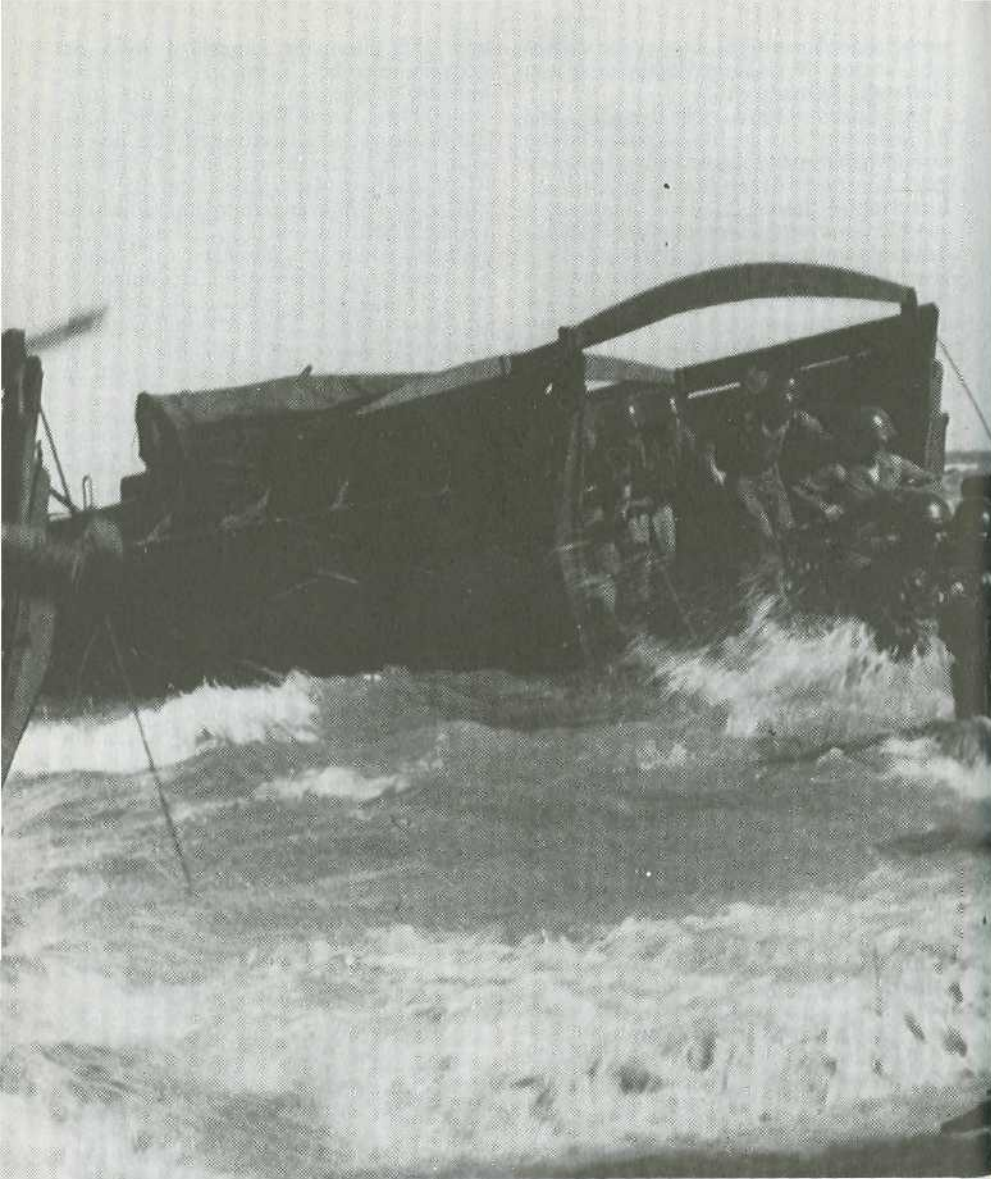

Amerikaanse troepen stormen hun landingsboten uit om het eiland Wakde te veroveren.



Beteugeling van de vijand.



Admiraal Halsey's opmars door de Salomon Eilanden omvatte de verovering, of aanleg, van luchtmachtbases op elk eiland dat bezet werd. In februari 1943 landden stormtroepen van het Amerikaanse leger en de marine zonder tegenstand te ondervinden op Pavavu en Banika, ongeveer honderd dertig kilometer van Henderson Field, om de aanleg van vliegvelden mogelijk te maken; in juli landde de Amerikaanse 43ste Divisie op New Georgia, waar de vliegvelden bij Segi en Munda in augustus al operationeel waren; in oktober landden mariniers op Choiseul en de 8ste Nieuwzeelandse Brigade landde op

Treasury Island; en op 1 november voerde de 3de Mariniersdivisie van het 1ste Amfibische Korps Mariniers de grote landing op Bougainville uit. De diensten van de kustbewakers waren van grote betekenis voor deze operaties. Halsey ging af op hun gegevens over koraalriffen en getijden – in dat gebied waren de getijden soms grillig en onvoorspelbaar – op hun adviezen over de ingangen van lagunes en geschikte landingsplaatsen en op hun waarnemingen van vijandelijke installaties en bewegingen. Met de beschikking over de marinecode van de vijand en de diensten van de kustbewakers was de inlichtingen-



dienst van Halsey goed toegerust voor deze campagnes.

Door het ontcijferen van Japanse berichten in code was de Amerikaanse luchtmacht op 18 april in staat Lightnings een geslaagde interceptie te doen uitvoeren op het transportvliegtuig van Jamamoto, die omkwam toen het vliegtuig werd neergeschoten, enkele dagen nadat hij zijn operatie 'I Go' op gang had gebracht. Hoewel dit tegenoffensief van de luchtmacht het verlies van enkele geallieerde oorlogsbodems en transportschepen ten gevolge had, hadden de tweehonderd jachtvliegtuigen en honderd zeventig bommenwerpers,

Hiernaast: De landingsbanen bij Torokina, een van de doelen van de geallieerden op Bougainville. Boven: Opmars door de jungle van het eiland.

duikbommenwerpers en torpedovliegtuigen geen succes – de Japanners verloren het overgrote deel van de hun nog resterende luchtstrijdkrachten in het zuidwesten van de Stille Oceaan. Bij de verovering van de vliegvelden op Bougainville verloren de mariniers nog geen tweeduizend slachtoffers. De verliezen bij de vijand waren ook kleiner dan men verwacht had toen ze naar het binnenland werden verdreven. Toen



het 1ste Korps Mariniers op tweede kerstdag in Kaap Gloucester op New Britain landde, werd het gesteund door een groot aantal van allerlei soorten wapens – inclusief raketten – en door de cavalerie, die een afleidingsmanoeuvre tegen Atawe uitvoerde. Bij hun opmars naar het vliegveld werden ze tot staan gebracht door een verdedigingsstelsel van twaalf bunkers die van boomstammen waren gebouwd en door ruim tweehonderd vijftig Japanners werden bemand. Ze werden allen gedood toen tanks met hun 25-mm-kanonnen de bunkers aan stukken schoten.

De moessonregens vertraagden het gereedmaken van het vliegveld bij Kaap Gloucester, dat pas in februari gebruikt kon worden. Voordat de mariniers door de 40ste Divisie van het leger werden afgelost, hadden ze 310 man aan doden en 1083 aan gewonden verloren, terwijl ze 3868 Japanners hadden gedood. Tegen eind maart was ongeveer een derde van New Britain, met inbegrip van het schiereiland Willaumez, in geallieerde handen. De vijand leed ernstige verliezen toen de zwaar bewapende cavalerie – de 1ste, 7de, 8ste en 12de Divisie – achter een uitzonderlijk zwaar bombardement van vliegtuigen en schepen aan land ging en zelf duizenden tonnen granaten, raketten en mortiergranaten op de kleine bezetting afvuurde. Sommige bunkers werden getroffen door bommen van 225 kg, tankgranaten, mortiergranaten, mitrailleurvuur en vlammenwerpers; en als er dan nog levende vijanden in zaten, werden ze door bulldozers, die het terrein effenden, onder de grond gewerkt. Sommige van de rapporten over de gevechten op de Admiraliteitseilanden waren erg luguber – zoals dat over de Japanse officier die 's nachts te voorschijn kroop om een Amerikaanse officier, die op zijn veldbed lag te slapen, met een zwaard dood te slaan; over de colonne Japanners die 'Deep in the Heart of Texas' zongen en in een hinderlaag liepen; en over de groepen die en masse zelfmoord pleegden met handgranaten die ze tegen hun buik hielden gedrukt. Toen de gevechten daar op 18 mei officieel eindigden, bleken de verliezen bij de cavalerie nagenoeg even hoog te zijn als die welke de mariniers op New Britain hadden geleden, en bij de vijand waren 3280 doden gevallen.

Zoals Blamey had voorzien, werden Australische troepen uitgenodigd de strijd over te nemen van Amerikanen in die gebieden die vooral voor Australië van belang waren – Australisch-Nieuw-Gui-

nea, New Britain en het gebied van de noordelijke Salomon Eilanden, Green Islands-Emirau, waar Bougainville lag. De overname moest in november 1944 zijn voltooid. MacArthur was van plan slechts twee divisies van de Australische strijdmacht aan zijn landstrijdkrachten toe te voegen voor de opmars naar de Filippijnen, terwijl Blamey had verwacht dat hij de 6de, 7de en 9de – de drie veteranendivisies – zou gebruiken; en Blamey was van plan om met drie divisies militie de Salomon Eilanden, New Britain en het vasteland van Nieuw-Guinea te bezetten, en de vijand vast te leggen achter een lijn waarlangs intensief werd gepatrouilleerd. Maar MacArthur had bezwaar tegen dit zinnige plan dat mensenlevens zou sparen en stond erop dat Blamey vier divisies inzette om het offensief voort te zetten in de gebieden die ze ongemeerd hadden gelaten. Op Nieuw-Guinea en de omliggende eilanden bevonden zich naar schatting nog 75400 man vijandelijke troepen; in werkelijkheid waren er 30000 op Bougainville, 93000 op New Britain en 31000 op Aitape – Wewak, in totaal 154000 man. Hoewel Australiërs, met name de veteranendivisies van de Australische strijdmacht, liever hadden meegedaan aan de verovering van de Filippijnen of Japan zelf, was het om logistieke redenen moeilijk dat ze zich aansloten bij hun bondgenoten die een andere uitrusting hadden en die nu, na twee jaar, het leeuwedeel van de gevechten te land tot zich trokken. Zodoende kwamen zeven brigades in de plaats van de zes Amerikaanse divisies.

De Japanse garnizoenen waren eigenlijk krijgsgevangenkampen, waar de gevangenen voor hun eigen voedsel zorgden; toch moesten ze bewaakt worden en door patrouilles verhinderd worden om op grote schaal uit te breken, hun bewakers te doden en vliegtuigen en installaties te vernietigen. Als ze het waagden geallieerde kampen binnen te sluipen om van achter bomen in de openluchtbioscopen naar een film te kijken, dan werd er van hen verwacht dat ze ongewapend waren. De Japanners beschouwden zich nog niet als krijgsgevangenen en waren bereid zich dood te vechten. Op sommige eilanden kon men de vijand rustig in zijn eigen sop laten gaar koken, maar telkens als hij Australische troepen tegenover zich kreeg, was hij bereid te vechten.

Het hoofdkwartier van het Achtste Leger van generaal Imamoera was in Rabaul, en naast de 17de en 38ste Divisie, had hij voldoende zelfstandige brigades en regimenten om nog twee divisies samen te

**Mariniers met onmisbare voorraden
landen bij Cape Gloucester.**

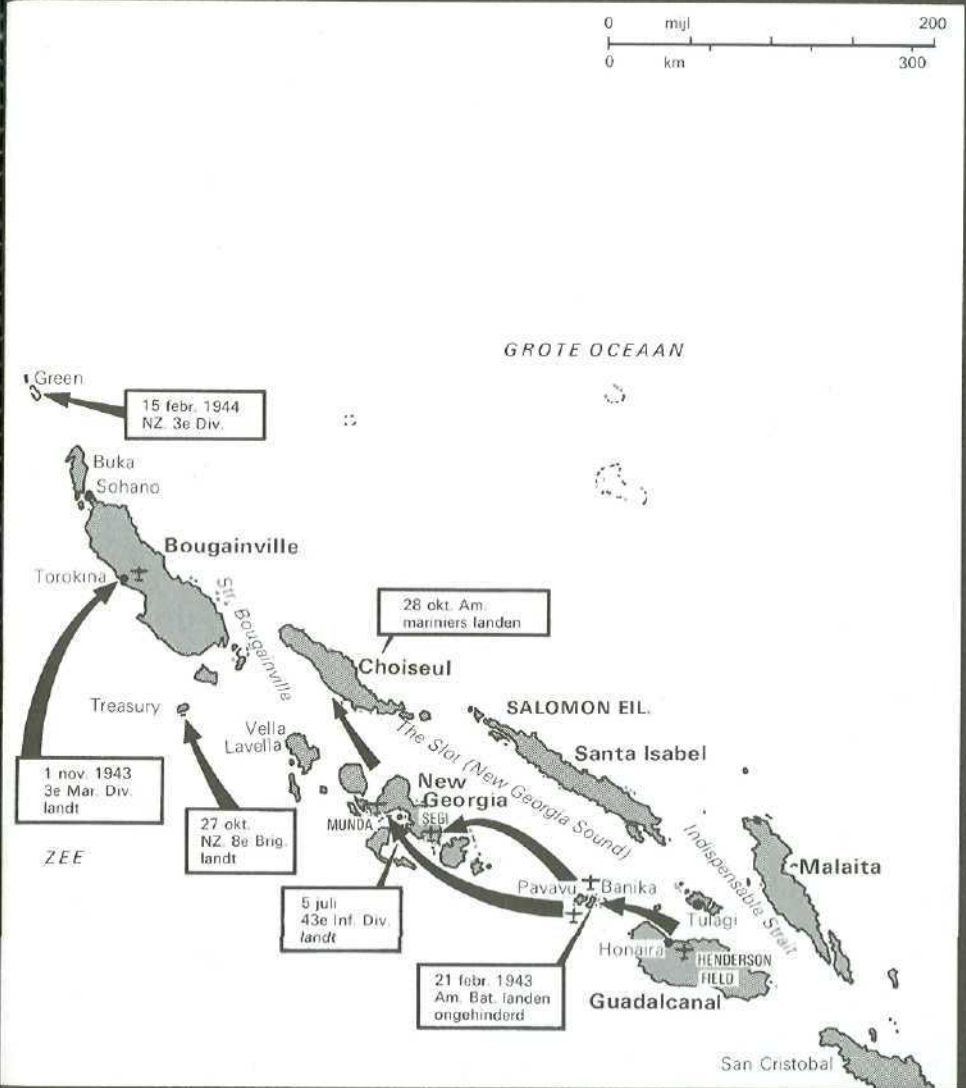
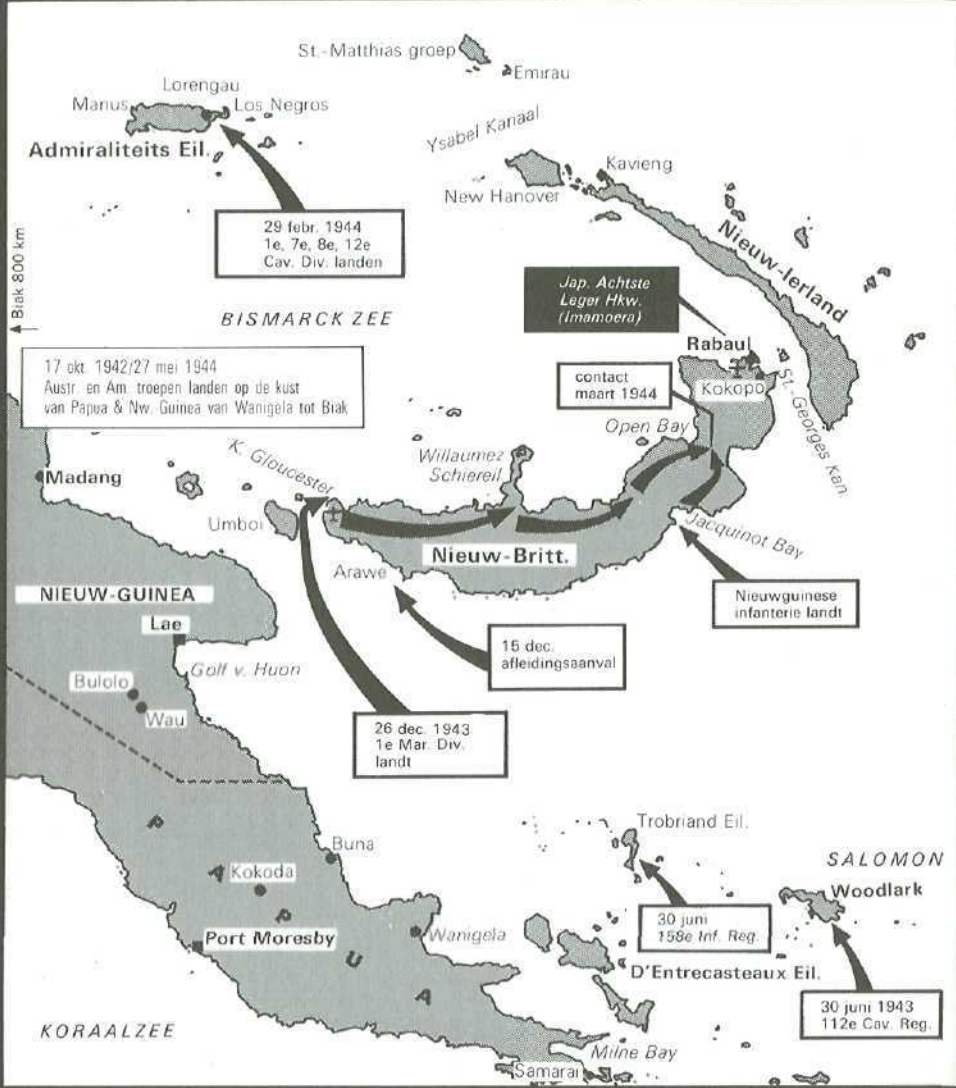

Terwijl de geallieerden verder oprukten op Nieuw-Guinea, veroverden Amerikaanse en Nieuwzeelandse troepen het ene eiland na het andere in de Salomon- en de Bismarckarchipel.

stellen. Op Bougainville had hij de 6de Divisie met nog andere eenheden. Tussen Wewak en de rivier de Sepik werd het Achttiende Leger nog steeds gecommandeerd door Adatsji, die zijn orders kreeg van de zuidelijke legerstaf van veldmaarschalk graaf Teraoetsji.

De landingsstrip bij Torokina was voor de geallieerden het enige bruikbare stuk grond van heel Bougainville. De grote concentratie van vijandelijke troepen op dit eiland was te ver van Nieuw-Guinea verwijderd om een dreiging te vormen, maar met het oog op het vliegveld werden er vier brigades van de milizie heen gestuurd om de Amerikanen af te lossen, die hun, door middel van de Leen- en Pachtwet, een fabriek voor consumptiejs, een frisdrankfabriek en een koelhuis verkochten. Maar bij hun vertrek namen de Amerikanen de meeste transportschepen mee, en de bevoorradingssituatie werd kritiek voor de Australiërs. Doordat ze over een krachtige luchtmacht beschikten, met onder andere een gevechtsgroep van de Nieuwzeelandse luchtmacht, was er weinig kans op een aanval van vijandelijke vliegtuigen, die van Rabaul of Kavieng hadden kunnen komen, en toen het leger in het eind van december tot het offensief overging, beschikte het over voldoende luchtsteun.

De eerste aanval was gericht tegen het

sterke vijandelijke bataljon op het eiland en hoewel het 25ste Bataljon dat voor deze operatie werd ingezet nog maar weinig gevechtservaring had, verdreef het de tegenstanders uit een sterke defensieve stelling. Er werden niet veel van die felle gevechten op kleine schaal geleverd en het meeste werk werd gedaan tijdens patrouilles, waarbij veel Japanners werden gedood tegen zeer geringe verliezen bij de milizie. Een belangrijke bijdrage tot deze successen werd geleverd door het handboek *Tactical and Administrative Doctrine for Jungle Warfare*, dat generaal Savage op Bougainville had geschreven, en dat daar was gedrukt en gebonden om uitgereikt te worden aan alle officieren en onderofficieren. Het boek bevatte lesmateriaal dat ter plaatse beoefend kon worden, wat erg praktisch was in een tijd dat het ongelegen kwam om de mannen naar een gespecialiseerd opleidingscentrum te sturen.

De vijand bood meer tegenstand tegen de opmars van Savage naar het zuiden, maar de druk op de Japanse bevelvoering bleek te zwaar voor de aanvoerder van het Zeventiende Leger, generaal Hyakoetake, die aan zijn linkerkant werd verlamd. Hij had ook last van kritiek van zijn jongere officieren op de wijze waarop hij de campagne voerde. Hyakoetake werd vervangen door luitenant-generaal Kanda,





Hiernaast en boven: Het Amerikaanse 1ste Korps Mariniers landt bij Cape Gloucester, Bougainville.

die, volgens de geschiedschrijver van de 23ste Brigade gekenschetst werd als: 'een scherpzinnige, harde, bedillerige, kleine beroepssoldaat met een langdurige ervaring. Hij was erg op traditie gesteld en een meedogenloos commandant, maar zelfs zijn felste vijanden erkenden zijn bekwaamheid'. De jongere officieren kregen geen kans om de plannen die ze hadden gemaakt bij wijze van experiment uit te voeren en sommigen werden zelfs uit hun functie ontheven. Bij Slater's Knob, aan de rivier de Puriata, werd een opmerkelijk gevecht geleverd waarin ongeveer driehonderd Japanners sneuvelden, velen van hen in golven van 'banzai'-aanvallen die tot op enkele meters van de schuttersputten van de verdedigers doordrongen. Uitgezonderd enkele weken van stortregens, waarin de operaties vrijwel tot stilstand kwamen, duurden de acties op Bougainville voort tot de wapenstilstand in augustus.

Het 8ste Bataljon streed in de laatste reeks acties op het eiland en tijdens één

hiervan, waarin een peloton werd tegengehouden door vuur uit gecamoufleerde bunkers, behaalde soldaat F.J. Partridge een Victoria Cross. De jonge bananenverbouwer uit Queensland raakte gewond in de aanval, maar bleef onder zwaar vuur voorwaarts rennen, raapte een Brengun op die naast een dode schutter lag en opende het vuur op Japanners in een bunker. Daar dit geen uitwerking had, liep hij verder door met een rokende granaat in zijn ene en een geweer in zijn andere hand, wierp de granaat naar binnen toen de ontsteking voor de helft verbrand was en toen deze ontplofte dook hij de bunker in om de laatste nog in leven zijnde Japanners te doden. De plaats waar deze actie plaatsvond, werd daarna Part Ridge genoemd; het is niet bekend wie dit bedacht heeft.

Brigadegeneraal Simpson van de 29ste Brigade rapporteerde: '...Ik merkte dat bij alle troepen, inclusief de officieren, de neiging bestond om het doel en de zinnigheid van de operaties op de Salomon Eilanden ernstig in twijfel te trekken. Het was nodig de commandanten te wijzen op het gevaar onuitgelokte discussies toe te laten over een dermate aanvechtbare zaak.

Er was een zekere mate van bedachtzame propaganda nodig om de krachtige, maar vaak op onjuiste informatie berustende argumenten van sommigen te bestrijden. De troepen kregen brieven van thuis met verhalen over de toenemende openlijke kritiek op het ondernemen van groot-scheepse offensieven tegen de vijand op wat ongemeerd gelaten gevechtsterreinen in het zuidwesten van de Stille Oceaan hadden moeten blijven. Het moreel van de troepen bleef echter goed, zoals brigadegeneraal Hammer later schreef: 'had niet beter kunnen zijn als (de brigade) de Slag bij El Alamein had geleverd of Tokio had veroverd. Toch wist iedere man, evengoed als ik, dat deze operaties zuiveringsacties waren, en dat ze niet essentieel waren om de oorlog te winnen. Daarom trokken ze zich niets aan van de Australische kranten en de brieven van hun familie met adviezen om voorzichtig te zijn, en gingen ze door met het werk waar ze mee bezig waren, vochten en sneuvelden alsof het de strijd om de eindoverwinning was.'

Die 'zuiveringsactie' in een zinloze campagne kwam Australië op 516 doden en 1572 gewonden te staan. 8500 Japanners werden door Australiërs en inboorlingen gedood, 9500 bezweken aan ziekten. Zo'n 20.000 waren al eerder gedood door Amerikanen voordat zij de zaak uit handen gaven tijdens de stilzwijgende wapenstilstand, die aanhield totdat de Australiërs in het offensief gingen.

Voordat de Amerikaanse 40ste Divisie het patrouillewerk op New Britain in augustus 1944 aan de 5de Australische Divisie overdroeg, was er ook op dat eiland, waar de Amerikaanse luchtmachtbases bewaakt werden en de Japanse troepen zich in afgelegen gebieden hadden teruggetrokken, een wapenstilstand. Inboorlingen onder leiding van Australiërs voerden de meeste patrouilles uit tussen de Amerikanen en de Japanse 17de en 32ste Divisie, detachementen van diverse andere brigades, 22.000 verzorgings- en verbindingstroepen en 2500 marinemensen. De marinebasis bij Rabaul verzorgde nu alleen nog maar af en toe een onderzeeboot die een nachtelijk bezoek bracht en boten die de constant patrouillerende Beaufighters, Lightnings en Kittyhawks (Warhawks) waren ontgaan.

In het geheim werkende Melanesische guerrillastrijders schakelden vijandelijke kustbewakers uit toen de Australiërs er kwamen met hun divisie militiemannen. Een bataljonsgroep en een compagnie Nieuwguinese infanteristen kwamen veilig in Jacquinet Bay aan land. Langs beide

kanten van het eiland werden vorderingen gemaakt naar Open Bay en Henry Reid Bay - waar het eiland het smalst was - en in maart 1945 werd de ring gesloten, waardoor de rest van het eiland volledig van Rabaul was afgesneden. Tijdens deze tangbeweging bracht korporaal WC Martin, een lid van de Australische strijdmacht uit het 14/32ste Bataljon, zijn groep in een positie die onder zwaar mortiervuur kwam te liggen. Toen zijn groep op een steile uitorper bij Bacon Hill tot staan werd gebracht door vuur uit drie opstellingen, ging hij rechtopstaan en schreeuwde: 'Dat kunnen ze mij niet aandoen!' Hij liet zijn mannen alleen en stormde naar voren terwijl hij met zijn Owen pistoolmitrailleur schoot en handgranaten wierp, verdreef hij de vijand uit de drie opstellingen, doodde er vijf en viel zelf gewond neer. De vroegere textielarbeider uit Victoria beleefde het nog dat hij zijn Militaire Medaille mocht dragen.

Velen in het Nieuwguinese Bataljon werden onrustig, ze waren meer dan zeven maanden in actie geweest en sommigen wilden graag van New Britain weg en weer terug naar de strijd op 'het vasteland' waar de vijand nog een deel van hun land bezette. De acties op New Britain die slechts dienden voor het behoud van de status-quo wekten hun ergernis, vooral wanneer ze een geslaagde patrouille hielden, waarbij soms slachtoffers vielen, om de nauwkeurige plaats van een vijandelijke positie te bepalen, die dan niet door de Australiërs werd aangevallen. Het verschil in soldij tussen blanken en zwarte soldaten was ook een grief en hun soldij werd verhoogd van tien tot vijftien shilling per maand.

Ongeveer tien weken lang waren er voortdurend patrouilles in de weer die officieel als onbelangrijk werden beschreven. Wanneer hun moreel en gevechtswaarde afnam, stelde de bevelvoerende generaal voor dat de divisie 'kleine offensieve acties tegen groepjes vijanden' ondernam - een noodzakelijkheid voor een generaal maar een onnodig risico voor mannen die wisten dat de Japanners het niet lang meer zouden maken. Blamey keurde geen enkel offensief goed en de positie bleef statisch. De betrekkelijk onervaren militiemannen (in werkelijkheid een militie-divisie, maar velen van hen waren overgegaan naar de Australische strijdmacht) verloren drieenvijftig doden en 140 gewonden tijdens het in bedwang houden van een Japans leger van 53.000 man en ruim 16.000 marinemensen, van wie velen gevechtswaardige veteranen waren.

Uiteraard had generaal Imamoera de Australiers met een 'banzar'-aanval de zee in kunnen jagen, maar dan zouden zijn troepen toch nog op New Britain vastzitten, en een sterke vergeldingsmacht zou Nippons zonen allen hebben uitgeroeid. Hij wachtte misschien wel op een wonder.

Het 35000 man sterke restant van het leger van luitenant-generaal Adatsji bij Wewak kon nog een gevechtsgroep in het veld brengen ter grootte van een versterkte brigadegroep, toen de 6de Divisie van de Australische strijdmacht in oktober 1944, nu onder bevel van generaal-majoor J E S Stevens, het garnizoen bij Atitape overnam. De divisie had tot taak het vliegveld en de radarstations te bewaken, de patrouilles van de ANGAU en van het geallieerde inlichtingenbureau te assisteren, en te verhinderen dat de vijand zich naar het westen verplaatste. De vijand verspreidde zich snel in het vruchtbare en dichtbevolkte land ten zuiden van de Torricellibergen, waar hij de akkers van de inboorlingen plunderde. Af en toe brachten vliegtuigen en onderzeeboten medicamenten en militaire voorraden naar de kust. De 6de Divisie kreeg het verzoek de kuststrook te bezetten om alle aanvoeren af te snijden en de vijand in het binnenland te isoleren, en tegelijkertijd om landinwaarts te trekken om hem uit het tumbouwgebied ten zuiden van de Torricellibergen te verjagen. Uiteraard werd erop gerekend dat hij zich tegen deze wurgtechniek zou verzetten. Blamey was van mening dat 'het maandenlang op non-actief houden van troepen in afwachting van de opbouw van een groot-scheepse vloot- en luchtsteun indruist tegen elke militaire leer en het gezond verstand. Het tast het moreel van de troepen aan en leidt tot disciplinaire moeilijkheden, zoals men heeft gezien tijdens het langdurige verblijf van onze troepen op het vasteland: een enorme verspilling van mankracht, materiaal en geld; vermindert snel de weerstand tegen tropische ziekten en het verloop bij de manschappen neemt hand over hand toe. Moedigt de vijand aan en geeft hem steeds meer invloed en gezag over de inboorlingen.'

De patrouilles zetten de jacht op de vijand in de bergen en langs de kust hardnekkig voort, waarbij ze enkele Indiase krijgsgevangenen bevrijdden, Japanners werden bij tientallen gedood terwijl er bij de Australiers slechts een of twee tegelijk sneuvelde. Bij uitzonderlijk zware overstromingen ten gevolge van de stortregens in januari verdronken er mannen aan beide zijden. Het verdrijven van de

Japanse plaag uit de akkers van de inheemse bevolking was een gevaarlijke onderneming in de onoverzichtelijke jungle, waar verkenners nog steeds veel risico liepen. Op een keer voerde de vijand een 'banzar'-aanval uit op een van hun posten die door mannen van het 2/2de Bataljon was veroverd, maar dezen hadden die post verlaten en de vijand bestormde een lege plek. In februari rukte de 16de Brigade langzaam op bij deze kostbare jacht over de bergen en door dalen en langs de kust. De inboorlingen hadden genoeg van het kwaad van de Japanse bezetting en waren blij de Australiers weer te zien, en degenen die als 'schildwacht' werden gebruikt inboorlingen die naar hun eigen dorpen werden teruggestuurd om daar te spioneren en, zo mogelijk, te doden. Namen heel wat vijanden voor hun rekening. De schildwachten legden een knoop in een eind touw voor elke gesneuvelde vijand, er werden knopen gelegd om het waargenomen aantal vijanden aan te duiden, en er werden ook knopen gelegd om hem aan andere zaken te herinneren die hij moest rapporteren. Het leven werd ondraaglijk voor de vijand, zoals een Japanse generaal na de oorlog beschreef.

'Wanneer de inboorlingen eenmaal wisten waar wij zaten, zorgden ze ervoor dat vliegtuigen ons kwamen beschieten en bombarderen. Bovendien kwamen de inboorlingen in onze achterhoede in opstand en werden er verliezen toegebracht aan onze mannen die belast waren met verbindingswerkzaamheden of het verzamelen van voedsel. Tot overmaat van ramp regende het in die tijd onafgebroken en de rivieren traden buiten hun oevers en de wegen veranderden in modder: er werden ontsnappingspogingen gedaan door de inboorlingen die geen zin meer hadden voorraden te dragen, en er hadden misdaden plaats zoals het doden van kleine bezettingsgroepen. Na april 1945 was de openbare orde aan het westelijke front danig verstoord!' Sommige inboorlingen sloten zich op eigen houtje bij patrouilles aan omdat ze plezier in de jacht hadden. Een van de soldaten schreef: 'Het leek wel of ze de prooi konden ruiken, en dikwijls, wanneer een patrouille op het punt stond om in gevechtsaanraking te komen, doken ze heimelijk en doodstil uit het niet te voorschijn, als parasieten die zich te goed wilden doen. Ze kwamen er aan met lange moorddadige speren, met strijdbylen en hakmessen, als boksfans belust op het zien van bloed, en even teleurgesteld als het er niet van kwam.'

Af en toe werden Australische patrouil-

les ingesloten, wat een peloton van het 2/10de Commando Eskadron overkwam, dat vijf dagen en vier nachten werd aangevallen, maar dit zonder verliezen overleefde en vijftienveertig Japanners doodde. Adatsji leek in deze situatie zijn verstand te verliezen – hij dacht dat een aantal divisies tegen hem opereerden, terwijl het hoogstens ging om één brigade en een eskadron commando's. Op 18 maart schreef hij: 'Het is voor ons niet onmogelijk om, met gebruikmaking van onze oorspronkelijke tactiek van het totale gevecht, met onze huidige gevechtssterkte de 50 tot 60000 man vijandelijke troepen op te ruimen... en zo een indrukwekkende prestatie te laten aantekenen... in de annalen van ons leger en eer te bewijzen aan de keizer en aan de geesten van onze talrijke gesneuvelde makkers.' Dat was een methode om het aantal gevallen makkers op te voeren. Als de order voor een grote 'banzai' van Tojo was uitgegaan, zou het in de omgeving van Aitape tot een enorm bloedbad zijn gekomen.

Het overblijfsel van het Achttiende Leger werd tegen eind mei van de kust en uit Wewak verdreven en in de bergen ingesloten. Voorbij Wewak en aan de overzijde van de Sepik voerden militiemannen van de 8ste Brigade vanuit Bogadjim zuiveringsacties waarbij ze weinig verliezen leden. Van alle kanten werd de vijand onder druk gehouden, en als Adatsji al het besluit had genomen om een grote 'banzai' te houden, zou zijn opzet spoedig zijn waargenomen aan de hand van de vele tekenen die op oorlog wezen. Tenslotte werd het Achttiende Leger teruggedrongen naar een gebied met een laatste verdedigingsmogelijkheid, dat een straal had van ongeveer twaalf kilometer en ruim vijftien kilometer landinwaarts van Wewak lag; deze verdediging zou het, naar verwachting, tot september kunnen volhouden, en toen veldmaarschalk Teraoetsji dit plan ter ore kwam, zorgde hij ervoor dat het leger een eervolle vermelding kreeg. Adatsji besloot 'geen voet meer te zetten op de grond van mijn vaderland, maar als een kluit aarde in de Stille Oceaan achter te blijven met de 100000 andere officieren en manschappen...' Maar hij kwam uiteindelijk toch tot andere gedachten en gaf zich met de hem nog resterende 13500 manschappen over.

In juni pikte luitenant Barnes, een Amerikaanse Piper Cub-vlieger, een boodschap op, die tussen twee palen was opgehangen, afkomstig van een Indiase majoor en achtentwintig andere leden van het 1/14de Punjab Regiment, krijgsgevan-

genen uit Singapore, die door hun overweldigers als dwangarbeiders naar Nieuw-Guinea waren overgebracht. Voedsel, kleding en wapens werden boven hen gedropt en toen ze ten slotte bevrijd werden, vertelden ze hoe honderd Japanners waren omgekomen tijdens hun tocht van Hansa Bay naar de Sepik.

De 6de Divisie, die in Libië, Griekenland en op Kreta ruim 4000 man had verloren, leed in deze, hun laatste campagne, een verlies van 442 doden en 1141 gewonden; ook bezweken er nog 128 aan tropische ziekten en ongevallen en werden er 16203 in een ziekenhuis opgenomen, sommigen meer dan eens, met malaria, huidaandoeningen, dysenterie, knokkelkoorts, tyfus en andere ziekten. Bij de zuiveringsacties over een gebied van ongeveer 7700 km² doodden ze 9000 vijanden en namen ze 269 man gevangen.

In augustus 1944 waren er ruim 2000 Japanse krijgsgevangenen in Australië. Ze kregen goede voeding en waren gezond, maar de humane behandeling die zij kregen werd door hen aangezien voor een achterbakse manier om hen gunstig te stemmen, en ze beschouwden de Australiërs dan ook als morele en geestelijke zwakkelingen, die heimelijk bang waren voor hun gevangenen. In de nacht van 7 op 8 augustus klonk er een Japans hoornsignaal in een krijgsgevangenenkamp, in de buurt van Cowra in het westen van Nieuw-Zuid-Wales, en de gevangenen voerden een 'banzai'-aanval uit, gewapend met messen, honkbalbats, knuppels voorzien van spijkers en haken, priemen van ijzerdraad gemaakt en wurgkoorden. Ongeveer 400 man braken door de prikkeldraadversperring heen door er dekens overheen te gooien en eroverheen te stormen. Twee bewakers baanden zich met geweld een weg door de menigte Japanners, begonnen met een Vickers mitrailleur te schieten, totdat ze met messen en knuppels werden gedood. De mitrailleur liep vast toen de Japanners deze omdraaiden om de barakken van de bewakers onder vuur te nemen, en deze schutters in spe werden doodgeschoten. Sommigen staken de barakken in brand terwijl zo'n tweehonderd man dekking zochten in een greppel, die met mitrailleurs en geweren tot het aanbreken van de dag onder vuur werd gehouden. Toen gaven zij zich over. Honderden gevangenen wisten naar het platteland te ontsnappen, waar bewakers, mannen van een nabijgelegen opleidingskamp en twee politiemannen hen na verscheidene dagen weer oppakten. Een derde bewaker was gedood en drie waren gewond geraakt; 234 Japanners kwamen

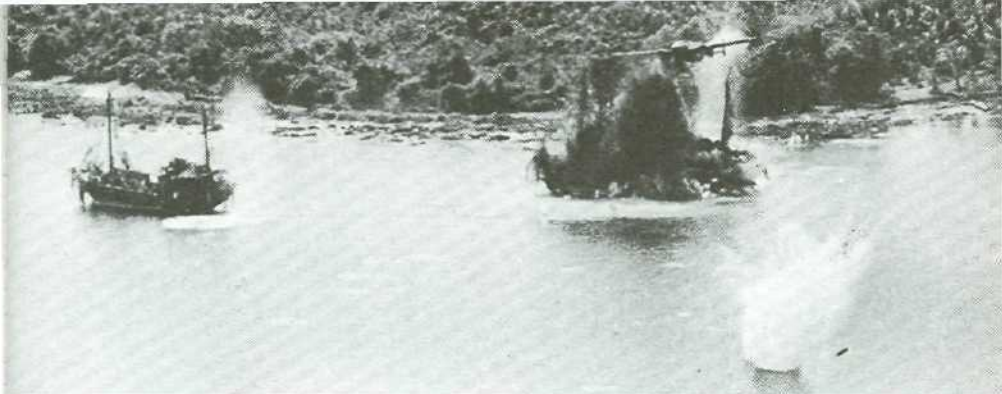

Aanval op de Japanse kustvaartroute in de Hansa Bay.

om - door kogels, in de brandende barakken of door zichzelf op te hangen aan bomen in de omgeving, en 108 raakten gewond.

Bij hun ontmoeting in Honoloeloe, in juli 1944, had president Roosevelt zijn goedkeuring gehecht aan MacArthurs plan in grote lijnen voor de aanval op Japan. Toch discussieerden de Verenigde Chefs van Staven drie maanden lang over de vraag of ze Yap, Talaud en Mindanao tijdens hun opmars naar Leyte en Luzon zouden veroveren, of admiraal King zijn zin geven en alles inzetten voor een grootscheepse aanval op Formosa en een bruggehoofd vormen op de Chinese kust bij Amoy. De Verenigde Chefs van Staven hielden over tot de gedachte dat de kortste weg naar Japan via de Filippijnen liep, en werden overtuigd toen admiraal Halsey de Filippijnen met zijn vliegdekschepen aanviel en op verrassend weinig tegenstand stuitte. Halsey stelde voor de plannen voor Yap, Talaud en Mindanao te laten vallen ten gunste van een spoedige rechtstreekse landing in de Golf van Leyte. Met de logistieke voorbereidingen voor deze operatie werd een begin gemaakt in oktober, toen de Verenigde Chefs van Staven het licht op groen zetten.

Nimitz bood aan zijn amfibische strijdmacht, die voor Yap bedoeld was, aan MacArthur ter beschikking te stellen. Dit aanbod werd aanvaard door Sutherland die MacArthurs functie tijdens diens afwezigheid waarnam - al wist Sutherland wel dat de vijandelijke sterkte op Leyte groter was dan Halsey dacht. Deze officier van de inlichtingendienst was er evenzeer als MacArthur op gebrand om naar de Filippijnen terug te keren. Luzon werd op 20 december aangevallen en in het centrale

deel van de Stille Oceaan werden tussen januari en maart 1945 landingen uitgevoerd op Iwo Jima, de Bonin Eilanden en Okinawa.

De laatste Australische campagne was op Borneo, een eiland dat groot genoeg was om alle Filippijnse eilanden te omvatten, en het vlak voor de kust gelegen Tarakan. Dit was een onnodig kostbare operatie, die begon na de nederlaag van Duitsland en toen de Amerikanen op Okinawa al vaste voet hadden verkregen. Er was een ernstig tekort aan mankracht in Australië en Blamey stelde voor de divisies aan het front in te krimpen. De waarnemend eerste-minister, Ben Chifley, die na het overlijden van Curtin met de regering was belast, adviseerde MacArthur de 7de Divisie niet op Borneo in te zetten en alleen de 9de erheen te sturen. Er hadden natuurlijk helemaal geen nieuwe campagnes in het zuidwesten van de Stille Oceaan gevoerd moeten worden, en of MacArthur het hiermee eens was of niet, hij hield zich aan de orders, zoals hij in zijn antwoord aan Chifley uiteenzette: 'Het bevel tot de campagne op Borneo... is door de Verenigde Chefs van Staven gegeven, die in opdracht handelen van het Comité van de Verenigde Chefs van Staven dat verantwoordelijk is voor de strategie in de Stille Oceaan... nu niet mogelijk een andere divisie daarvoor in de plaats te sturen... geen speciale plannen voor zover ik weet voor het gebruik van Australische troepen na de campagne op Borneo...'

De campagne was zinloos en het bevel ertoe had nooit gegeven mogen worden. Biak was een kostbare, maar strategisch nuttige operatie geweest. Op Borneo hadden de troepen het gevoel dat ze op een dood spoor waren gerandeed en het rapport van luitenant-kolonel Byrne over de zuiveringsacties van zijn bataljon op Bougainville was hier ook van toepassing: 'Ik vind dat de



Capitulatie op Nieuw-Guinea. Adatsji arriveert in Wewak om zijn zwaard te overhandigen.

officieren en manschappen van het bataljon met elkaar een geweldig stuk werk hebben verzet. Het was een smerig gebied; ze voerden een schijnbaar nutteloze strijd en dat wisten ze. Die jongens zijn ook niet gek, en al wist iedereen dat hij vocht om iets waarvan zijn land maar weinig zou profiteren (voor de strijd die hij voerde, kreeg hij

dan ook erg weinig waardering of publiciteit), hij voerde zijn opdrachten energiek en enthousiast uit.'

De reden waarom Australische troepen naar Borneo werden gestuurd was in politieke raadselen gehuld; vermoedelijk zat Engeland of Amerika erachter. In militair opzicht was het een onlogische stap en Gavin Long stelt de eigen regering verantwoordelijk voor deze beslissing: 'Gedurende een deel van het laatste oorlogsjaar was het Australische leger te velde in verhouding



Boven: Luitenant-generaal Kanda en luitenant-generaal Savige voeren onderhandelingen over de overgave van Bougainville. *Onder:* Het laatste bedrijf: Kanda overhandigt zijn zwaard.



tot de bevolking het grootst van alle van die van de geallieerden, uitgezonderd misschien Rusland. De motieven van de regering om de nationale inspanning op zo'n hoog peil te houden, zijn schijnbaar terug te voeren tot de wens dat Australië zijn steentje zou bijdragen, en de eerezucht om internationaal aanzien te verwerven en een invloedrijke positie in tijd van vrede. Het is een illusie die kleine landen zich gemakkelijk maken, dat het beleid van buitenlandse bondgenoten, in tegenstelling tot degenen met wie men gemeenschappelijke patriottische gevoelens heeft, zich door dergelijke gevoelens laat beïnvloeden als dank voor de in het verleden geboden steun.'

Zo kwam het dat de 7de en de 9de Divisie ten strijde trokken op Tarakan, in Labuan, Brunei en Balikpapan, steunpunten uitgeschakeld, linies bezet hielden, Indiase krijgsgevangenen bevrijdden en in aanraking kwamen met koppensnellende Dajaks die betaald wilden worden voor pas bemachtigde Japanse hoofden. De strijd begon op 1 mei en de laatste slag werd geleverd vlak voordat de eerste atoombom op Japan werd geworpen. Ze verloren 568 man aan doden en 1534 aan gewonden bij operaties die een verwaarloosd olieveld opleverden en de dood betekenden voor 5000 vijanden.

'In de buurt van de Jacquinet Bay werd de duisternis verbroken door gekleurde lichtkogels die door schepen in de haven werden afgevuurd; mitrailleurs ratelden; lichtspoorruitie trok strepen omhoog in de lucht. Er werd gezongen en geschreeuwd en er werden lange stoten op autoclaxons gegeven... In de ziekenzalen zongen verpleegsters en hospitaalsoldaten met de patiënten. Er waren nu diverse vuren te zien, doordat feestvierders een paar leegstaande gebouwen in oude legerplaatsen in brand staken. Dit vreugdevolle tafereel duurde bijna tot de morgen voort.' Geschiedschrijvers ondervroegen iedereen naar zijn reacties op de Japanse capitulatie. Inheemse renboden werden naar dorpen aan de kust en in de bergen gestuurd om het blijde nieuws te verspreiden. Vele Japanners dachten dat de capitulatie hoogstens een tijdelijke maatregel was, maar de meesten van hen op Nieuw-Guinea hadden de overtuiging gekregen dat de overgave onvermijdelijk was. In Wewak aanvaardde generaal-majoor H.C.H. Robertson, die het bevel voerde over de 6de Divisie, de capitulatie van luitenant-generaal Adatsji. In 1947 werd Adatsji veroordeeld tot levenslange gevangenisstraf voor zijn oorlogsmisdaden, onder andere het toelaten van het doden van krijgsgevangenen. Op

Bougainville nam generaal-majoor H.C.H. Robertson op 8 september de overgave aan van generaal-majoor Kando en zijn 27570 officieren en manschappen, het overblijfsel van de 65000 troepen die op het eiland waren toen de Amerikanen er in november 1943 landden.

De inboorlingen op Nieuw-Guinea keerden weer terug naar hun alledaagse leven als tuinbouwers, vissers, rondtrekkende arbeiders en bedienden. De oorlog had een diepe indruk achtergelaten op hun leven en afgelegen dorpjes waren voor het eerst door blanken bezocht. Wat hen het meest had geïmponeerd, was de hoeveelheid goederen die de geallieerden konden laten aanrukken uit Australië, waar een almachtige blanke god hen onderwees in de geheime produktietechnieken. In het gebied van Madang werd deze afgodische verering van Europese goederen een onderdeel van een nieuw maatschappelijk stelsel waartoe een voormalige politiemann, Yali, de stoot had gegeven. Deze had veel bijval geogost voor heldhaftige daden die hij verricht had als lid van een eenheid kustbewakers in Nederlands-Nieuw-Guinea, en na de oorlog had hij met ambtenaren van de ANGAU een rondreis langs enkele steden in Queensland gemaakt. Hij kwam terug in het district Madang waar hij zijn nieuwe stelsel introduceerde, dat gebaseerd was op een verering van vrachtgoed. Het doel hiervan was om voor de aanhangers van deze cultus, door middel van een goedgunstige toverkracht, de materiële zegeningen te verwerven, waarvan ze de smaak te pakken hadden gekregen tijdens de strijd om het eiland. Er zat iets semimilitairs aan doordat de dorpschutten in rijen werden geplaatst, de tussenliggende paden schoongehouden werden, fluitsignalen werden gegeven om op te staan en om te gaan ontbijten, vrouwen voor alle mannen beschikbaar waren, zoals in de soldatenborden, en, omdat hij dacht dat tafels met vazen bloemen in de huizen in Queensland daar stonden om de goden gunstig te stemmen, gaf Yali de dorpsbewoners de raad hun tafels met een kleed te bedekken en bloemen te plukken voor de vazen. In juni 1947 ging Yali naar Moresby om de verwachte vrachtauto's, machines, elektrische lichtinstallaties, gereedschappen en andere goederen in ontvangst te nemen, terwijl zijn volgelingen aan de kust op de uitkijk bleven staan naar de vrachtschepen. Sommige dorpsbewoners legden landingsstrips aan in de jungle en maakten van palen en takken een soort vliegtuigmodellen om de met vracht beladen Dakota's tot landen te bewegen. Omdat te veel mensen weiger-

den aan het werk te gaan, in afwachting van de goederen die nimmer kwamen, werd Yali gearresteerd en tot een paar jaar gevangenisstraf veroordeeld; toen hij weer vrijkwam, gaf hij zijn vrachtgoedcultus op, gooide zijn keurig geperste short en zijn hemd weg, en keerde weer terug tot redelijker, door de tijd beproefde gewoonten van zijn stam. Zelfs nu nog komen hier en daar in het zuidwesten van de Stille Oceaan gevallen voor van deze vrachtgoedcultus.

In een brief die MacArthur in 1944 aan eerste-minister Curtin schreef, ging hij uitvoerig in op de toekomst van Nieuw-Guinea en Zuidoost-Azië. Hier volgen enkele van zijn opvattingen uit die brief:

'Men kan erop rekenen dat er in de eerstvolgende halve eeuw nieuwe conflicten in de Stille Oceaan zullen ontstaan, omdat de fundamentele belangen van het Verenigd Koninkrijk, de Verenigde Staten, de Sovjetunie, China, Japan en andere mogendheden ten aanzien van het beheer over centrale kernen en gebieden met een onderontwikkelde economie nog aangepast moeten worden en ongetwijfeld aanleiding zullen geven tot het gebruik van

geweld.

Die aanpassingen kunnen al of niet door middel van formele oorlogvoering tot stand worden gebracht, al is dat wel waarschijnlijk; maar in elk geval zullen ze leiden tot conflicten waarvan de uitslag grotendeels door constante strategische factoren zal worden beheerst.

Australië zal niets geleerd hebben van de offers die het in deze oorlog heeft gebracht als de voor de hele wereld belangrijke strategische betekenis van het theater op Nieuw-Guinea niet overduidelijk is geworden voor dit land.'

Over de toekomst van Nieuw-Guinea had Blamey ook een uitgesproken mening, zoals John Hetherington uiteenzet in zijn biografie van wijlen de veldmaarschalk: 'Blamey's opvatting over de plaats van Australië in het Stille-Oceaangebied lag ten grondslag aan zijn steeds weer herhaalde stelling dat Nieuw-Guinea tot ontwikkeling moest worden gebracht. Hij beschouwde het als het schild van het Australische continent tegen een aanval uit het noorden ingeval van een eventueel conflict in de Stille Oceaan.'

Rottend moeras, en een drassige jungle, slangen, krokodillen, ontelbare schorpioenen, duizendpoten, mieren, bloedzuigers, tyfus-overbrengende insecten, malaria ; dit land uit het Stenen Tijdperk met zijn tropische ziekten en afmattende klimaat was het toneel van een veldtocht die de Japanners honderdduizend mensenlevens zou kosten. En het waren de Japanners die daar wilden vechten.



S **STANDAARD TWEDE WERELDOORLOG
IN WOORD EN BEELD**

Standaard Uitgeverij - Antwerpen/Amsterdam